



**МЕЖДУНАРОДНЫЕ
ПРАВИЛА
ПРОВЕДЕНИЯ
СОРЕВНОВАНИЙ
ПО ФЕХТОВАНИЮ
НА КОЛЯСКАХ**



**МЕЖДУНАРОДНЫЕ
ПРАВИЛА
ПРОВЕДЕНИЯ
СОРЕВНОВАНИЙ
ПО ФЕХТОВАНИЮ
НА КОЛЯСКАХ**

Перевод с английского.
Версия с поправками 2023 г.

ОГЛАВЛЕНИЕ

ВВЕДЕНИЕ

РАЗДЕЛ 1: ТЕХНИЧЕСКИЕ ПРАВИЛА

Часть. 1. Основные сведения и общие правила для трёх видов оружия

Глава 1. Применение Правил

- (Текст отсутствует) Т.1.–Т.6.
- Объяснение некоторых технических терминов, наиболее часто употребляемых во время судейства соревнований по фехтованию.... Т.7.
- Фехтовальный темп Т.8.
- Действия нападения и обороны Т.9.

Глава 2. Объяснение

- Действия нападения Т.10.–Т.13.
- Действия обороны Т.14.
- Положение «остриё в линии» Т.15.

Глава 3. Поле боя Т.16.–Т.19.

Глава 4. Фехтовальная экипировка (оружие, снаряжение, одежда)

- Ответственность фехтовальщика Т.20.

Глава 5. Фехтование

- Способ держания оружия Т.21.
- Положение «к бою» и расположение спортсменов в коляске Т.22.
- Начало, остановка и возобновление боя Т.23.
- (Текст отсутствует) Т.24.–Т.26.
- Уклонение Т.27.
- (Текст отсутствует) Т.28.
- Закрытие поражаемой поверхности и использование невооружённой руки Т.29.–Т.30.
- Начало боя до команды «Начали!» Т.31.
- Подъём ноги с подножки коляски Т.32.
- Вставание с коляски Т.33.
- Потеря баланса Т.34.
- Повреждение коляски Т.35.

Перерыв, связанный с особенностями заболевания	T.36.
Продолжительность боя	T.37.–T.44.
Несчастные случаи. Выбывание участника	T.45.
Глава 6. Судейство и присуждение уколов (ударов)	T.46.
Судьи	T.47.
Судьи-ассистенты	T.48.
Видеоконсультанты	T.49.
Назначения судей и видеоконсультантов	T.50.
Судейство командных соревнований	T.51.
Кубки мира	T.52.
Присуждение уколов	T.53.–T.58.
Действительность и приоритет	T. 59.
Обращение за видеоповтором	T.60.–T.62.
Жестикуляция судей	T.63.
Руководство по экипировке и её тестирование судьёй	T.64.–T.69.
Экипировка, не соответствующая правилам	T.70.–T.75.

Часть 2. Рапира. Условия боя

Способ нанесения укола	T.76.
Поражаемая поверхность	T.77.
Уколы в непоражаемую поверхность	T.78.
Увеличение зоны поражаемого пространства	T.79.
Аннулирование укола	T.80.–T.81.
Действительность или приоритет укола	T.82.
Соблюдение фехтовальной фразы	T.83.–T.88.
Судейство	T.89.

Часть 3. Шпага. Условия боя

Способ нанесения укола	T.90.
Поражаемая поверхность	T.91.
Присуждение уколов	T.92.
Аннулирование уколов	T.93.–T.95.

Часть 4. Сабля. Условия боя

Способ нанесения ударов (уколов)	T.96.
Поражаемая поверхность	T.97.–T.98.

Присуждение и аннулирование ударов (уколов)	T.99.
Действительность или приоритет удара (укола)	T.100.
Фехтовальная фраза	T.101.–T.105.
Судейство	T.106.

Часть 5. Дисциплинарный кодекс соревнований

Глава 1. Сфера применения

Лица, к которым применяется данный кодекс	T.107.
Порядок и дисциплина	T.108.–T.111.
Участники, клятва чести	T.112.
Отказ от встречи с соперником	T.113.
Своевременная явка	T.114.–T.120.
Фехтовальный этикет	T.121–T.123.
Нежелание фехтовать (пассив)	T.124.
Надевание маски	T.125.
(Текст отсутствует)	T.126.
Объявление счета судьёй	T.127.
Личные усилия	T.128.
Руководитель делегации	T.129.
Капитан команды	T.130.
Тренеры, секунданты и техники	T.131.–T.132.
Зрители	T.133.

Глава 2. Дисциплинарные органы и их компетенция

Введение	T.134.
Органы юрисдикции	T.135.
Принципы юрисдикции	T.136.
Судья	T.137.–T.138.
Технический директорат на официальных турнирах IWF... ..	T.139.–T.141.
Исполнительный комитет МПК на Паралимпийских играх.....	T.142.
Исполнительный комитет IWF.....	T.143.

Глава 3. Наказания

Категории наказаний	T.144.–T.145.
(Текст отсутствует)	T.146.
Отказ засчитать фактически нанесённый укол	T.147.
Присуждение укола, фактически не полученного	T.148.

Отстранение от участия в данном виде соревнований	T.149.
Дисциплинарные наказания	T.150.–T.156.
Объявление наказания	T.157.
Глава 4. Наказания и компетентные органы юрисдикции	
Виды наказаний	T.158.–T.163.
Компетенция	T.164.
Нарушения 1-й группы	T.165.
Нарушения 2-й группы	T.166.
Нарушения 3-й группы	T.167.–T.168.
Нарушения 4-й группы	T.169.
Нарушения и наказания	T.170.
Глава 5. Процедуры	
Основной принцип	T.171.
Протесты и апелляции против решения судьи	T.172.
Другие протесты и апелляции	T.173. –175.
Расследование. Право защиты	T.176.
Принятие решений	T.177.
Рецидив (повторение)	T.178.

РАЗДЕЛ 2: ОРГАНИЗАЦИЯ СОРЕВНОВАНИЙ

Часть. 1. Основные правила соревнований

Глава 1. Введение	
Область применения	O.1.–O.2.
Виды соревнований	O.3.
Критерии официальных соревнований. Допуск	O.4.
Глава 2. Терминология	O.5.–O.9.
Глава 3. Органы, осуществляющие организацию и контроль	
Организационный комитет	O.10.
Исполнительный комитет	O.11.–O.12.
Технический делегат IWF	O.13.
Технический директорат	O.14.–O.17.
Назначение делегатов судейской, SEMI, классификационной и медицинской комиссий	O.18.–O.21
Наблюдатель (технический делегат)	O.22.–O.23.

Судейство	O.24.–O.26.
Специальный персонал	O.27.
Проверка экипировки и оборудования	O.28.
Глава 4. Возраст участников	O.29.
(Текст отсутствует)	O.30.
Глава 5. Финансовые штрафы и наказания	O.31.

Часть 2. Действия перед соревнованиями/турнирами

Глава 1. Составление программы	
Программа соревнований	O.32.
Расписание	O.33.–O.35.
Чемпионат мира среди взрослых	O.36.
Чемпионат мира среди спортсменов до 17 и до 23 лет (U17 и U23) .	O.37.
(Текст отсутствует)	O.38.–O.40.
Кубки мира	O.41.
Региональные чемпионаты	O.42.
Паралимпийские игры	O.43.
Региональные Игры	O.44.
Сателлиты	O.45.
Глава 2. Приглашения	
Официальные приглашения	O.46.–O.47.
Чемпионаты мира среди взрослых	O.48.
Чемпионаты мира среди спортсменов до 17 и до 23 лет, региональные чемпионаты среди взрослых (вне Европы), Кубки мира среди спортсменов до 17 и до 23 лет и взрослых	O.49.
Региональные чемпионаты (в Европе)	O.50.
Сателлиты	O.51.
(Текст отсутствует)	O.52.
Паралимпийские игры	O.53.
Региональные Игры. Технический персонал и судьи	O.54.
Глава 3. Заявки на участие	
Чемпионаты мира и региональные чемпионаты для взрослых, до 17 и до 23 лет	O.55–O.60.
Кубки мира среди взрослых, до 17 и до 23 лет, сателлитные турниры	O.61.–O.62.

(Текст отсутствует)	0.63.
Паралимпийские игры	0.64.
(Текст отсутствует)	0.65.

Часть 3. Формулы проведения соревнований

Глава 1. Формулы

Личные соревнования	0.66.
А. Общие правила предварительного тура	0.67.–0.74.
(Текст отсутствует)	0.75.
Б. Общие правила тура прямого выбывания	0.76.–0.82.
В. Смешанная формула А. Чемпионаты мира до 17 и до 23 лет, региональные чемпионаты до 17 и до 23 лет и Кубки мира до 17 и до 23 лет.	0.83.–0.85.
Г. Смешанная формула Б. Кубки мира среди взрослых и региональные чемпионаты среди взрослых.....	0.86.–0.90.
Д. Смешанная формула В. Турниры-сателлиты	0.91.–0.93.
(Текст отсутствует)	0.94.
Е. Формула Г.	
Паралимпийские игры и чемпионаты мира среди взрослых	0.95.
Региональные Игры	0.96.
Командные соревнования	
А. Кубки мира среди взрослых	0.97.–0.99.
Б. Командные соревнования на региональных чемпионатах	0.100.–0.102
В. Паралимпийские игры и чемпионаты мира среди взрослых	0.103.
Смешанная формула.....	0.104.
Глава 2. Видеосудейство	0.105.
Глава 3. Антидопинг	0.106.–0.107.

Часть 4. Процедуры после соревнований

Глава 1. Рейтинг

Официальный личный рейтинг IWF	0.108.
Официальный командный рейтинг IWF	0.109.
(Текст отсутствует)	0.110.

РАЗДЕЛ 3: ПРАВИЛА ЭКИПИРОВКИ

Часть 1. Оружие и экипировка фехтовальщиков

Глава 1. Оружие

Общие характеристики для всех видов оружия	М.1.–М.5.
Рапира	М.6.–М.13.
Шпага	М.14.–М.20.
Сабля	М.21.–М.24.

Глава 2. Снаряжение и одежда

Общие условия	М.25.
Правила снаряжения для фехтования на рапирах	М.26.–М.29.
Правила снаряжения для фехтования на шпагах	М.30.–М.31.
Спецификации снаряжения для фехтования на саблях	М.32.–М.35.

Глава 3. Контроль оружия и снаряжения

	М.36.–М.43.
--	-------------

Часть 2. Оборудование и снаряжение, предоставляемые организаторами соревнований

Введение	М.44.
Глава 1. Электроаппараты	М.45.–М.54.
Глава 2. Катушки-сматыватели, провода и разъемы подключения	М.55.–М.56.
Глава 3. Токопроводящие дорожки	М.57.
Глава 4. Источники питания аппаратов	М.58.
Глава 5. Лампы дублирования сигналов	М.59.–М.60.
Глава 6. Фехтовальная рама	М.61.
Глава 7. Токопроводящий фартук	М. 62.

Приложение «А». Нормы безопасности для сведения изготовителей оружия, снаряжения и одежды фехтовальщиков

1.	Оружие
2.	Экипировка
3.	Одежда

Приложение «Б». Характеристики аппаратов

Приложение «В». Кодекс публичности по фехтованию на колясках

Глава 1. Общие принципы и соответствующие тексты

Глава 2. Коллективный рекламный договор

Глава 3. Индивидуальный контракт

Глава 4. Особые правила

Глава 5. Наказания

Приложение «Г». Штрафы и платежи. Фехтование на колясках IWAS.

Примечание: относится ко всем правилам

– **IWAS** – International Wheelchair & Amputee Sports Federation – **Международная федерация спорта ампутантов и людей на колясках.**

– **IWF** – IWAS Wheelchair Fencing – **Фехтование на колясках IWAS.**

– Слова, употреблённые в форме единственного числа мужского рода, могут быть использованы для обозначения форм множественного числа, женского рода, и наоборот.

- Встречающиеся в тексте Правил пропуски некоторых статей сохранены как в оригинальном тексте на английском языке. Актуальная версия Правил находится на сайте worldabilitysport.org

ВВЕДЕНИЕ

«Незнание правил не освобождает от ответственности»

ИСТОРИЧЕСКАЯ СПРАВКА

И.1.1. Международное фехтование на колясках

Официальные правила по фехтованию на колясках впервые были составлены Лесли Вилом в начале 1970-х гг. для подкомитета I.S.M.G.F. по фехтованию, в котором он был председателем до 1984 г. Эти правила связаны с английским переводом правил FIE и опубликованы федерацией IWAS по фехтованию на колясках.

Эти правила изменялись и обновлялись:

– в 1988 г. Браяном Диксоном и Виторио Лои, председатель Тео ван Льювен (1984/1992);

– в 2001 г. Браяном Диксоном и Виторио Лои, председатель Альберто Мартинес Вассалио (1993/2013);

– в 2008 г. Уве Бартманом и Виторио Лои, председатель Альберто Мартинес Вассалио (1993/2013);

– в 2009 г. Уве Бартманом, председатель Альберто Мартинес Вассалио (1993/2013);

– в 2011 г. Удо Циглером, председатель Альберто Мартинес Вассалио (1993/2013);

– в 2014 г. Нельсоном Таи, председатель Якуб Новицки (2013/2016);

– в 2022 г. Шоном Шумэйт, Альберто Крус и Удо Циглером, председатель Пал Секереш (2016).

IWF комитет время от времени вносит поправки. Эти изменения публикуются на сайте IWAS.

Выписки из правил FIE

РАПИРА

И.2.1. Правила по рапире были приняты 12 июня 1914 г. комиссией по рапире FIE, собравшейся в Париже под председательством генерала Ж. Этторе, который представлял Федерацию фехтования Италии и был редактором проекта.

2. Правила воспроизводили в своих основных чертах регламент, составленный президентом Академии фехтования и президентом Технического комитета по рапире национальной Федерации фехтования Франции Камилем

Преда. Они соответствовали также регламенту, составленному маркизом де Шасслу-Лоба для фехтования во Франции, различным предшествующим международным регламентам разных стран, присоединенных к FIE, и франко-итальянскому регламенту.

3. Правила, регламентирующие соревнования по рапире, проводимые с помощью электрофиксатора уколов, были приняты в 1957 г. Изменения вносятся различными конгрессами по сей день.

ШПАГА

И.3.1. Правила по шпаге 1914 года уточнили и дополнили все существовавшие ранее, которые последовательно принимались до создания FIE, и с 1982 г. их приняли за основные как во Франции, так и за её рубежом, а также были приняты следующими организациями:

- Постоянным комитетом, назначенным Парижским обществом фехтования на шпагах, Академией шпаги, французским Обществом тренировки в фехтовании и стрельбе из пистолета;
- Международным комитетом 1905 года по законам каждой страны в отношении дуэлей;
- Союзом французских обществ атлетических видов спорта (УСФСА);
- Национальным комитетом спорта Франции;
- Олимпийским комитетом Франции;
- Организационными комитетами турниров в Ницце, на Лазурном берегу, в Остенде и т.д.

2. Правила соревнований по шпаге с применением электрофиксатора были приняты в 1936 г. и изменялись после этого различными конгрессами FIE.

3. Конгресс 1984 г. принял решение ввести фехтование на шпагах среди женщин, а Конгресс 1987 г. решил проводить чемпионаты мира по шпаге среди женщин, начиная с 1989 г.

САБЛЯ

И.4.1. Правила соревнований FIE по сабле воспроизводят в своих основных частях регламент, принятый на Олимпийских играх 1908 г. в Лондоне и 1912 г. в Стокгольме.

2. Правила также соответствуют принципам Остендовских правил и венгерских правил и были приняты 12 июня 1914 г. комиссией FIE по сабле, заседавшей в Париже под председательством президента – управляющего Федерации фехтования Венгрии и редактора проекта доктора Белы Надя.

3. Правила соревнований на саблях, проводимых с помощью электрофиксатора, приняты в 1988 г.

РАЗДЕЛ 1: ТЕХНИЧЕСКИЕ ПРАВИЛА

ЧАСТЬ 1. ОСНОВНЫЕ СВЕДЕНИЯ И ОБЩИЕ ПРАВИЛА ДЛЯ ТРЁХ ВИДОВ ОРУЖИЯ

ГЛАВА 1. ПРИМЕНЕНИЕ ПРАВИЛ ОБЪЯСНЕНИЕ НЕКОТОРЫХ ТЕХНИЧЕСКИХ ТЕРМИНОВ, НАИБОЛЕЕ ЧАСТО УПОТРЕБЛЯЕМЫХ ВО ВРЕМЯ СУДЕЙСТВА СОРЕВНОВАНИЙ ПО ФЕХТОВАНИЮ

Т.1.–Т.6. Текст отсутствует.

Преамбула

Т.7. Подчеркивается, что этот раздел никоим образом не заменяет трактат по фехтованию и включён лишь для того, чтобы помочь читателю понять правила.

Фехтовальный темп

Т.8. Фехтовальный темп – продолжительность выполнения одного простого действия.

Действия нападения и обороны

Т.9.1. Различными действиями нападения являются атака, рипост и контр-рипост.

– Атака – инициативное действие нападения, выполняемое выпрямлением руки и непрерывно угрожающее поражаемой поверхности противника, предшествующее началу выпада (см. Т.83-85 и Т.101).

– Рипост – действие нападения фехтовальщика, отразившего атаку.

– Контр-рипост – действие нападения фехтовальщика, отразившего рипост.

2. Действиями защиты являются парады.

– Парад – действие защиты, выполняемое оружием с целью помешать действию нападения нанести укол (удар).

ГЛАВА 2. ОБЪЯСНЕНИЕ ДЕЙСТВИЯ НАПАДЕНИЯ

Т.10. Атака

Действие является простым, если оно выполнено одним движением. Оно может быть:

- либо прямым (в той же линии);
- либо непрямым (в другой линии).

Действие является сложным, если оно выполнено несколькими движениями.

Т.11. Рипост

Рипост может быть немедленным или с пропуском темпа, это зависит от того, какое действие было сделано, и от быстроты его выполнения. Выделяются:

1) Простые прямые рипосты:

- прямой рипост – рипост, в котором противнику наносится укол (удар) в той же линии, в которой была взята защита;
- рипост по оружию – рипост, в котором противнику наносится укол, скользя по оружию после взятия защиты.

2) Простые не прямые рипосты:

- рипост с переводом – рипост, поражающий противника в линии, противоположной той, в которой была взята защита (проходя под его клинком, если защита была в верхней линии, или над клинком, если защита была в нижней линии);
- рипост с переносом (купе) – рипост, поражающий противника в линии, противоположной той, в которой была взята защита (проходя во всех случаях клинком перед остриём клинка противника).

3) Сложные рипосты:

- рипост с удвоенным переводом (дубле) – рипост, поражающий противника в линии, противоположной той, где была взята защита, но после описания полного круга вокруг клинка противника;
- рипост с двумя переводами – рипост, поражающий противника в той же линии, где была взята защита, но после того, как клинок был сначала в противоположной линии, пройдя под клинком противника.

Контратака

Т.12. Контратаками являются действия нападения или защиты-нападения, выполняемые во время нападения противника.

- 1) Простая прямая контратака – контратака, наносимая на атаку.
- 2) Простая прямая контратака с оппозицией – контратака, выполняемая с закрыванием линии, в которой должна закончиться атака (см. Т.83-85, Т.101-102).
- 3) Простая прямая контратака с выигрышем фехтовального темпа, т.е. «вовремя» (см. Т.88, Т.105).

Другие виды действий нападения

Т.13.1. Повторный укол («ремиз»)

Действие нападения, простое немедленное, следующее за первым действием без взятия руки на себя после парада или отступления противника, который либо оставил защиту без рипоста, либо выполнил не прямой или сложный рипост или выполнил его с опозданием.

2. Повторная атака

Новое действие, простое или сложное, выполняемое на противника, который парировал без рипоста, или просто избежал первого действия нападения отходом или уклонением.

3. Возобновление атаки («реприз д'атак»)

Новая атака, выполняемая немедленно после возвращения в положение «к бою».

4. Контр-темп

Любое действие, выполняемое атакующим на простую прямую контратаку противника.

ДЕЙСТВИЯ ОБОРОНЫ

Т.14. Защиты (парады) являются простыми прямыми, если они выполнены в той же линии, что и атака.

Они являются круговыми (контр-защита), если выполнены в линии, противоположной линии атаки.

ПОЛОЖЕНИЕ «ОСТРИЁ В ЛИНИИ»

Т.15. Положение «в линии» – это особое положение, в котором рука фехтовальщика выпрямлена и постоянно угрожает концом оружия поражаемой поверхности противника (см. Т.84.1–3, Т.89.4.д, Т.89.5.а, Т.102, Т.103.3., Т.106.4.а/б).

ГЛАВА 3. ПОЛЕ БОЯ

Т.16. Поле боя должно иметь ровную поверхность. Оно не должно ставить ни в преимущественное, ни в невыгодное положение ни одного из противников, особенно в отношении освещения.

Т.17.1. Часть площадки, предназначенная для боя, называется дорожкой.

2. Соревнования на трёх видах оружия проводятся на одних и тех же дорожках.

Т.18.1. В фехтовании на колясках устанавливается специальная фехтовальная рама на дорожке для фиксации колясок.

2. Она должна быть сделана таким образом, чтобы на одной и той же раме могли фехтовать как правши, так и левши. (рис. 1, 2).

3. Все рамы, используемые на соревнованиях IWF, должны быть одобрены Исполкомом IWF и должны соответствовать рекомендациям, описанным в М.61.

4. Во время фехтования спортсмены должны сидеть в колясках, соответствующих статье М.25.9.

Т.19. Дорожка должна быть достаточно большой, чтобы обеспечить нормальное фехтование. При фехтовании на рапирах и шпагах должна быть специальная проводящая зона вокруг фехтовальной рамы, достаточно большой, чтобы избежать уколов в пол.

Рисунок 1. Положение фехтовальной рамы для боёв правша/правша и левша/левша



Рисунок 2. Положение фехтовальной рамы для боёв правша/левша



ГЛАВА 4. ФЕХТОВАЛЬНАЯ ЭКИПИРОВКА

(ОРУЖИЕ, СНАРЯЖЕНИЕ, ОДЕЖДА)

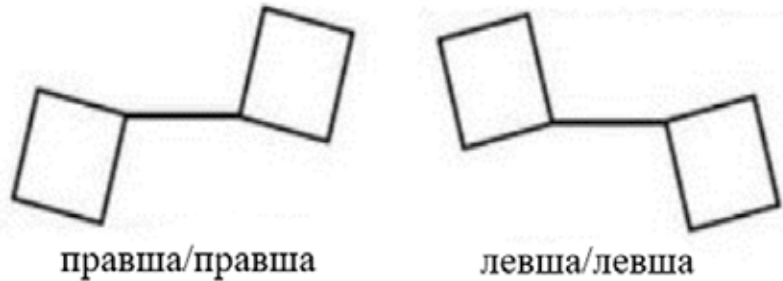
ОТВЕТСТВЕННОСТЬ ФЕХТОВАЛЬЩИКА

Т.20.1. Фехтовальщики вооружаются, снаряжаются, одеваются и ведут бои на свой страх и риск, осознавая свою ответственность.

2. В зале, где проводятся официальные соревнования IWF (включая разминочную зону), любой спортсмен во время разминки или тренировки обязан надеть фехтовальный костюм и остальную экипировку, соответствующие правилам FIE и IWF.

Любой человек, дающий урок, должен надеть как минимум тренерский набочник, а также перчатку и маску, соответствующие правилам.

Организаторы соревнований или члены Технического директората должны наказывать любого человека, который не соблюдает это правило, жёлтой карточкой. При повторном нарушении – чёрной карточкой.

3. Меры безопасности, установленные правилами и нормами, указанными в приложении, так же, как и меры контроля, предусмотренные данными Правилами (см. Правила по экипировке), имеют целью лишь усилить безопасность фехтовальщиков, но не могут её гарантировать. Следовательно, как бы строго они ни соблюдались, не могут повлечь за собой ответственности ни Исполкома IWF, ни организаторов соревнований, ни официальных лиц, ни персонала, которому поручено их проведение, ни виновников возможных несчастных случаев.

ГЛАВА 5. ФЕХТОВАНИЕ

СПОСОБ ДЕРЖАНИЯ ОРУЖИЯ

Т.21.1. В трёх видах оружия защитное действие выполняется исключительно с помощью оружия.

2. При отсутствии специального приспособления, застёжки или специальной (ортопедической) формы рукоятки фехтовальщик может держать её только в том положении, в котором измерялась дистанция.

Однако нельзя временно или постоянно, явно или скрыто превращать оружие в метательный снаряд. Оружием следует действовать так, чтобы кисть не покидала рукоятки и во время действия нападения не соскальзывала по рукоятке назад.

Фехтовальщик, удерживающий рукоятку в любом положении, отличным от принятого при измерении дистанции, или трансформирующий оружие в метательное, подлежит наказанию в соответствии со статьями Т.158–162, Т.165, Т.170. Используемая рукоятка и положение руки на рукоятке должны быть отмечены судьёй во всех протоколах.

3. Если имеется специальное приспособление, застёжка или специальная (ортопедическая) форма, рукоятка должна держаться таким образом, чтобы верхняя поверхность большого пальца была направлена в ту же сторону, что и желобок клинка (рапира и шпага) или перпендикулярно к плоскости гибкости клинка сабли.

4. Оружие держат только одной рукой; участник не может сменить руку до конца боя, если на то нет специального разрешения судьи (в случае травмы кисти или руки).

5. Фехтовальщики, которым тяжело держать или управлять оружием, могут привязать оружие к руке с разрешения двух классификаторов IWF. Крепление должно закрывать и покрывать рукав вооружённой руки и должно обеспечивать ей хорошую защиту (М.25, М.33).

ПОЛОЖЕНИЕ «К БОЮ» И РАСПОЛОЖЕНИЕ СПОРТСМЕНОВ В КОЛЯСКЕ

Т.22.1. Участник, вызванный первым, должен встать на раму справа от судьи за исключением случаев, когда бой проводится между правой и левой и если первым был вызван левша. Во время предварительного тура (пулек), если фехтовальщик проводит два боя подряд, то он остаётся в своей коляске на той же стороне рамы.

2. Фехтовальщики принимают позицию «к бою» («ангард») по команде судьи «К бою» («Ан гард»). После этого судья задаёт вопрос «Готовы?» («Эт ву прэ?»). На утвердительный ответ или на отсутствие отрицательного ответа он даёт сигнал начала боя: «Начали!» («Алле!»).

3. Фехтовальщики принимают позицию «ангард» следующим образом:

а) в вертикальном положении по центру сиденья спортивной коляски, при этом вертикальная линия на спине куртки должна совпадать с вертикальной линией на спинке коляски, если классификатором не предусмотрено исключение (см. М.25.4г, М.25.9.2, М.28.7, М.34.6);

б) ноги фехтовальщика должны быть размещены на подножке коляски, если классификатором не разрешено иное;

в) фехтовальщик может повернуть верхнюю часть туловища в сторону соперника. Его бедра должны оставаться обращёнными прямо вперед, ноги должны оставаться на подставке для ног (если классификатор не разрешил иное), и он должен оставаться сидеть по центру ширины сиденья своей коляски. Вертикальная линия на спине куртки должна максимально возможно совпадать с вертикальной линией на спинке коляски, за исключением случаев, когда классификатор даёт иное разрешение.

4. Вооружённые руки фехтовальщиков не могут быть вытянуты, лезвия оружия не должны соприкасаться, а остриё их оружия не может выходить за пределы передней части гарды соперника.

5. Если фехтовальщики не могут договориться о положении клинков в позиции «ангард», тогда судья принимает решение, в следующих подобных ситуациях решения чередуются. Судья следит за тем, чтобы ни один из фехтовальщиков не получил преимущество от применения этого правила.

6. В начале боя и всякий раз, когда он продолжается, фехтовальщики должны принимать правильное исходное положение и оставаться совершенно неподвижными до тех пор, пока рефери не даст команду «Начали!».

Если фехтовальщик умышленно пытается получить преимущество, изменяя исходное положение до команды «Начали!», он будет оштрафован по статьям Т.158–162, Т.165, Т.170.

НАЧАЛО, ОСТАНОВКА И ВОЗОБНОВЛЕНИЕ БОЯ

Т.23.1. Бой начинается по команде «Начали!». Любое движение, сделанное или начатое до слова «Начали!», не допускается и будет наказываться согласно статьям Т.158–162, Т.165, Т.170.

2. Бой останавливается командой «Стоп!», за исключением случаев, которые изменяют обычные и нормальные условия боя (см. также Т.44.1–2).

3. С момента подачи команды «Стоп!» участник не может начать нового действия; только действие, начатое до команды, считается действительным. Всё, что происходит после этой команды, считается абсолютно недействительным (но см. Т.44.1–2).

4. Если один из фехтовальщиков останавливается до команды «Стоп!» и ему нанесён укол (удар), то этот укол (удар) считается действительным.

5. Команда «Стоп!» подаётся также в тех случаях, когда бой принимает опасный, беспорядочный или противоречащий Правилам характер и когда один из фехтовальщиков обезоружен (см. Т.58).

6. Судья может разрешить участнику покинуть поле боя только в исключительном случае. Если же фехтовальщик покинет поле боя без разрешения, к нему могут быть применены наказания, предусмотренные статьями Т.158–162, Т.165, Т.170.

Т.24.–Т.26. Текст отсутствует.

УКЛОНЕНИЯ

Т.27.1. Перемещения и уклонения разрешены.

2. Запрещено во время боя поворачиваться спиной к противнику. В случае такого нарушения судья применяет к виновному участнику наказания, предусмотренные статьями Т.158–162, Т.165, Т.170. Любой укол, нанесённый виновным фехтовальщиком, аннулируется.

Т.28. Текст отсутствует.

ЗАКРЫТИЕ ПОРАЖАЕМОЙ ПОВЕРХНОСТИ И ИСПОЛЬЗОВАНИЕ НЕВООРУЖЁННОЙ РУКИ

Т.29.1. Использование невооружённой руки как в действиях нападения, так и в действиях обороны запрещено (см. Т.158–162, Т.165, Т.170). В случае такого нарушения укол, нанесённый виновным участником, аннулируется, а фехтовальщика наказывают согласно нарушениям 2-й группы (красная карточка).

2. Если фехтовальщик перекрывает действительную часть своей экипировки недействительной частью либо закрывает её каким-либо неправильным движением, судья должен наказать его, применив штрафные санкции, указанные в статьях Т.158–162, Т.165, Т.170. Любой укол/удар, нанесённый виновным фехтовальщиком, аннулируется.

3. Во время боя спортсмен не должен ни при каких обстоятельствах дотрагиваться до электроснаряжения невооружённой рукой (Т.158–162, Т.165, Т.170). Любой укол, нанесённый виновным спортсменом, аннулируется.

Т.30.1. В случае, когда судья заметил, что во время боя один из участников использует невооружённую руку, защищает или прикрывает поражаемую поверхность частью непоражаемой поверхности, он может попросить помощи двух нейтральных ассистентов, которые назначаются Техническим директором.

2. Эти ассистенты занимают места с одной и другой стороны дорожки и наблюдают каждый за одним участником, сигнализируя поднятием руки или отвечая на вопрос судьи об использовании невооружённой руки, о защите или прикрывании поражаемой поверхности (см. Т.79, Т.98, Т.158–162, Т.165, Т.170).

3. Судья может также заставить участников поменяться местами, для того чтобы участник, который совершает нарушения, не находился к нему спиной.

НАЧАЛО БОЯ ДО КОМАНДЫ «НАЧАЛИ!»

Т.31. Любое движение или начало боя до команды «Начали!» запрещено. В случае нарушения этого правила судья применяет наказания 1-й группы (см. Т.114, Т.116, Т.120).

ПОДЪЁМ НОГИ С ПОДНОЖКИ КОЛЯСКИ

Т.32. Когда фехтовальщик поднимает ногу с подножки фехтовальной коляски или использует пол для получения преимущества, судья наказывает фехтовальщика согласно статьям Т.114, Т.116, Т.120 (если классификатором не разрешено иное). Любой укол, нанесённый виновным фехтовальщиком, аннулируется.

ВСТАВАНИЕ С КОЛЯСКИ

Т.33. Подниматься с сиденья коляски запрещено. Фехтовальщик наказывается согласно статьям Т.158–162, Т.165, Т.170. Любой укол, нанесённый виновным фехтовальщиком, аннулируется.

Подъём одной ягодицы от сиденья разрешён и не является причиной для остановки боя.

Чтобы следить за исполнением этого правила, судья может попросить помощи двух нейтральных ассистентов, которые назначаются Техническим директором.

ПОТЕРЯ БАЛАНСА

Т.34.1. Когда спортсмен теряет баланс во время атаки или у него отстегнулась коляска, судья должен немедленно дать команду «Стоп!». Уколы, нанесённые после потери баланса, должны быть аннулированы.

Однако:

- преднамеренная потеря баланса относится к нарушениям 1-й группы и будет наказана согласно статьям Т.158–162, Т.165, Т.170.
- преднамеренное открепление коляски, чтобы получить возможность перемерить дистанцию, – нарушение 2-й группы (Т.158–162, Т.165, Т.170).

2. Уколы, нанесённые до потери баланса, засчитываются, так как действие было начато до команды «Стоп!». Уколы, нанесённые после потери баланса, должны быть аннулированы.

ПОВРЕЖДЕНИЕ КОЛЯСКИ

Т.35.1. Когда коляска фехтовальщика сломалась или повредилась, судья может дать максимум 10 минут, по истечении которых судья должен продолжить бой. Если фехтовальщик не может продолжить бой, то судья принимает решение о его отстранении (индивидуальные соревнования) и/или замене (командные соревнования).

В течение этого дня спортсмену разрешён ещё один перерыв только в случае иной поломки коляски.

Технический директорат может изменить порядок боёв в пульке, чтобы обеспечить нормальный ход соревнований.

2. Повреждение коляски для получения преимущества относится ко 2-й группе нарушений и наказывается согласно статьям Т.114, Т.117, Т.120.

ПЕРЕРЫВ, СВЯЗАННЫЙ С ОСОБЕННОСТЯМИ ЗАБОЛЕВАНИЯ

Т.36. В случае возникновения какой-либо ситуации, связанной с инва-

лидностью (например, произвольный спазм или спастика), судья может дать спортсмену время (без ограничения) для того, чтобы успокоиться. За судьёй остаётся право решать, не использует ли спортсмен это правило для получения преимущества.

ПРОДОЛЖИТЕЛЬНОСТЬ БОЯ

Т.37.1. Под продолжительностью боя следует понимать его фактическую продолжительность, то есть сумму промежутков времени между командами «Начали!» и «Стоп!».

2. Продолжительность боя контролируется судьёй или хронометристом. Для финалов официальных соревнований так же, как и для других боёв, при судействе которых применяется хронометр, видимый для зрителей, этот хронометр должен быть расположен таким образом, чтобы его могли видеть оба участника, находящиеся на поле боя, и судья.

3. Тот же бой или встреча не могут быть возобновлены после окончания боя или встречи в соответствии со статьёй Т.122, даже если была допущена формальная ошибка.

Т.38. Бой в пулке предварительного тура заканчивается, когда:

1. Один из участников нанёс 5 уколов/ударов

а) В этом случае в протокол пульки записывается итоговый счёт боя (V5-Dn, где n – число уколов, нанесённых проигравшим участником);

б) в соревнованиях на шпагах, если участники достигли счёта 4:4, они должны фехтовать до решающего укола до истечения предусмотренного на бой времени. Последующие обоюдные уколы не засчитываются, а фехтовальщики остаются на своих местах.

2. Истекли 3 минуты боя

а) если время боя истекло, когда счёт боя имеет разницу хотя бы в один укол, участник, нанёсший большее число уколов, считается победителем. В протоколе пульки записывается реальный счёт боя (VN-Dn), где N □ число уколов, нанесённых выигравшим участником, а n – число уколов, нанесённых проигравшим участником;

б) в случае равного количества уколов по истечении времени боя участникам предоставляется дополнительная минута боя, в которой они фехтуют до решающего укола. Перед началом дополнительной минуты судья проводит жеребьёвку, чтобы определить, кому будет присуждена победа, если равное количество уколов сохранится после этой минуты;

в) в этом случае в протокол боя записывается реальный счёт боя – VN-Dn, если решающий удар засчитан в пределах времени боя; V4-D4,

или V3-D3, или V2-D2, или V1-D1, или V0-D0, если победитель определяется жеребьёвкой.

Т.39.1. Бои на выбывание проводятся до 15 уколов или заканчиваются по истечении трёх 3-минутных периодов с минутным перерывом между периодами. В виде исключения на сабле и рапире первый период заканчивается либо по истечении 3 минут, либо когда один из фехтовальщиков нанес 8 ударов/уколов.

2. Во время минутного отдыха к фехтовальщику может подойти человек, указанный перед боем.

3. Часы, встроенные в электросчётчик, блокируют его в конце каждого периода.

Т.40.1. Бой прямого выбывания заканчивается, когда:

– один из участников нанёс 15 уколов/ударов – или

– 9 минут, отведённые на бой, истекли.

2. Участник, нанёсший большее число уколов, считается победителем.

3. В случае равного количества уколов по окончании времени боя участникам даётся дополнительная минута, в которой они фехтуют до решающего укола. Перед этой минутой судья проводит жеребьёвку, которая определит победителя боя, если после этой минуты счёт останется равным.

4. В протокол боя записывается реально достигнутый счёт.

Командные соревнования

Т.41.1. Каждый бой эстафетной командной встречи проводится до 5 (10, 15, 20 и т.д.) уколов. В исключительных случаях эстафета может закончиться на счёте более 5, 10, 15 и т.д., если фехтовальщик нанесёт действительный последний укол в бою и в то же время получит дополнительный штрафной укол – в этом случае будут засчитаны оба удара. Максимальное время каждого боя 3 минуты.

2. Первые два соперника фехтуют до тех пор, пока один из них не нанесёт 5 уколов в течение 3 минут.

Следующие два противника фехтуют до тех пор, пока результат одной из команд в течение 3 минут не достигнет 10 уколов, и так далее.

3. Если по истечении 3 минут фехтовального времени предусмотренный счёт не был достигнут, следующие два фехтовальщика начинают бой с реально достигнутого счёта и фехтуют до счёта, максимального предусмотренного для их боя, в пределах ограничения по времени в 3 минуты.

4. Побеждает та команда, которая первой наберёт максимальное количество очков – 45, или та, которая набрала наибольшее количество очков по истечении основного времени.

5. Если по истечении основного времени последнего боя очки равны, участникам предоставляется дополнительная минута, в течение которой они фехтуют до решающего укола. Перед возобновлением боя судья жеребьёвкой решает, кто станет победителем, если по истечении дополнительной минуты счёт по-прежнему будет равным.

Т.42. Текст отсутствует.

Время

Т.43.1. Фехтовальщики могут спросить, сколько времени у них осталось для фехтования, каждый раз, когда бой прерывается.

2 Любой фехтовальщик, пытающийся ненадлежащим образом вызвать или продлить остановку, наказывается в соответствии со статьями Т.158–162, Т.165, Т.170.

Т.44.1. По истечении положенного времени, если хронометр соединён с аппаратом (мера обязательная для всех финалов официальных соревнований IWF), он должен дать громкий звуковой сигнал и автоматически заблокировать электрофиксатор уколов. Однако сигналы, зарегистрированные до блокировки, должны оставаться на аппарате. Бой считается остановленным по звуковому сигналу.

2. Если хронометр не соединён с аппаратом, хронометрист должен командовать «Стоп!» или включить звуковой сигнал, который останавливает бой; и даже начавшийся захлест не засчитывается.

3. В случае неисправности хронометра или ошибки хронометриста судья сам должен определить время, остающееся до конца боя. Он должен иметь возможность сбрасывать время вручную и, при необходимости, сбрасывать время до ранее показанного с точностью до 1/100 секунды.

4. При использовании беспроводного аппарата никакой укол не будет засчитан после окончания времени, даже если на беспроводном аппарате горят фонари.

НЕСЧАСТНЫЕ СЛУЧАИ. ВЫБЫВАНИЕ УЧАСТНИКА

Т.45. В случае спортивной травмы, судороги или острого медицинского происшествия, произошедших в ходе боя и должным образом установленных делегатом IWF, врачом соревнований или представителем медицинской бригады, судья предоставляет спортсмену перерыв во время боя продолжительностью максимум в 10 минут. Только врач соревнований или представитель медицинской бригады могут определить длительность оказания медицинской помощи во время предоставленного перерыва. Время перерыва исчисляется от момента прибытия врача на дорожку.

Перерыв предоставляется строго для медицинской помощи. Если до или после истечения десятиминутного перерыва врач соревнований или представитель медицинской бригады констатирует неспособность участника возобновить бой, он решает отстранить участника (личные соревнования) и/или заменить его, если это возможно (командные соревнования) (см. О.99.5).

По окончании 10-минутного перерыва, если фехтовальщик в состоянии продолжать, он должен быть «готов к бою» (полностью одет, находится на спортивной коляске и готов к позиции «ангард»).

Все перерывы из-за спортивных травм, судорог или медицинских происшествий должны быть зафиксированы в протоколе встречи, пула или матча.

1. В течение того же дня новый перерыв может быть предоставлен только в случае новой, отличной от предыдущей травмы, судороги или медицинского происшествия.

2. В случае неоправданной остановки боя (что должным образом устанавливается делегатом IWF или врачом соревнований) судья применяет к виновному участнику наказания, предусмотренные статьями Т.158–162, Т.165, Т.170.

3. В командных соревнованиях участник, которого врач соревнований посчитал неспособным возобновить бой, может тем не менее после того, как получит допуск от того же врача, участвовать в последующих встречах этого же дня.

4. Технический директорат может изменить очерёдность боёв в пулке, для того чтобы обеспечить нормальное проведение соревнований (см. О.71.1).

ГЛАВА 6. СУДЕЙСТВО И ПРИСУЖДЕНИЕ УКОЛОВ (УДАРОВ)

Т.46.1. Согласие на назначение в качестве судьи или ассистента влечёт за собой обязательство честно соблюдать и требовать соблюдения правил, а также выполнять свои функции с предельной беспристрастностью и пристальным вниманием.

2. Судья не может совмещать свои функции ни с какой другой деятельностью во время соревнований, а именно не может быть членом Технического директората, капитаном команды, официальным представителем федерации, тренером и так далее.

СУДЬИ

Т.47.1. Все фехтовальные бои официальных соревнований проводит судья, имеющий лицензию IWF.

2. В обязанности судьи входит:

- а) вызов участников (см. Т.114, Т.118–119);
- б) ведение боя;
- в) проверка оружия, коляски, экипировки участников перед началом каждого боя в соответствии с предписаниями, указанными ниже;
- г) наблюдение за правильной работой электрооборудования. По своей инициативе, по просьбе капитана команды или участника судья проверяет или устанавливает места возможной неисправности; участникам не разрешается мешать проверке, не вовремя отключая или меняя оружие;
- д) наблюдение за ассистентами, хронометристами, секретарями и др.;
- е) слежение за ходом боя и за зажиганием ламп аппарата; судья может сидеть или перемещаться таким образом, чтобы иметь возможность выполнять это.
- ж) вынесение наказания за нарушения (см. Т.164);
- з) присуждение уколов/ударов (см. Т.54);
- и) поддержание порядка на дорожке и в зале (см. Т.137);
- к) консультации с экспертами по электрооборудованию каждый раз, когда он считает это нужным (см. О.28).
- л) контроль за состоянием токопроводящей дорожки; судья не должен допускать начала или продолжения боя, если на токопроводящей дорожке есть отверстия, которые могут повлиять на правильную регистрацию уколов.

СУДЬИ-АССИСТЕНТЫ

Т.48.1. Судья выполняет свои обязанности при помощи автоматического электрофиксатора уколов и, возможно, с помощью двух ассистентов, следящих за использованием невооруженной руки, закрыванием поражаемой поверхности, уколами, нанесенными в пол при фехтовании на шпагах, подъёмом с коляски и за всеми другими нарушениями, предусмотренными Правилами (см. Т.170).

2. Наличие ассистентов обязательно для всех финалов личных соревнований (4 спортсмена) и для финала командных соревнований (2 команды).

3. Ассистенты располагаются с каждой стороны от судьи на противоположных краях дорожки, они следят за общим ходом боя.

4. Ассистенты должны меняться сторонами после каждого периода в боях

тура прямого выбывания и после каждого боя в командной встрече, для того чтобы не наблюдать всё время за одним и тем же участником.

ВИДЕОКОНСУЛЬТАНТЫ

Т.49. При использовании видеосудейства должны быть назначены видеоконсультанты, которые будут смотреть бой в прямом эфире, а затем, в случае необходимости, на видеоэкране и обсуждать действия с судьёй, как указано в статьях Т.60-62, О.105.

Видеоконсультант должен:

- а) быть судьёй, имеющим судейскую лицензию IWF на соответствующий год;
- б) быть обученным работе с видео;
- в) быть другой национальности, чем фехтовальщики на дорожке;
- г) быть другой национальности, чем главный судья.

НАЗНАЧЕНИЯ СУДЕЙ И ВИДЕОКОНСУЛЬТАНТОВ

Личные соревнования

Т.50.1. Для пулек и тура прямого выбывания судьи назначаются судейскими делегатами IWF посредством жеребьёвки.

2. В пулке судья должен быть другой национальности, отличной от всех фехтовальщиков.

3. В туре прямого выбывания на каждом виде оружия судейские делегаты IWF составляют список лучших из присутствующих судей по каждому виду оружия (согласно оценкам, полученным в течение сезона).

Для каждого боя или пары боёв рефери и при необходимости видеоконсультант и два ассистента назначаются путем жеребьёвки среди как минимум 7–8 судей для судейства боёв в порядке, указанном в таблице. Они должны быть другой национальности, чем любой из фехтовальщиков, участвующих в этом бою или паре боёв.

Жеребьёвка проводится компьютером на каждой стадии таблицы, но может быть изменена судейским делегатом в случае каких-либо проблем с компьютерной программой, ошибок, допущенных оператором компьютерной программы. В любом случае, когда компьютерная жеребьёвка изменяется, это должно быть согласовано с Техническим директором и подписано как судейским делегатом, так и президентом Технического директората.

4. По окончании каждого тура судейские делегаты IWF могут предложить отстранить судью, судейство которого может оказаться неудовлетвори-

тельным. Это решение должно быть принято большинством из присутствующих членов Технического директората. Однако судья не может быть заменён в ходе боя, кроме исключительных случаев. При веском основании данное решение принимается большинством из присутствующих членов Технического директората (это правило применяется и для командных соревнований).

5. Для полуфиналов судейские делегаты IWF сразу после окончания таблицы тура прямого выбывания выбирают путём жеребьёвки 4 судей как минимум из 7–8 судей, имеющих национальность, отличную от всех оставшихся фехтовальщиков. За 10 минут до финала путём жеребьёвки выбирают судей для проведения боёв одновременно в следующем порядке: 1-й полуфинал, 2-й полуфинал, финал и бой за 3-е место (Паралимпийские игры).

6. Жеребьёвка проводится с помощью компьютера на протяжении всего соревнования вплоть до финала. Компьютерная программа должна записывать каждую жеребьёвку, чтобы можно было узнать, какие судьи были представлены для каждой жеребьёвки. Компьютерная программа также должна иметь возможность указать, были ли впоследствии изменения результатов жеребьёвки какого-либо раунда.

7. В соответствии со статьями Т.39.2 и Т.39.3, видеоконсультант и ассистенты тоже выбираются путём жеребьёвки. Их имена и национальности также должны быть указаны в протоколах рядом с остальными судьями.

Командные соревнования

Т.51. Те же правила, что указаны в статьях Т.50.3–7, применяются и в командных соревнованиях, с учётом двух судей на одну встречу.

Этапы Кубка мира

Т.52. Правила предыдущих статей Т.50 и Т.51 применяются Техническим директоратом. Для финалов это делается в присутствии официального судейского делегата IWF.

СУДЕЙСТВО

Факт нанесения укола (удара)

Т.53. Соревнования проводят с помощью электрофиксатора.

Т.54.1. Факт нанесения укола определяется в соответствии с показаниями аппарата и, при необходимости, после консультации с судьями-ассистентами (см. Т.48).

2. Только показания ламп электроаппарата или ламп дублирования сигналов учитываются для оценки укола. Ни в коем случае судья не может засчитать укол фехтовальщику, если аппарат не зарегистрировал укол (исключение составляют случаи, предусмотренные статьёй Т.79, или штрафные уколы).

3. Однако судья обязан аннулировать укол, зафиксированный аппаратом, в случаях, предусмотренных для каждого отдельного вида оружия (см. Т.80, Т.94, Т.99).

Аннулирование укола

Т.55. 1. Рефери не будет учитывать уколы, зарегистрированные в результате действий:

– начаты перед командой «Начали!» или после команды «Стоп!» (см. Т.23.1/3);

– в случае попадания в любой другой объект, кроме соперника или его снаряжения.

2. Спортсмен, который умышленно заставляет электрофиксатор регистрировать попадание, упирая остриё своего оружия в пол или на любую поверхность, отличную от поражаемой поверхности соперника, будет оштрафован в соответствии со статьями Т.158–162, Т.165, Т.170.

Т.56. Рефери также должен соблюдать следующие правила:

1. Только последний укол, нанесённый до того, как ошибка была установлена, может быть аннулирован и только в том случае, если участник, против которого был зарегистрирован укол, поставлен в невыгодное положение из-за ошибки.

2. Неисправность должна быть установлена проверками, проведёнными сразу после остановки боя под наблюдением судьи и без каких-либо изменений в используемом оборудовании.

3. Спортсмен, который вносит какие-либо изменения в своё снаряжение или изменяет его без разрешения рефери до того, как судья вынес решение, теряет все права на аннулирование укола (см. Т.47.2.г).

4. Если бой продолжился, участник не может требовать аннулирования присуждённого ему до возобновления боя укола.

5. С помощью тестов специалисты могут только установить, существует ли возможность ошибки в решении судьи в результате неисправности. Место обнаружения неисправности в оборудовании (включая оборудование участников) не имеет значения для возможного аннулирования.

6. Нет необходимости обнаруженную неисправность повторно регистрировать каждый раз при проведении тестирования; но важно, чтобы рефери без всяких сомнений заметил ошибку хотя бы один раз во время тестов, проводимых им или под его наблюдением.

7. Если участник, в отношении которого было зарегистрировано попадание, сломал свой клинок, укол должен быть аннулирован, за исключением случаев, когда поломка клинка произошла явно после того, как было зарегистрировано попадание.

8. Судья должен обращать особое внимание на уколы, которые не регистрируются или регистрируются неправильно. В случае повторения таких неисправностей судья должен попросить члена комиссии SEMI или дежурного эксперта-техника проверить соответствие оборудования Правилам.

9. Судья должен убедиться, что ничего не изменено в оборудовании участников или во всем электрическом оборудовании до того, как эксперт проведёт их проверку.

Т.57. Всякий раз, когда случайные причины делают невозможным проведение тестирования, попадание считается сомнительным и аннулируется.

Т.58. В соответствии с общими Правилами (см. Т.23.5) судья должен остановить бой, даже если аппарат не зафиксировал попадание, всякий раз, когда бой становится неясным и судья больше не может анализировать фразу.

Действительность или приоритет укола/удара

Т.59.1. После остановки боя судья кратко анализирует действия, из которых состояла последняя фехтовальная фраза.

2. После того как судья удостоверился, что укол был действительно нанесён, он, применяя правила, решает, кому был нанесён укол, был обоюдный укол (на шпагах) или укол считается недействительным (см. Т.82, Т.92, Т.100).

ОБРАЩЕНИЯ ЗА ВИДЕОПОВТОРОМ

Т.60. В личных и командных соревнованиях только спортсменов, находящихся на дорожке, может попросить видеоповтор.

Т.61.1. В личных соревнованиях фехтовальщик имеет право:

- в пульке – на одну просьбу в каждом бою;
- в туре прямого выбывания – на две просьбы.

Если судья соглашается с тем, кто запросил видеоповтор, то за этим фехтовальщиком остаётся его право на запрос видеоповтора.

2. В командных соревнованиях у фехтовальщика есть только одна попытка на видеоповтор в каждом бою встречи, за ним остаётся это право, если судья согласился с обращением.

3. В случае запроса видеоповтора судья должен подойти к видеоконсультанту, они вместе смотрят видео, и после анализа действий судья выносит финальное решение.

Т.62.1. Судья может пересмотреть видео максимум 4 раза. Судья может смотреть видео в обычном или замедленном режиме на любой скорости, которую он пожелает.

2. На всех видах оружия и в любое время судья может посмотреть видео до принятия решения.

3. Если в конце боя у фехтовальщиков равный счёт, то для решающего укола судья обязан посмотреть видеоповтор до вынесения решения.

4. Видеоконсультант может в любое время попросить судью посмотреть видеоповтор.

5. Как только судья вместе с видеоконсультантом проанализировали видео:

- по инициативе судьи,
- по просьбе спортсмена,
- в случае равного счёта перед решающим уколом,
- по просьбе видеоконсультанта, – решение, принятое судьёй, является окончательным и ещё один запрос видеоповтора невозможен.

6. Каждый раз, когда судья просматривает видео, будь то по собственной инициативе, по запросу и/или по предложению видеоконсультанта, мнения судьи и видеоконсультанта должны быть зафиксированы в протоколе встречи.

Т.63. Судья использует следующие жесты:

Примечания

1. Судья анализирует фехтование и объявляет своё решение посредством жестов и слов (см. ниже).

2. Для следующих фехтовальных фраз судья использует слова, не используя жесты: рипост, контр-рипост, повторный укол, повторная атака, возобновление атаки.

3. Фехтовальщики могут вежливо попросить у судьи более полного анализа фехтовальной фразы.

4. Каждый жест должен длиться 1–2 секунды, быть выразительным и быть правильно выполнен. Они обращены к фехтовальщику справа от судьи (см. ниже).

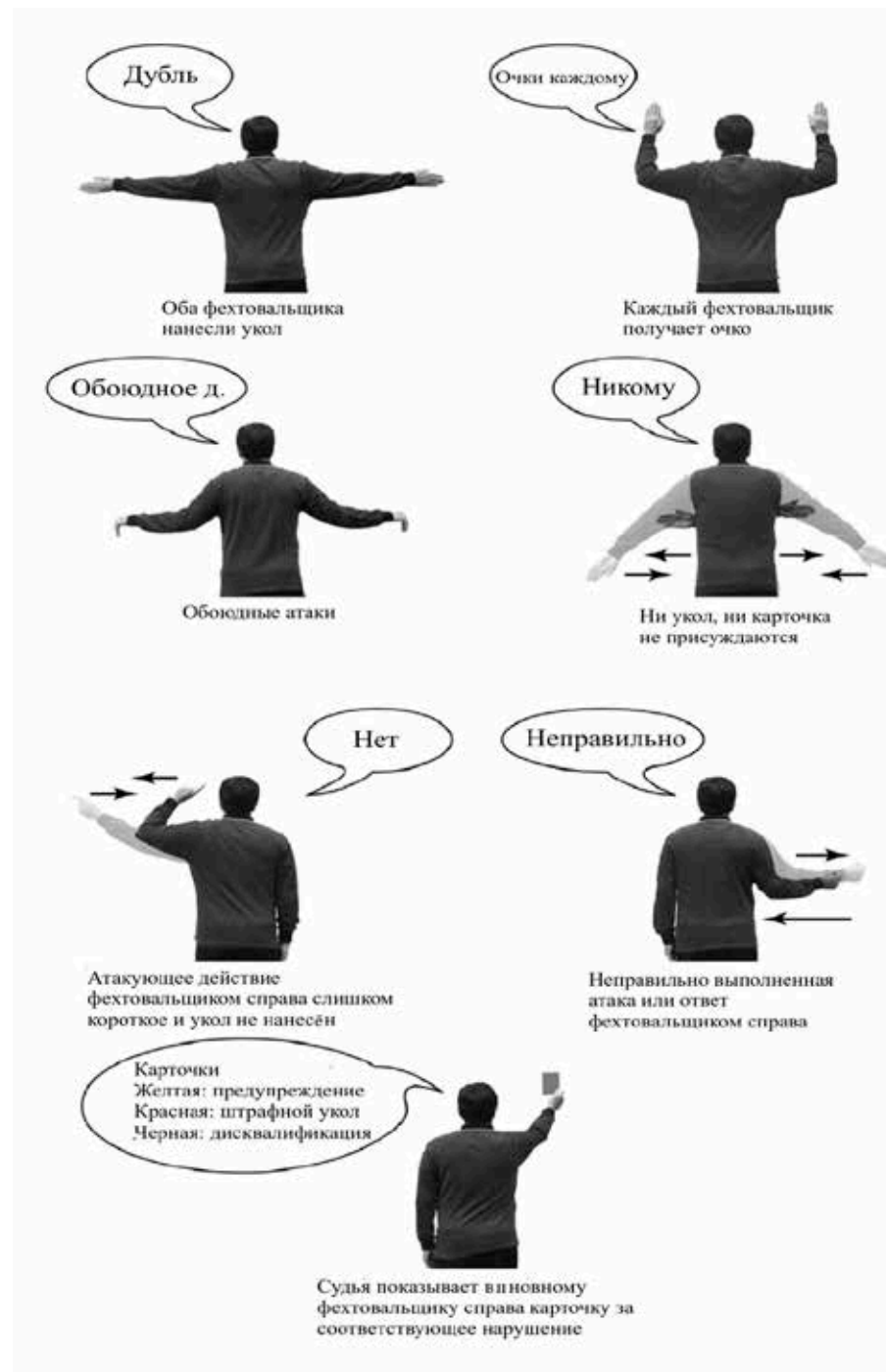
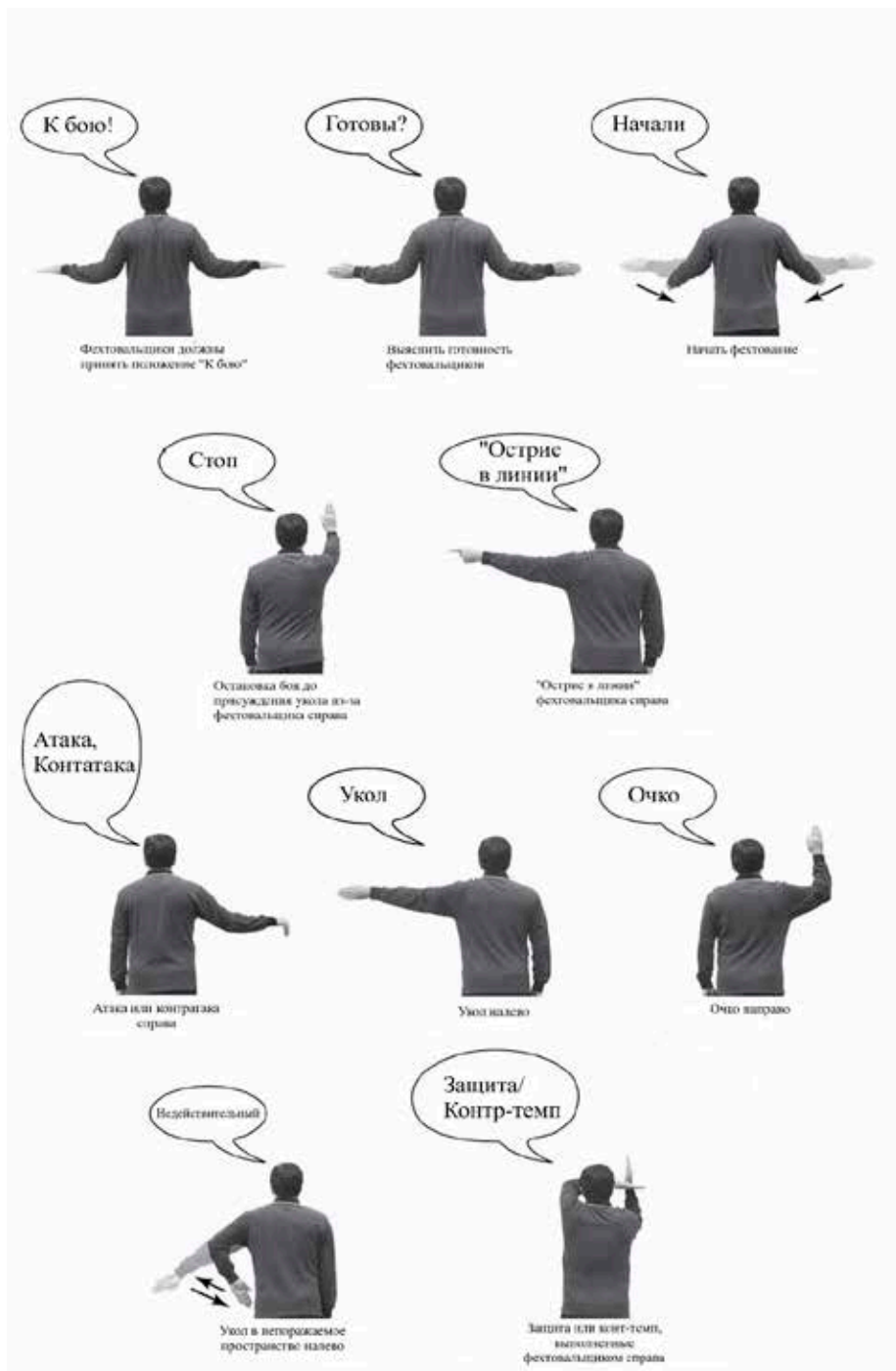

РУКОВОДСТВО ПО ЭКИПИРОВКЕ И ЕЁ ТЕСТИРОВАНИЕ СУДЬЕЙ

Т.64. Перед началом каждой пульки, каждой встречи или каждого боя прямого выбывания судья должен собрать участников, для того чтобы проверить (см. Т.47.2в):

- 1) на всех видах оружия экипировка участника имеет маркировку гарантии F.I.E. (одежда, маски);
- 2) в соревнованиях на рапирах токопроводящая куртка полностью соответствует статье М.28 в различных положениях: сидя в положении «к бою»;
- 3) в соревнованиях на шпагах каждый участник имеет куртку, соответствующую правилам (см. 28), и поверхность материала, из которой сделана одежда, не слишком скользкая;
- 4) в соревнованиях на саблях токопроводящая куртка полностью соответствует статье М.34 в положении «к бою»;
- 5) в соревнованиях на всех видах оружия каждый участник имеет под курткой соответствующий Правилам защитный набочник с сопротивлением в 800 ньютонов;
- 6) на всех трёх видах оружия спортсмен не имеет никакого электронного оборудования, которое бы позволило любому человеку вне дорожки общаться со спортсменом во время боя;
- 7) спортивная коляска соответствует правилам и имеет соответствующую маркировку о тестировании;
- 8) удалены протезы ног (М.25.8).

Т.65.1. В пульках эта проверка должна производиться при переключке фехтовальщиков.

2. Для боёв на выбывание и финалов эта проверка должна проводиться в специальной зоне сбора участников.

Т.66.1. Перед боями тура прямого выбывания (этап Технический директорат должен объявить перед соревнованием) и финалов Кубков мира, региональных чемпионатов, чемпионатов мира и Паралимпийских игр оба участника каждого боя должны явиться за 30 минут до выхода на поле боя в зону контроля экипировки, расположенную рядом с полем боя. Их экипировка проверяется под наблюдением представителя комиссии SEMI. Если констатируется неисправность, дефектное снаряжение сразу же заменяется. Наказаний при этом не выносятся. Делегат комиссии SEMI вручает прошедшие контроль личные шнуры, маски и оружие судье, назначенному на этот бой. За 10 минут до выхода на поле боя участники подходят к судье. Судья вручает в зоне входа личный шнур каждому участнику. Он проверяет наличие у участников соответствующего Правилам защитного набочника.

2. До момента выхода на поле боя судья и участники находятся вместе в специальной зоне. За минуту до выхода на поле боя судья вручает оружие каждому участнику, чтобы подключить к нему личный шнур. Никакого предварительного контроля на поле боя не осуществляется.

Т.67. Кроме мер по контролю, указанных выше, судья боя в любой момент по собственному желанию, по просьбе участника или капитана команды может лично провести контроль или проверить уже осуществлённые меры контроля, а также осуществить или предложить осуществить новые меры по контролю (Т.47).

Т.68.1. Во всех случаях перед началом боя судья должен установить наличие марок гарантии безопасности на одежде, клинке и маске участника, изолирование проводков внутри гарды и сопротивление пружины накопечников у рапир и шпаг. Контроль изолирования проводков и сопротивление пружины накопечника повторяется при каждой замене оружия.

2. Для проверки оружия судья использует вес-эталон (см. статьи М.11.3, М.19.3, М.42.2.г).

3. У шпаги он должен проверить общий и остаточный ход кнопки накопечника:

- общий ход – посредством введения между стаканом и кнопкой накопечника пластинки толщиной в 1,5 мм;
- остаточный ход – посредством введения между стаканом и кнопкой накопечника пластинки толщиной в 0,5 мм; нажатие на кнопку накопечника не должно вызывать укола (см. статьи М.19.4.а, б, М.42.д).

Т.69. В начале боя судья кладёт проверенную запасную экипировку на соответствующую сторону каждому фехтовальщику.

ЭКИПИРОВКА, НЕ СООТВЕТСТВУЮЩАЯ ПРАВИЛАМ

Т.70. Каковы бы ни были обстоятельства, в которых оказался фехтовальщик на поле боя, связанные с оружием и снаряжением, не соответствующими Правилам или имеющими какие-либо неисправности (см. М.8, М.9, М.12, М.13, М.16, М.17, М.23), это оружие или снаряжение немедленно должны быть изъяты и переданы для контроля экспертам, работающим на данном соревновании. Это снаряжение или оружие возвращаются владельцу только после принятия мер, принятых для устранения причины неисправности и в случае необходимости оплаты расходов по ремонту. Перед вторичным использованием этого снаряжения оно должно быть проверено вновь.

Т.71. Если фехтовальщик выходит на поле боя:

- либо только с одним экземпляром оружия, соответствующим Правилам (см. Т.114–115),

- либо только с одним соответствующим Правилам личным шнуром,
- либо только с одной массой,
- либо с неработающим или с не соответствующим Правилам оружием или личным шнуром,
- либо без защитного набочника (см. Т.64.5),
- либо в токопроводящей куртке, которая не покрывает полностью поражаемую поверхность,
- либо в токопроводящем фартуке, который не покрывает непоражаемую зону, как описано в Т.62,
- либо в одежде, не соответствующей Правилам,
- либо в маске без двух креплений безопасности или плохо фиксирующих,
- либо на спортивной коляске, которая не соответствует Правилам, – судья выносит ему наказания, предусмотренные статьями Т.158–162, Т.165, Т.170 (1-я группа).

Т.72. Если во время боя установлена неисправность оружия или снаряжения, которая могла произойти во время боя, например:

- токопроводящая куртка имеет отверстия, уколы в которые не регистрируются как действительные;
- токопроводящий фартук имеет отверстия, уколы в которые регистрируются как действительные;
- личный шнур или оружие не работают;
- сопротивление пружины становится недостаточным;
- ход кнопки наконечника больше не соответствует Правилам, –

судья не делает предупреждения и не выносит наказаний фехтовальщику и действительно нанесённый укол/удар оружием, ставшим неисправным, засчитывается.

Однако, если в ходе боя оружие фехтовальщика, который принял позицию «ангард» и готов фехтовать, имеет изгиб клинка больше положенного (М.8.6, М.16.2, М.23.4), тем самым совершает нарушение 1-й группы, он будет наказан согласно статьям Т.158–162, Т.165, Т.170.

Также даже во время боя любой фехтовальщик в позиции «ангард», чья маска ненадежно держится на голове двумя защитными фиксаторами, наказывается в соответствии со статьями Т.158–162, Т.165, Т.170.

Т.73.1. Если во время выхода на поле боя или во время боя устанавливается, что используемое фехтовальщиком снаряжение:

- а) не имеет отметки предварительного контроля, тогда судья:
 - аннулирует последний укол, если таковой был, нанесённый виновным фехтовальщиком,

– выносит ему наказания, предусмотренные статьями Т.158–162, Т.165, Т.170;

б) не соответствует Правилам в части, невозможной для предварительного контроля, то судья выносит виновному фехтовальщику наказания, предусмотренные статьями Т.158–162, Т.165, Т.170;

в) имеет отметки предварительного контроля, который был несанкционированным;

г) имеет отметки предварительного контроля, которые были подделаны или переставлены;

д) было умышленно изменено (т.е. иным образом, чем по случайной причине или во время боя) таким образом, что оно не прошло бы предварительную проверку;

е) сделано таким образом, чтобы позволять произвольно вызывать регистрацию уколов или бездействие аппарата;

ж) оснащено электронным коммуникационным оборудованием, позволяющим лицу вне дорожки общаться со спортсменом во время боя.

В случаях в), д), е) и ж) арбитр должен немедленно конфисковать экипировку (оружие, шнур, при необходимости электрокуртку и маску и т.д.) и отдать на экспертизу специалисту по электрооборудованию.

2. После получения мнения эксперта (члена комиссии SEMI), констатировавшего факт нарушения, судья применяет следующие наказания, не исключая применения статьи Т.137.2/4:

– в случаях в), д), е) и ж) судья наказывает виновного согласно 4-й группе нарушений (Т.158–162, Т.169, Т.170).

3. В ожидании решения судьи бой останавливается, но другие бои пульки могут продолжаться.

Т.74. Каждый фехтовальщик должен выйти на дорожку для боя в экипировке, соответствующей следующим правилам:

1. Имя и страна на спине куртки и страна в нижней части токопроводящего фартука (на соревнованиях по шпаге) соответствуют Правилам. Применяется на всех официальных соревнованиях IWF – на всех этапах.

2. На официальной форме имеется логотип страны, а защитные круги на колёсах выполнены по утверждённому дизайну (см. М.25.3) – на:

- а) Паралимпийских играх, чемпионатах мира и региональных чемпионатах – на всех этапах личных и командных соревнований;
- б) Кубках мира – на всех этапах личных и командных соревнований.

В случае нарушения этого правила:

– для соревнований, указанных в пункте а), судья должен исключить виновного фехтовальщика, и ему не позволено участвовать в дальнейших боях;

– для соревнований, указанных в пункте б), судья наказывает фехтовальщика красной карточкой (статьи Т.158–162, Т.169, Т.170, 2-я группа). Однако спортсмен имеет право остаться на дорожке и продолжить бой.

Такой же штраф применяется в случае отсутствия имени и страны на спине куртки, а также страны в нижней части токопроводящего фартука на соревнованиях Кубка мира, на чемпионатах мира и региональных чемпионатах среди спортсменов до 17 и до 23 лет.

Т.75.1. Если токопроводящая куртка или токопроводящий фартук не соответствует Правилам, то фехтовальщик должен заменить его на токопроводящую куртку или токопроводящий фартук, соответствующие Правилам. Если на спине этой куртки нет имени или страны или в нижней части токопроводящего фартука нет названия страны, фехтовальщик должен до следующего этапа соревнований (после пульки до таблицы 64, таблицы 32 и т.д.) нанести имя и страну (на токопроводящую куртку) и страну (на фартук).

Если этого не сделать, то, кроме форс-мажорных случаев, судья должен дисквалифицировать спортсмена без возможности продолжить соревнования.

2. Если предмет одежды фехтовальщика с именем и страной или национальным логотипом становится опасным (например, разрыв, лопание шва), фехтовальщик должен надеть запасную одежду, которая соответствует Правилам. Если на этой одежде нет имени, страны или национального логотипа, фехтовальщик должен до следующего этапа соревнований, как описано в предыдущей статье, напечатать их на ней.

Если этого не сделать, за исключением форс-мажорных обстоятельств, применяются правила статьи Т.74.

ЧАСТЬ 2. РАПИРА. УСЛОВИЯ БОЯ

Чтобы правильно измерить дистанцию, фехтовальщики сидят ровно посередине сиденья коляски. Вертикальная линия на спине куртки должна совпадать с вертикальной линией на спинке спортивной коляски если только классификатор не предоставил исключение (см. М.25.4г; М.25.9.2; М28.7; М.34.6). Один из фехтовальщиков сгибает вооружённую руку, предплечье которой расположено вертикально, плечо горизонтально, а локоть направлен в сторону противника. Другой фехтовальщик выпрямленной рукой должен коснуться внутреннего края локтя соперника наконечником рапиры. Затем они меняются. В случае, если у фехтовальщиков руки разной длины, то фехтовальщик с более короткой рукой может выбрать дистанцию в отрезке между своей дистанцией и дистанцией противника. Если возникает спор, то финальное решение остаётся за судьёй.

У фехтовальщиков с сильно ограниченными движениями (категория С) для правильного измерения дистанции наконечник оружия должен на 10 см заходить за внутренний край локтя. Если возникает спор, то финальное решение остаётся за судьёй.

Если оба фехтовальщика согласились с дистанцией, то она не может быть перемерена.

СПОСОБ НАНЕСЕНИЯ УКОЛОВ

Т.76.1. Рапира является только колющим оружием. Действия нападения в этом виде оружия выполняются только наконечником.

2. В течение боя между командами «Начали!» и «Стоп!» строго запрещено конец оружия втыкать в поверхность токопроводящей дорожки или волочить по ней. Запрещено также в любое время выпрямлять оружие о дорожку. Любое нарушение этого правила наказывается в соответствии со статьями Т.158–162, Т.165, Т.170.

ПОРАЖАЕМАЯ ПОВЕРХНОСТЬ

Границы поражаемой поверхности

Т.77.1. Поражаемая поверхность на рапирах исключает конечности и голову. Она ограничена корпусом: сверху краем воротника, который отстоит не менее чем на 6 см вверх от выступов ключиц; с боков швами рукавов, которые должны проходить через головки плечевого сустава; внизу, следуя линии, проходящей горизонтально по спине через выступы тазовых костей и соединяющей их прямыми линиями с точкой сгиба ног в паху (см. рис. 4). Поражаемая поверхность также включает в себя часть маски ниже горизонтальной линии на 1,5–2 см. ниже подбородка, которая в любом случае не может быть ниже линии плеч (см. рис. 4).

2. В фехтовании на рапирах засчитываются только уколы, нанесённые в поверхность, называемую поражаемой.

Рисунок.4. Поражаемое пространство на рапирах, положение «к бою», измерение дистанции



Этот рисунок предназначен только для наглядного примера. В случаях любых сомнений приоритет имеет текстовый формат Правил.

УКОЛЫ В НЕПОРАЖАЕМУЮ ПОВЕРХНОСТЬ

Т.78. Укол, нанесённый в непоражаемую поверхность (будь то прямо или вследствие защиты), не считается действительным уколом, но останавливает фехтовальную фразу и аннулирует таким образом все последующие уколы (но см. Т.79).

УВЕЛИЧЕНИЕ ЗОНЫ ПОРАЖАЕМОГО ПРОСТРАНСТВА

Т.79.1. На рапирах запрещается перекрывать область действительно поражаемого пространства или закрывать её другой частью тела (см. Т.158–162, Т.165, Т.170); любой укол, нанесённый виновным фехтовальщиком, аннулируется.

а) Если во время фехтовальной фразы происходит защита или перекрытие поражаемой поверхности, виновный фехтовальщик наказывается, как указано для правонарушений 1-й группы (см. также Т.29).

б) Если во время фехтовальной фразы в результате защиты или перекрытия поражаемой поверхности правильно нанесённый укол регистрируется как недействительный, виновный фехтовальщик будет оштрафован, как указано для правонарушений 1-й группы (см. Т.158–162, Т.165, Т.170), и укол будет засчитан.

в) Тем не менее уколы, нанесенные в часть тела, считаемую непоражаемой поверхностью, могут быть, зачтены как действительные, если фехтовальщик вследствие ненормального положения подставляет эту непоражаемую поверхность на поражаемую поверхность.

2. Судья может опрашивать судей-ассистентов, но он сам решает, считать ли укол действительным или нет.

АННУЛИРОВАНИЕ УКОЛА

Т.80. Судья должен учитывать возможные неисправности электроснаряжения, а именно:

а) он должен аннулировать укол, который был им присуждён в связи с тем, что аппарат зафиксировал укол в поражаемую поверхность (цветная лампа), если он устанавливает на основе проб, сделанных под его внимательным наблюдением до возобновления боя (команда «Начали!») и также без внесения изменений в используемое снаряжение (см. Т.47.2.г), что:

– сигнал «действительный» регистрируется электроаппаратом без фактического нанесения действительного укола;

– недействительный укол, нанесённый участником, получившим укол, не регистрируется электроаппаратом;

– действительный укол, нанесённый участником, получившим укол, не вызывает никаких сигналов аппарата – ни «действительных», ни «недей-

ствительных»;

– сигналы, вызванные участником, получившим укол, не остаются зафиксированными на аппарате.

Т.81. Когда судья даёт приоритет уколу фехтовальщика, укол не аннулируется, даже если во время проб будет установлено, что действительный укол, нанесённый другим фехтовальщиком, регистрируется как «недействительный», или если оружие участника, которому присуждён укол, даёт постоянно недействительные сигналы.

ДЕЙСТВИТЕЛЬНОСТЬ ИЛИ ПРИОРИТЕТ УКОЛА

Т.82. Только судья должен решать вопрос о действительности или приоритете укола, применяя принципы, указанные ниже и относящиеся только к соревнованиям на рапирах.

СОБЛЮДЕНИЕ ФЕХТОВАЛЬНОЙ ФРАЗЫ

Т.83.1. Любая атака, то есть любое инициативное действие нападения, выполненная правильно, должна быть парирована или полностью избегнута, и тогда фехтовальная фраза должна быть продолжена, то есть соблюдена (см. Т.9.1).

2. Чтобы судить о правильности атаки, следует учитывать, что:

а) Простая атака (прямая или непрямая) (см. Т.10) выполнена правильно, когда выпрямление руки с наконечником, угрожающим поражаемой поверхности, предшествует началу выхода корпусом.

б) Сложная атака (см. Т.10) выполнена правильно, когда рука, выпрямляясь в первом финте с наконечником, угрожающим поражаемой поверхности, не берётся на себя во время выполнения последующих движений атаки и начала выхода корпуса.

в) Простое или сложное действие, финт, выполненные с взятием руки на себя, считаются не атакой, а подготовкой и позволяют противнику начать атакующие или контратакующие действия (см. Т.10–11).

Т.84. Чтобы судить о приоритете атаки в фехтовальной фразе, следует учитывать, что:

1. Если атака начата в момент, когда противник находится в положении «остриё в линии» (см. Т.15), атакующий должен сначала отвести оружие противника. Судьи должны быть внимательны к тому, чтобы простое прикосновение к клинку не считалось достаточным, чтобы отвести оружие противника (см. Т.89.5.а).

2. Если атакующий, пытаясь отвести оружие противника, не находит его клинок (из-за «деробмана» – убирания клинка от действия на оружие), приоритет переходит к его противнику.

Т.85. Атаки с действием на оружие:

1. При атаке с действием на оружие атака считается правильно выполненной и сохраняет свой приоритет, если действие выполнено по слабой части клинка противника, то есть по 2/3 клинка, расположенным дальше от гарды.

2. При атаке с действием на оружие, если действие выполнено в сильную часть клинка противника, то есть по 1/3 клинка, расположенной ближе к гарде, атака выполнена неправильно и это действие даёт противнику право на рипост.

Т.86. Защита даёт право на рипост: простой рипост может быть прямым или непрямым, но для того, чтобы аннулировать все последующие действия атакующего, он должен быть выполнен немедленно, без колебаний или остановки во времени.

Т.87. В сложной атаке, если противник находит оружие атакующего в одном из его финтов, он получает право на рипост.

Т.88. При сложных атаках противник имеет право на простую прямую контратаку; но для того чтобы быть действительной, контратака должна предшествовать финалу атаки на фехтовальный темп, то есть контратака должна достигнуть цели раньше, чем атакующий начнёт последнее движение атаки.

СУДЕЙСТВО

Т.89. Применяя эти основные условия для фехтования на рапирах, судья должен судить следующим образом:

1. Если в фехтовальной фразе оба участника получили уколы одновременно, то это может быть или одновременное действие, или обоюдный укол.

2. Одновременное действие является следствием одновременных намерений и выполнения атак обоими фехтовальщиками; в этом случае нанесённые обоими фехтовальщиками уколы аннулируются, даже если один из них нанёс укол в непоражаемую поверхность.

3. Наоборот, обоюдный уход является следствием ошибочного действия одного из участников. Следовательно, если нет фехтовального темпа между двумя уколами, то:

4. Лишь атакующему фехтовальщику засчитывается укол:

а) если противник выполняет простую прямую контратаку на простую атаку;

б) если вместо того, чтобы взять защиту, противник пытается уклониться, но это ему не удаётся;

в) если после взятой противником защиты был момент остановки, который даёт право атакующему возобновить свою атаку (повторная атака, ремиз или возобновление (реприз-атаки));

г) если на сложную атаку противник выполняет контратаку, не успев в «фехтовальный темп»;

д) если, находясь в положении «остриё в линии» (см. Т.15) после батмана или действия на оружие, которые отводят его клинок, противник колет или возвращает свой клинок в положение «остриё в линии» вместо того, чтобы парировать укол, наносимый атакующим.

5. Лишь атакованному фехтовальщику засчитывается укол:

а) если атакующий начинает действие в момент, когда противник находится в положение «остриё в линии» (см. Т.15), не отведя при этом клинок противника. Судьи должны быть внимательными, чтобы не засчитать простое прикосновение к клинку как достаточное действие для отведения оружия противника;

б) если атакующий ищет клинок противника, не находит его (потому, что противник убирает клинок от действия на оружие) и продолжает атаку;

в) если в сложной атаке противника атакованный находит его клинок, а тот продолжает атаку в то время, когда противник немедленно даёт рипост;

г) если в сложной атаке есть момент колебания, во время которого атакованный наносит противнику контратаку, а тот продолжает свою атаку;

д) если в сложной атаке противника атакованный наносит контратаку, выиграв фехтовальный темп, до завершения атаки;

е) если атакующий наносит укол ремизом, повторной атакой или возобновлением атаки (репризом), попав в защиту противника, после которой следует немедленный простой рипост, выполненный в один темп и без взятия руки на себя.

6. Участников возвращают в положение «к бою» каждый раз, когда судья при обоюдном уколе не может чётко определить, с какой стороны совершена ошибка.

ЧАСТЬ 3. ШПАГА. УСЛОВИЯ БОЯ

Чтобы правильно измерить дистанцию, фехтовальщики сидят ровно посередине сиденья коляски. Вертикальная линия на спине куртки должна совпадать с вертикальной линией на спинке спортивной коляски, если только классификатор не разрешил иное (см. М.25.4г, М.25.9.2, М.28.7, М.34.6). Один из фехтовальщиков сгибает вооружённую руку, предплечье которой расположено вертикально, плечо горизонтально, а локоть направлен в сторону противника. Другой фехтовальщик выпрямленной рукой должен коснуться внешнего края локтя соперника наконечником шпаги. Затем они меняются. В случае, если у фехтовальщиков руки разной

длины, то фехтовальщик с более короткой рукой может выбрать дистанцию в отрезке между своей дистанцией и дистанцией противника. Если возникает спор, то за судьёй остаётся финальное решение.

У фехтовальщиков с сильно ограниченными движениями (Категория С) для правильного измерения дистанции наконечник оружия должен на 10 см заходить за внешний край локтя. Если возникает спор, то за судьёй остаётся финальное решение.

Дистанцию меряют до того, как накрыть непоражаемую поверхность фартуком (см. Т.91).

Если оба фехтовальщика согласились с дистанцией, то она не может быть перемерена.

СПОСОБ НАНЕСЕНИЯ УКОЛОВ

Т.90.1. Шпага является только колющим оружием. Следовательно, действия нападения этим оружием осуществляются только её наконечником.

2. Строго запрещено во время боя (между командами «Начали!» и «Стоп!») втыкать наконечник оружия в токопроводящей дорожку или волочить по ней. Запрещено также в любое время выпрямлять оружие об дорожку.

Каждое нарушение наказывается в соответствии со статьями Т.158–162, Т.165, Т.170.

ПОРАЖАЕМАЯ ПОВЕРХНОСТЬ

Т.91. В фехтовании на шпагах поражаемое пространство включает в себя всю верхнюю часть тела фехтовальщика. Это относится к любым частям тела выше горизонтальной линии пояса фартука на уровне верхних границ тазовых костей.

Любые выступающие части коляски выше этой линии также являются поражаемым пространством (рис. 5).

Уколы, нанесённые вне зоны поражаемого пространства или в поверхность рамы, должны быть аннулированы.

Если фехтовальщик закрывает своё поражаемое пространство непоражаемой частью своей экипировки, либо совершает неправильное движение, судья должен наказать этого фехтовальщика, применив штрафные санкции, указанные в статьях Т.158–162, Т.165, Т.170, а любой укол, нанесённый виновным фехтовальщиком, аннулируется.

Фартук закрывает непоражаемое пространство (см. М.62). Фартук должен быть заземлён на аппарат. Он не должен закрывать поражаемое пространство фехтовальщика и должен быть хорошо закреплён, не ограничивая при этом движений спортсменов. Масса на фартуке должна быть закреплена таким образом, чтобы судья всегда мог её видеть. Если масса отце-

пилась, то судья должен остановить бой и аннулировать укол. Если был зарегистрирован дубль, в котором один из уколов был нанесён точно, а второй укол был, возможно, нанесён в фартук, то фехтовальщик, который точно нанёс укол, может принять тот факт, что был нанесён дубль или попросить аннулировать его (см. Т.93).

Рисунок 5. Поражаемое пространство на шпагах, положение «к бою» и измерение дистанции

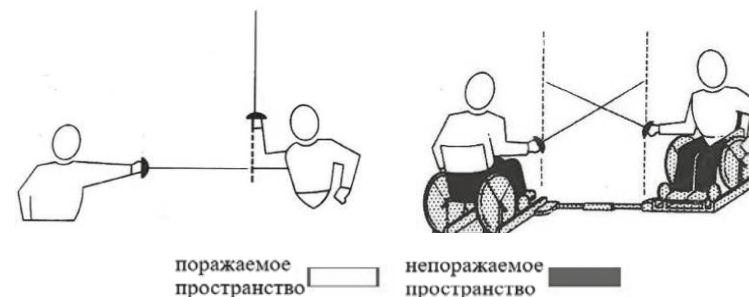

Этот рисунок предназначен только для наглядного примера. В случаях любых сомнений приоритет имеет текстовый формат Правил.

ПРИСУЖДЕНИЕ УКОЛОВ

Т.92. Если оба участника получили уколы и аппарат действительно их регистрирует, уколы засчитываются обоим фехтовальщикам.

АННУЛИРОВАНИЕ УКОЛОВ

Т.93. Во время боя судья не принимает во внимание сигналы, зафиксированные вследствие уколов:

- нанесённые до команды «Начали!» или после команды «Стоп!» (см. Т.23);
- вызванные столкновением кнопок наконечников шпаг или вызванные уколом в пол;
- нанесённые в какие-либо предметы вне противника и вне его снаряжения (см. Т.94).

Фехтовальщик, умышленно нанёсший укол в какую-нибудь поверхность вне своего противника, подвергается наказаниям, предусмотренным статьями Т.158–162, Т.165, Т.170.

Т.94. Судья должен принимать во внимание возможные неисправности электрооборудования и аннулировать последний укол, зарегистрированный при следующих обстоятельствах:

1. Если нанесение укола в гарду участника, которому аппарат зафиксировал получение укола, или в токопроводящую дорожку вызывает сигнал электроаппарата.

2. Если правильный укол, нанесённый участником, которому аппарат зафиксировал получение укола, не вызывает сигнала электроаппарата.

3. Если аппарат даёт несвоевременные сигналы со стороны участника, которому зафиксировано получение укола, например, вследствие батмана по оружию, какого-либо движения противника или вследствие любых других причин, а не действительного укола.

4. Если сигнал об уколе, нанесённом участником, которому зафиксировано получение укола, аннулируется уколом, позднее нанесённым противником.

5. Частный случай

– Если зарегистрированы обоюдные уколы при наличии одного действительного и одного недействительного (укол, нанесённый вне противника (см. Т.93), укол, нанесённый после потери баланса (см. Т.34), засчитывается только действительный укол.

– Если зарегистрированы обоюдные уколы при наличии одного достоверного укола и одного сомнительного (неполадки в работе электрической аппаратуры), фехтовальщик, нанёсший достоверный укол, имеет право согласиться на присуждение обоюдных уколов или на их аннулирование.

Т.95. Судья должен также применять следующие правила для аннулирования уколов:

1. Если случаи, указанные в статье Т.94, происходят вследствие отключения контактной вилки личного шнура участника (будь то у руки или на спине фехтовальщика), это не может быть причиной для аннулирования укола, зафиксированного аппаратом.

Однако, если предохранительное приспособление, упомянутое в статье М.55.4, не работает или если оно отсутствует, укол должен быть аннулирован в том случае, когда разъединение произошло на спине участника;

2. Когда уколом в пол участник прорывает токопроводящую дорожку, и в это время зажигается сигнал об уколе его противнику, то такой укол должен быть аннулирован.

ЧАСТЬ 4. САБЛЯ. УСЛОВИЯ БОЯ

Чтобы правильно измерить дистанцию, фехтовальщики сидят ровно по середине сиденья коляски. Вертикальная линия на спине куртки должна совпадать с вертикальной линией на спинке спортивной коляски, если только классификатор не разрешил иное (см. М.25.4г, М.25.9.2, М.28.7, М.34.6).

Один из фехтовальщиков сгибает вооружённую руку, предплечье которой расположено вертикально, плечо горизонтально, а локоть направлен в сторону противника. Другой фехтовальщик выпрямленной рукой должен коснуться внутреннего края предплечья соперника концом сабли. Затем они меняются. В случае, если у фехтовальщиков руки разной длины, то фехтовальщик с более короткой рукой может выбрать дистанцию в отрезке между своей дистанцией и дистанцией противника. Если возникает спор, то за судьёй остаётся финальное решение.

У фехтовальщиков с сильно ограниченными движениями (категория С) для правильного измерения дистанции наконечник оружия должен на 10 см заходить за внутренний край локтя. Если возникает спор, то за судьёй остаётся финальное решение.

Если оба фехтовальщика согласились с дистанцией, то она не может быть перемерена.

СПОСОБ НАНЕСЕНИЯ УДАРОВ (УКОЛОВ)

Т.96.1. Сабля является колющим и рубящим оружием.

2. Засчитываются удары, нанесённые лезвием, плашмя или обухом клинка.

3. Запрещено наносить удары гардой. Удар, нанесённый гардой, должен быть аннулирован, а участник, его нанёсший, подвергается наказаниям, предусмотренным статьями Т.158–162, Т.165, Т.170.

4. Удары через оружие, то есть те, которые касаются одновременно и сабли, и поражаемой поверхности противника, действительны каждый раз, когда они отчётливо достигают поражаемой поверхности.

5. Запрещено в любое время выпрямлять оружие об дорожку. Каждое нарушение наказывается в соответствии со статьями Т.158–162, Т.165, Т.170.

ПОРАЖАЕМАЯ ПОВЕРХНОСТЬ

Т.97.1. Засчитываются лишь удары и уколы, нанесённые в поражаемую поверхность.

Поражаемая поверхность включает всю верхнюю часть тела, находящуюся выше горизонтальной линии на уровне верхних границ тазовых костей, когда спортсмен находится в положении «к бою» (см. рис.6).

2. На саблях запрещено перекрывать поражаемое пространство недействительной поверхностью или частью тела (Т.158–162, Т.165, Т.170). Любой укол/удар, нанесённый нарушившим спортсменом, будет аннулирован.

а) Если во время фехтовальной фразы происходит защита или перекрытие поражаемого пространства, виновный фехтовальщик будет наказан, как указано в таблице нарушений 1-й группы (см. также раздел Т.29).

б) Если во время фехтовальной фразы в результате защиты или перекрытия поражаемой поверхности правильно нанесённый удар зарегистрирован как недействительный, виновный фехтовальщик будет наказан, как указано в таблице нарушений 1-й группы (см. Т.158–162, Т.165, Т.170), и удар будет присуждён.

Т.98. Удар/укол, нанесённый не в поражаемую поверхность, не считается действительным, он не останавливает фехтовальную фразу и не отменяет любые последующие удары/уколы.

Однако укол, выполненный неправильно, не считается действительным попаданием, но он останавливает фразу и, следовательно, аннулирует любое последующее попадание.

Рисунок 6. Поражаемое пространство на саблях, положение «к бою», измерение дистанции

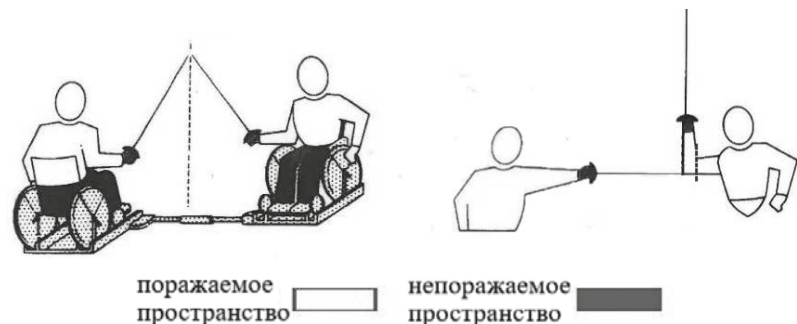

Этот рисунок предназначен только для наглядного примера. В случаях любых сомнений приоритет имеет текстовый формат Правил.

ПРИСУЖДЕНИЕ И АННУЛИРОВАНИЕ УДАРОВ/УКОЛОВ

Т.99.1. Судья должен учитывать возможные неисправности в электрическом снаряжении, в частности, он должен аннулировать удар, который только что присудил вследствие сигнала аппарата, если пробами, проделанными под его внимательным наблюдением до действительного возобновления боя и без внесения каких-либо изменений в используемое сна-

ряжение (см. Т.47.2.г), он установит, что:

- удар/укол, нанесённый участником, получившим удар/укол, не вызывает никаких сигналов аппарата;
- сигналы, вызванные участником, получившим укол, не остаются зафиксированными на аппарате;
- сигнал аппарата об ударе участнику происходит без действительного нанесения удара или из-за удара по оружию или по непоражаемой поверхности.

2. Если сабля участника, которому присуждён удар, не соответствует статьям М.24.6–8 (изоляция внутри и на внешней стороне гарды, рукоятки или гайки), аннулирования не производится даже в том случае, когда удар по оружию вызывает сигнал аппарата.

ДЕЙСТВИТЕЛЬНОСТЬ ИЛИ ПРИОРИТЕТ УДАРА/УКОЛА

Предисловие

Т.100. Только судья должен решать вопрос о действительности или приоритете удара/укола, руководствуясь при этом принципами, которые следуют ниже и которые относятся только к условиям соревнований на саблях.

Соблюдение фехтовальной фразы

Т.101.1. Любая атака, выполненная правильно, должна быть парирована или полностью избегнута, и тогда фехтовальная фраза должна быть продолжена, то есть соблюдена (см. Т.9.1).

2. Атака выполнена правильно (Т.9.1), когда выпрямление руки с накопчиком или рубящей поверхностью, угрожающими поражаемой поверхности, предшествует началу выхода корпусом.

3. Атака с выходом корпусом выполнена правильно:

- простая атака (см. Т.9.1) выполнена правильно, когда выпрямление руки предшествует началу выхода корпусом и удар заканчивается одновременно с выпадом;
- сложная атака (см. Т.10) выполнена правильно, когда рука, выпрямляясь в первом финте (см. Т.103), предшествует началу выхода корпусом и удар заканчивается одновременно с выпадом.

Т.102. Чтобы судить о правильности атаки, следует учитывать:

- а) Если атака начата, когда противник находится в положение «остриё в линии» (см. Т.15), атакующий должен сначала отвести оружие противника. Судьи должны быть внимательными, чтобы не засчитать простое прикосновение к клинку как достаточное действие для отведения оружия противника.

б) Если в поисках оружия, чтобы его отвести, это не удаётся (вследствие «деробмана» – убирания клинка от действия на оружие), приоритет переходит к противнику.

в) Если атака начинается, когда противник не находится в положении «остриё в линии», атака может выполняться ударом/уколом прямо, переводом, переносом или с предварительными эффективными финтами (см. Т.103), заставляющими противника взять защиту.

Т.103.1. В сложных атаках финты должны быть выполнены правильно, то есть:

а) финт уколом – рука выпрямлена, остриё постоянно угрожает поражаемой поверхности;

б) финт ударом лезвием – рука выпрямлена, клинок и рука составляют угол около 135°, лезвие угрожает поражаемой поверхности.

2. При сложной атаке, если противник находит оружие в одном из финтов, он имеет право на рипост.

3. При сложных атаках противник имеет право на простую прямую контратаку (аррет); но для того чтобы быть действительной, контратака должна предшествовать финалу атаки на фехтовальный темп, то есть контратака должна достигнуть цели раньше, чем атакующий начнёт последнее движение атаки.

Т.104. Атаки с действием на оружие.

1. При атаке с действием на оружие атака считается правильно выполненной и сохраняет свой приоритет, если действие выполнено по слабой части клинка противника, то есть по 2/3 клинка, расположенным дальше от гарды.

2. При атаке с действием на оружие, если действие выполнено в сильную часть клинка противника, то есть по 1/3 клинка, расположенной ближе к гарде, атака выполнена неправильно и это действие даёт противнику право на рипост.

Т.105.1. Защита даёт право на рипост: простой рипост может быть прямым или непрямым, но для того чтобы аннулировать все последующие действия атакующего, он должен быть выполнен немедленно, без колебаний или остановки во времени.

2. Против удара лезвием, контрлезвием или плашмя защита имеет целью предотвратить получение удара по поражаемой поверхности, куда направлен удар противника, то есть:

а) защита правильно выполнена в том случае, если до конца действия нападения она противопоставляется удару противника, закрывая линию, в которую это действие нападения должно закончиться;

б) когда защита выполнена правильно, действие нападения противни-

ка должно считаться парированным и судиться как таковое, даже если вследствие своей гибкости конец клинка атакующего достигает намеренной цели.

СУДЕЙСТВО

Т.106. Применяя эти основные условия фехтования на саблях, судья должен действовать следующим образом:

1. Если в фехтовальной фразе оба участника получили удары/уколы одновременно, то это может быть или одновременное действие, или обоюдный удар/укол. Одновременное действие является следствием одновременных намерений и выполнения атак обоими фехтовальщиками; в этом случае нанесённые обоими фехтовальщиками удары/уколы аннулируются.

2. Обоюдный удар/укол, напротив, является следствием явного ошибочного действия одного из участников. Следовательно, если нет фехтовального темпа между двумя ударами/уколами:

3. Лишь атакующему фехтовальщику засчитывается удар/укол:

а) если противник выполняет простую прямую контратаку (аррет) на простую атаку;

б) если вместо того, чтобы взять защиту, противник пытается уклониться, но это ему не удаётся;

в) если после взятой противником защиты был момент остановки, который даёт право атакующему возобновить свою атаку (повторная атака, ремиз или возобновление (реприз-атаки));

г) если на сложную атаку противник выполняет контратаку, не успев в «фехтовальный темп»;

д) если, находясь в положении «остриё в линии» (см. Т.15) после батмана или действия на оружие, которые отводят его клинок, противник колет или возвращает свой клинок в положение «остриё в линии» вместо того, чтобы парировать укол, наносимый атакующим.

4. Лишь атакованному фехтовальщику засчитывается укол:

а) если атакующий начинает действие в момент, когда противник находится в положение «остриё в линии» (см.Т.15), не отведя клинок противника. Судьи должны быть внимательными, чтобы не засчитать простое прикосновение к клинку как достаточное действие для отведения оружия противника;

б) если атакующий ищет клинок противника, не находит его (потому, что противник убирает клинок от действия на оружие) и продолжает атаку;

в) если в сложной атаке противника атакованный находит его клинок, а тот продолжает атаку в то время, когда противник немедленно даёт рипост;

г) если в сложной атаке атакующий сгибает руку или делает остановку, во время которой атакованный наносит противнику контратаку, а тот продолжает свою атаку;

д) если в сложной атаке противника атакованный наносит контратаку, выиграв фехтовальный темп до завершения атаки;

е) если атакующий наносит укол ремизом, повторной атакой или возобновлением атаки (репризом), попав в защиту противника, после которой следует немедленный простой рипост, выполненный в один темп и без взятия руки на себя.

5. Участников возвращают в положение «к бою» каждый раз, когда судья при обоюдном уколе не может чётко определить, с какой стороны совершена ошибка.

ЧАСТЬ 5. ДИСЦИПЛИНАРНЫЙ КОДЕКС СОРЕВНОВАНИЙ

ГЛАВА 1. СФЕРА ПРИМЕНЕНИЯ

ЛИЦА, К КОТОРЫМ ПРИМЕНЯЕТСЯ ДАННЫЙ КОДЕКС

Т.107.1. Положения настоящей части относятся ко всем лицам, которые участвуют или присутствуют на международных соревнованиях по фехтованию, включая зрителей (Т.109, Т.110, Т.133).

2. В следующих статьях все лица упоминаются в роли фехтовальщиков.

ПОРЯДОК И ДИСЦИПЛИНА

Т.108.1. Фехтовальщики обязаны честно и скрупулезно выполнять Правила и положения Устава ФИЕ, специальные правила проводимых соревнований, традиционные правила вежливости и лояльности, а также указания официальных лиц.

2. Особенно они должны дисциплинированно и в соответствии со спортивной этикой подчиняться нижеследующим положениям, так как любое нарушение этих правил может повлечь за собой наказания, налагаемые компетентными дисциплинарными органами после или даже без предупреждения, в зависимости от случаев и обстоятельств (см. Т.158–Т.170).

Т.109. Все лица, которые участвуют в соревнованиях по фехтованию или присутствуют на них, должны соблюдать порядок и не нарушать их нормальное проведение. В ходе боёв никому не разрешается ходить возле полей боя, давать советы участникам, делать критические замечания в адрес судьи и ассистентов, оскорблять их или оспаривать их решения каким бы то ни было образом. Даже капитан команды должен оставаться на месте,

которое ему отведено, и он может вмешаться только в случае и только таким образом, как это предусмотрено статьёй Т.79 Правил. Судья обязан немедленно остановить всякое действие, нарушающее нормальное ведение боя, который он судит (см. Т.137.1–3).

Любой человек, которой по каким бы то ни было причинам оскорбляет или угрожает официальным лицам, совершает нарушение 4-й группы и будет наказан согласно статье Т.169.

Т.110. Запрещается курить в зале соревнований. Это рассматривается как нарушение порядка (см. Т.111).

Любое нарушение этих правил наказывается в соответствии со статьями Т.158–162, Т.167, Т.168, Т.170.

Т.111. Судья и/или Технический директорат в соответствии со своими обязанностями или по просьбе технического делегата IWF или Организационного комитета решают вопрос об удалении с места проведения соревнований после предупреждения или без него любого лица, которое жестом или словами нарушает порядок или нормальное проведение соревнований.

УЧАСТНИКИ

Клятва чести

Т.112. Самим фактом заявки на участие в соревнованиях по фехтованию спортсмены обязуются уважать Правила и решения судей, быть почтительными к судьям и ассистентам и в точности повиноваться указаниям и командам судьи (см. Т.158–163, Т.169, Т.170.).

Отказ от встречи с соперником

Т.113.1. Никакой участник (или команда) национальной федерации, являющейся членом IWAS, не может участвовать в официальных соревнованиях, если он отказывается встречаться с каким бы то ни было участником (или командой), должным образом заявленным для участия в этих соревнованиях. В случае нарушения этого правила участник (или команда) немедленно дисквалифицируется согласно 4-й группе нарушений (Т.158–162, Т.169, Т.170).

2. IWF решает, нужно ли и в какой степени принять санкции против национальной федерации, к которой принадлежит дисквалифицированный участник (см. Устав IWF/IWAS и статью Т.170 Правил).

Своевременная явка

Т.114. Фехтовальщики обязаны являться полностью экипированными в соответствии с Правилами (см. Т.64–70) и готовыми к соревнованиям вовремя и в то самое место, где назначено начало каждой пульки, встречи или боя, или во время, назначенное для контроля снаряжения перед боем (см. Т.64–66), а также в любое время соревнований по указанию судьи.

Т.115.1. В момент выхода для проведения боя фехтовальщик должен явиться на дорожку полностью готовым к поединку: в форменной одежде, куртка застёгнута, вооружённая рука в перчатке и оружие в руке, шнур соединён с двойником внутри гарды.

2. До начала боя волосы фехтовальщика должны быть собраны и убраны в маску и/или одежду таким образом, чтобы они:

- не закрывали поражаемую поверхность;
- не закрывали имя и национальность фехтовальщика;
- не выпадали во время боя, что может вызвать его остановку.

В случае нарушения этого правила судья может применить наказания 1-й группы (Т.158–162, Т.165, Т.170).

Т.116. Ни в коем случае одевание или раздевание не должно происходить на публике, исключая несчастный случай, который должен быть установлен обслуживающим врачом или представителем медицинской комиссии (см. Т.126, Т.158–162, Т.165, Т.170).

Т.117. Фехтовальщики должны являться на поле боя для проведения боёв с двумя экземплярами оружия (один запасной), двумя личными шнурами (один запасной), двумя массами (одна запасная), соответствующими правилам и отлично работающими (см. Т.71, Т.158–162, Т.165, Т.170).

Т.118. Перед началом пульки, встречи (командные) или перед матчем тура прямого выбывания (личные или командные):

1. Если за 15 минут до назначенного времени начала пульки или командных соревнований (см. Т.66.1) фехтовальщик или команда в полном составе не является по первому вызову судьи, фехтовальщик или команда будут исключены.

Если спортсмен не явился на поле боя во время первого вызова судьи за 10 минут до времени начала боя тура прямого выбывания (см. Т.66), он будет исключён.

Команда считается укомплектованной, если её представляет не менее 3 спортсменов, которые могут составлять команду согласно Правилам IWF для командных соревнований (О.97).

2. Во встрече смогут участвовать только члены команды (фехтовальщики, капитан команды и тренер) (см. Т.132.1), которые являются по первому вызову судьи за 15 минут до назначенного времени начала этой встречи.

Т.119. Во время соревнования (личных или командных), когда фехтовальщик или команда не являются на дорожку по первому вызову судьи готовыми к поединку, судья должен:

- а) фехтовальщика или члена команды, который не пришёл вовремя, наказать жёлтой карточкой;
- б) осуществить второй вызов с интервалом в одну минуту после первого

и в случае неявки на дорожку наказать фехтовальщика или члена команды красной карточкой;

в) осуществить третий и последний вызов с интервалом в одну минуту после второго и в случае неявки на дорожку исключить из соревнований неявившегося фехтовальщика (в личных соревнованиях) или всю команду (в командных).

Т.120. Если фехтовальщик останавливает бой, покидая дорожку (см. Т.23.6), он будет наказан в соответствии с наказаниями, предусмотренными статьями Т.158–162, Т.165, Т.170.

Фехтовальный этикет

Т.121.1. Фехтовальщики должны вести бой честно и в точности следуя правилам, изложенным в главах настоящих Правил. Любое нарушение этих правил влечёт за собой наказания, описанные ниже (см. Т.158–162, Т.170).

2. Всякий бой должен сохранять вежливый и лояльный характер. Любое ненормальное действие (беспорядочное ведение боя, ненормальные передвижения, грубо нанесённые уколы/удары, удары, нанесённые гардой, уколы/удары, нанесённые после потери баланса) и неспортивное поведение категорически запрещены (см. Т.158–162, Т.170). В случае таких нарушений укол, возможно нанесённый виновным участником, аннулируется.

Т.122. Перед началом каждого боя два фехтовальщика должны отсалютовать противнику, судье и зрителям. Равнозначно после нанесения последнего укола бой не считается законченным, пока спортсмены не отсалютуют друг другу, судье и зрителям. До этого им нужно оставаться на дорожке и ждать решения судьи. После принятия решения они должны вернуться в позицию «ангард», отсалютовать и пожать друг другу руки. Если один или оба спортсмена отказываются салютовать или пожать руки в соответствии с этим правилом, судья применяет наказания 4-й группы (см. Т.158–162, Т.165, Т.170).

Т.123. Во время или после боя, даже если фехтовальщик уже ушёл с дорожки, любое неспортивное поведение, например, грубый или опасный бросок чьей-либо маски (или любого другого снаряжения) наказывается согласно статье Т.169 (см. Т.108.1–2 и Т.109).

Т.124. Нежелание фехтовать (пассив)

Нежеланием вести бой считается ситуация, когда проходит одна минута фехтования без действительного укола или без укола вне поражаемого пространства.

Когда один или оба фехтовальщика ясно показывают своё нежелание фехтовать, судья немедленно скамандует «Стоп!».

Может быть:

а) Односторонний пассив (распространяется на личные бои в пульке, в туре прямого выбывания и все бои командных встреч):

Односторонний пассив заканчивается, как только фехтовальщик возвращается в положение «к бою» (тело выпрямлено и перпендикулярно коляске).

После 15 сек. одностороннего пассива судья должен наказать пассивного фехтовальщика в соответствии со статьями Т.158–162, Т.170.

В отличие от двухстороннего пассива, судья не должен переходить к следующему периоду или последней минуте.

б) Двухсторонний пассив (распространяется на личные бои в туре прямого выбывания и все бои командных встреч):

Когда оба фехтовальщика показывают своё нежелание фехтовать, судья должен немедленно дать команду «Стоп».

Если хотя бы один из критериев выполняется, то ситуация считается пассивом:

– критерий времени: приблизительно одна минута фехтования без нанесённого укола;

– большая дистанция (оба фехтовальщика отклонились назад в своих колясках) в течение 15 сек.

Личные соревнования

а) Во время первого или второго периода в боях тура прямого выбывания, когда оба спортсмена явно выражают своё нежелание фехтовать, судья переходит к следующему периоду, без минутного перерыва.

б) Когда оба фехтовальщика явно выражают своё нежелание фехтовать в течение третьего периода времени в боях тура прямого выбывания, судья переходит к последней минуте фехтования. Последняя минута, которую фехтуют до её истечения, будет решающей, и перед её началом разыгрывается приоритет, чтобы выявить победителя в случае, если по окончании минуты счёт будет равным.

Командные соревнования

а) Если обе команды явно выражают своё нежелание фехтовать во время командной встречи, судья переходит к следующему бою.

б) Если обе команды явно выражают своё нежелание фехтовать во время последнего боя, судья переходит к последней минуте фехтования. Последняя минута, которую фехтуют до её истечения, будет решающей, и перед её началом разыгрывается приоритет, чтобы выявить победителя в случае, если по окончании минуты счёт будет равным.

Т.125. Находясь на поле боя или вне его, фехтовальщик не должен снимать маску до команды судьи «Стоп». Ни в коем случае он не может об-

ращаться к судье до вынесения им решения (см. Т.158–162, Т.165, Т.170).

Ни при каких обстоятельствах фехтовальщики не могут снимать свою одежду на дорожке, даже чтобы поменять шнур (см. Т.158–162, Т.165, Т.170).

Т.126. Текст отсутствует.

Т.127. Сразу же после окончания боя судья должен чётко объявить счёт обоим фехтовальщикам, который будет передан в Технический директорат. Он должен чётко объявить: «Спортсмен X выиграл у Y со счётом ...».

Личные усилия

Т.128. Фехтовальщики должны фехтовать в полную силу до конца соревнований для того, чтобы занять наилучшее место, не отдавая и не испрашивая укола у кого бы то ни было (см. Т.158–162, Т.169, Т.170).

РУКОВОДИТЕЛЬ ДЕЛЕГАЦИИ

Т.129. В каждом соревновании делегацию участников одной страны должен возглавлять руководитель (участник соревнований или нет), ответственный перед Техническим директоратом и Организационным комитетом за дисциплину, поведение и соблюдение спортивной этики спортсменами своей делегации.

КАПИТАН КОМАНДЫ

Т.130. В командных соревнованиях только капитан команды имеет право обращаться к судье и/или членам Судейской коллегии, чтобы решить с ними вопросы технического характера и подавать протесты. Процедура протестов описана в статьях Т.172–175.

Члены команды, строго выполняющие указания капитана команды, не могут считаться ответственными перед компетентными органами руководства. Однако они лично несут ответственность за все действия, совершённые помимо указаний своего капитана, и за все допущенные ими нарушения положений настоящих Правил.

ТРЕНЕРЫ, СЕКУНДАНТЫ И ТЕХНИКИ

Т.131.1. Во время тура прямого выбывания личных соревнований тренерам, медицинскому и техническому персоналу не разрешается находиться рядом со своими фехтовальщиками; тренеру разрешено находиться внутри соревновательной зоны в месте, указанном организаторами.

2. Судья может разрешить, когда он сочтёт это необходимым, оказать кратковременную помощь участнику.

3. Каждая страна, спортсмен которой участвует в соревнованиях, может назначить максимум двух человек, которые имеют право находиться ря-

дом с дорожкой, за её пределами, но рядом с точкой доступа. Около входа организаторы должны предусмотреть места для этих лиц.

Т.132. В командных соревнованиях должно быть место, отведённое для членов команды. Только капитан команды и один тренер могут находиться со спортсменами в этой зоне.

Оно должно быть, как минимум, 9 м² и расположено на расстоянии 2–6 м от каждого края и за пределами дорожки.

1. Во время командных соревнований члены команды, не фехтующие в данное время, должны оставаться в отведённой для них зоне.

2. Во время командных соревнований никто не имеет права заходить на дорожку без разрешения судьи. В случае нарушения данного правила судья наказывает виновную команду согласно статьям Т.158–162, Т.165, Т.170. Предупреждение, данное команде, распространяется на всю встречу. Если фехтовальщик в течение этой же встречи совершает иное нарушение из 1-й группы, то судья наказывает его красной карточкой.

ЗРИТЕЛИ

Т.133. Зрители не должны нарушать порядок во время соревнований, не должны делать ничего такого, что могло бы повлиять на участников или судью, и обязаны уважать его решение даже в том случае, если они с ним не согласны. Зрители должны подчиняться указаниям судьи, которые тот сочтёт необходимым сделать (см. Т.109–110, Т.167–684, Т.170).

ГЛАВА 2. ДИСЦИПЛИНАРНЫЕ ОРГАНЫ И ИХ КОМПЕТЕНЦИЯ

Т.134. Следующие статьи регулируют дисциплину только в зале соревнований. В зависимости от серьёзности установленных нарушений они не исключают применения Дисциплинарного кодекса в соответствующих Уставах IWF и IWAS, которые подтверждают или в некоторых случаях заменяют следующие статьи.

ОРГАНЫ ЮРИСДИКЦИИ

Т.135. Порядок и дисциплина на соревнованиях по фехтованию зависят в различной степени от следующих лиц и органов, в числе которых:

- судьи (см. Т.137);
- делегаты судейской комиссии;
- Технический директорат (см. Т.139, О.15–О.22);
- наблюдатель/технический делегат;

– Исполком IWF и его представители (Т.143.5, О.12);

– Исполком Международного паралимпийского комитета на Паралимпийских играх (см. Т.142);

– Исполком IWAS (Т.143.1/ 4);

– Спортивный арбитражный суд и Спортивный арбитражный трибунал. См. также Дисциплинарные правила IWF и Устав IWAS.

ПРИНЦИПЫ ЮРИСДИКЦИИ

Т.136.1. Независимо от того, какой орган юрисдикции принял решение, на это решение может быть подана апелляция в высшую инстанцию, но только один раз.

2. Никакое решение по фактическому вопросу не может быть предметом апелляции (см. Т.172).

3. Апелляция против любого решения приостанавливает действие этого решения только при условии, что она может быть рассмотрена немедленно.

4. При подаче любой апелляции необходимо внести гарантийный взнос; эти взносы могут быть конфискованы в пользу IWF, если обжалование отклонено как необоснованное; решение об этом выносится органом юрисдикции, который рассматривает обжалование. Однако протест на решение судьи подаётся без упомянутого гарантийного взноса (см. Т.172).

СУДЬЯ

Т.137.1. В компетенцию судьи входит не только руководство боем, вынесение решений об уколах и контроль за снаряжением; он должен также следить за соблюдением порядка во время соревнований, которые он судит (см. Т.47.23).

2. В качестве руководителя боя, присуждающего уколы, он может также в соответствии с Правилами штрафовать участников либо путём отказа присудить в их пользу действительно нанесённый укол противнику, либо путём присуждения им укола, который на самом деле не был получен фехтовальщиком, либо путём отстранения участника от соревнований, которые он судит, после или без предупреждения в зависимости от обстоятельств. Принятые им решения такого рода по факту являются окончательными (см. Т.172).

3. По праву юрисдикции, которым он обладает по отношению к фехтовальщикам, участвующим или присутствующим на соревновании, которое он судит, судья может предложить Техническому директорату удаление с места соревнований зрителей, тренеров и других лиц, сопровождающих участников (см. Т.158–162, Т.167–168, Т.170).

4. Он может предложить Техническому директорату любые другие наказания, которые он считает нужными (отстранение от участия во всём соревновании, временное запрещение участвовать в соревнованиях или дисквалификация) (см. Т.139.3).

Т.138. Делегат судейской комиссии или наблюдатель (если нет делегата) является органом, компетентным рассматривать апелляции на решения судьи.

ТЕХНИЧЕСКИЙ ДИРЕКТОРАТ НА ОФИЦИАЛЬНЫХ ТУРНИРАХ IWF (см. О.15–О.22)

Т.139.1. Технический директорат, судейский делегат и наблюдатель соревнований обладают правом юрисдикции по отношению ко всем фехтовальщикам, участвующим или присутствующим на соревнованиях, которыми они руководят.

2. В случае необходимости они могут вмешаться по собственной инициативе во все конфликты.

3. Также они могут поддерживать порядок и дисциплину во время соревнований и накладывать любые предусмотренные Правилами наказания.

4. Технический директорат, кроме того, может передавать непосредственно в главный офис IWF ЕС и IWAS сведения о принятых во время соревнований дисциплинарных наказаниях, а также возможные просьбы о вынесении выговора, временном запрещении участвовать в соревнованиях, распространении наказаний, окончательном запрещении участвовать в соревнованиях, а также обращения с кассационными жалобами.

5. Технический директорат обязывает выполнять все наказания, вынесенные последней инстанцией или не имеющие отсроченного характера (см. Т.136).

Т.140. Решения Технического директората, представителя судей и руководителя соревнований, принятые в связи с возникшими ситуациями или в официальном порядке (первая инстанция), могут быть обжалованы в IWF ЕС.

Т.141. Решения Технического директората, представителя судей и руководителя соревнований осуществляются незамедлительно. Никакой протест против решения не приостанавливает действия решения во время соревнований.

ИСПОЛНИТЕЛЬНЫЙ КОМИТЕТ МЕЖДУНАРОДНОГО ПАРАЛИМПИЙСКОГО КОМИТЕТА (МПК) НА ПАРАЛИМПИЙСКИХ ИГРАХ

Т.142. Исполком МПК решает в качестве последней инстанции все спорные вопросы, возникшие во время проведения Паралимпийских игр и не имеющие технического характера. Он действует либо по собственной инициативе, либо по просьбе национального паралимпийского комитета, IWAS или Организационного комитета.

ИСПОЛНИТЕЛЬНЫЙ КОМИТЕТ IWF

Т.143.1. Все дисциплинарные вопросы, направленные в IWF национальными федерациями, Техническим директоратом или любым другим компетентным лицом во время проведения официальных соревнований IWF, направляются в Исполком IWF и Главный офис IWAS. Последний передаёт их в компетентный орган.

2. IWF и IWAS в рамках территорий, подвластных IWAS, улаживают все дисциплинарные вопросы, направленные в IWF, и выносят решения по всем протестам, принятым Техническим директоратом и представителем Исполкома IWF.

3. Спортивный арбитражный трибунал (TAS) рассматривает все апелляции на решения трибуналов дисциплинарной комиссии.

4. В экстренных случаях Исполком IWF может принять административные меры, необходимые для приостановки лицензии обвиняемого в соответствии с Дисциплинарным кодексом.

5. Исполком IWF гарантирует, что решения дисциплинарной комиссии уважаются и выполняются.

См. Дисциплинарный кодекс IWF и Устав IWAS.

ГЛАВА 3. НАКАЗАНИЯ КАТЕГОРИИ НАКАЗАНИЙ

Т.144. Существуют различные категории наказаний, налагаемых за разные виды нарушений (см. Т.158).

1. Наказания, налагаемые за нарушения, допущенные во время боя, которыми являются:

- падение на дорожке;
- отказ засчитать фактически нанесённый укол;
- присуждение укола, фактически не полученного;

– отстранение от участия в данном виде соревнований.

2. Дисциплинарные наказания, налагаемые за нарушения порядка, дисциплины или спортивной этики, которыми являются:

- присуждение укола, фактически не полученного;
- отстранение от участия в данном виде соревнований;
- отстранение от участия во всем турнире;
- удаление с места проведения соревнования;
- дисквалификация;
- выговор;
- штраф;
- временное запрещение участвовать в соревнованиях;
- окончательное запрещение участвовать в соревнованиях.

Т.145.1. Все эти наказания, кроме окончательного запрещения участвовать в соревнованиях, могут быть применены компетентными органами на соревнованиях – судьёй и Техническим директором.

2. Временное запрещение участвовать в соревнованиях может быть принято этими компетентными органами только в случае, если фехтовальщик отказывается сделать салют (см. Т.122, Т.170)

Т.146. Текст отсутствует.

ОТКАЗ ЗАСЧИТАТЬ ФАКТИЧЕСКИ НАНЕСЁННЫЙ УКОЛ

Т.147. Несмотря на то, что фехтовальщик фактически нанёс противнику укол/удар в поражаемую поверхность, этот укол/удар может быть не засчитан либо по той причине, что укол не был нанесён в течение времени, отведённого для боя, либо из-за неисправности электрооборудования, либо потому, что этот укол/удар сопровождался грубостью, либо по любой другой причине, предусмотренной Правилами (см. Т.25.2, Т.28.2, Т.29, Т.33.2/4, Т.44.2, Т.73, Т.80, Т.89.2, Т.93.1, Т.94, Т.95, Т.96.3, Т.99.1-2, Т.106, Т.121.2, Т.137.2, Т.161, Т.170).

ПРИСУЖДЕНИЕ УКОЛА, ФАКТИЧЕСКИ НЕ ПОЛУЧЕННОГО

Т.148. Фехтовальщику может быть присуждён укол/удар, который фактически не был им получен, за нарушение, которое помешало противнику фехтовать (использование невооружённой руки и т.д.) (см. Т.137.2, Т.162.1-2, Т.165, Т.166, Т.167.1, Т.170).

ОТСТРАНЕНИЕ ОТ УЧАСТИЯ В ДАННОМ ВИДЕ СОРЕВНОВАНИЙ

Т.149.1. Участник, который совершает в ходе боя грубость или недопустимые действия по отношению к своему противнику, а также участник, который не фехтует в полную силу или который использует нечестный стговор со своим противником, может быть отстранён от участия в данном виде соревнований.

2. Участник, отстранённый от участия в данном виде соревнований, не может более выступать в этом виде соревнований, даже если он уже завоевал право выступать в следующей ступени. Он теряет право на место в классификации, и все фехтовальщики, находившиеся ниже по результатам соревнований, поднимаются на одно место вверх. При необходимости два третьих места решаются согласно составу таблицы. При любых обстоятельствах только фехтовальщики, получившие очки на соревнованиях, могут переместиться вверх в результатах соревнований.

ДИСЦИПЛИНАРНЫЕ НАКАЗАНИЯ

Отстранение от участия в данном виде соревнований

Т.150.1. Решение об отстранении от участия в данном виде соревнований также может быть вынесено за дисциплинарное нарушение (неявка на поле боя, оружие не соответствует правилам, недопустимое поведение по отношению к судьё и т.д.).

2. Последствия этого отстранения для участника такие же, как те, которые определены в статье Т.149, приведённой выше.

Отстранение от участия в турнире

Т.151.1. Фехтовальщик, отстранённый от участия в турнире, не допускается больше к участию ни в одном соревновании данного турнира ни в этом, ни в другом виде оружия.

2. Когда такая санкция применяется в отношении команды, то положение каждого её члена должно рассматриваться в индивидуальном порядке, и может оказаться, в зависимости от обстоятельств, что один из членов данной команды получит иное дисциплинарное наказание, чем другие (см. Т.130).

Т.152. Все участники или другие присутствующие люди (тренеры или технический персонал, сопровождающие, официальные лица, зрители) могут быть удалены, что влечёт за собой запрещение им присутствовать в месте, где проходят соревнование или турнир, на время их проведения (см. Т.133, Т.137.3, Т.170). Эта мера не даёт права на восстановление кому бы то ни было.

Дисквалификация

Т.153.1. Дисквалификация фехтовальщика не влечёт за собой обязательно временного или окончательного запрещения ему участвовать в соревнованиях, если это нарушение не было умышленным; однако за умышленно нечестные нарушения на фехтовальщика может быть наложено дополнительное наказание.

2. Команда, воспользовавшаяся дисквалифицированным участником, должна разделить судьбу этого участника, то есть она также дисквалифицируется.

3. Последствия этой дисквалификации такие же, как и при отстранении от участия в соревнованиях (см. Т.149).

Выговор

Т.154. В случае, когда нарушение не влечёт более строгого дисциплинарного наказания, участнику или официальному лицу может быть вынесен выговор.

Временный запрет на участие в соревнованиях

Т.155.1. Фехтовальщику может быть запрещено участвовать в официальных соревнованиях IWAS в течение назначенного срока.

2. Любое другое временно отстранённое лицо не может выполнять свои функции в течение срока и в месте, которые определены этим наказанием.

Окончательный запрет на участие в соревнованиях

Т.156. Это запрещение влечёт за собой те же последствия, что и временное запрещение, с той лишь разницей, что оно является окончательным.

Объявление наказаний

Т.157.1. Технический директорат должен незамедлительно сообщить в Исполком IWF и Главный офис IWAS о наказаниях, вынесенных во время проведения соревнований, и об их причинах (см. Т.139.4).

2. На Паралимпийских играх Технический директорат должен поставить в известность МПК через Организационный комитет.

ГЛАВА 4. НАКАЗАНИЯ И КОМПЕТЕНТНЫЕ ОРГАНЫ ЮРИСДИКЦИИ ВИДЫ НАКАЗАНИЙ

Т.158. Существует три вида наказаний, применяемых в случае нарушений, указанных в таблице статьи Т.170. Если судье надо наказать фехтовальщика, совершившего одновременно несколько видов нарушений, то вначале он должен наказать за самое серьёзное из них.

Т.159. Наказания распространяются на группу нарушений и действительны на один бой за исключением тех, которые объявляются Чёрной карточкой, что означает отстранение от участия в соревнованиях, временное отстранение от участия в соревнованиях, отстранение от участия во всех последующих турнирах IWF до завершения вторых по счёту соревнований – Кубка мира IWF, регионального чемпионата, первенства мира или Паралимпийских игр, следующих после турнира, из которого был исключён фехтовальщик.

Т.160. Однако команда, исключённая из турнира из-за Чёрной карточки, наложенной на одного из её участников, не исключена как команда из следующих соревнований, но в них не может участвовать отстранённый фехтовальщик (см. О.99.8).

Т.161. Некоторые нарушения могут повлечь аннулирование укола, нанесённого виновным участником. В ходе боя аннулируются только уколы, нанесённые в связи с нарушением (см. Т.170).

Т.162. Существуют следующие виды наказаний:

1. Предупреждение, объявляемое Жёлтой карточкой, которой судья указывает на виновного участника. Таким образом, участник знает, что его новое нарушение повлечёт штрафной укол.

2. Штрафной укол, объявляемый Красной карточкой, которой судья указывает на виновного участника. Этот укол добавляется к счёту его противника и может повлечь, если речь идёт о последнем уколе, поражение в бою. Кроме того, за Красной карточкой может последовать только другая Красная или Чёрная карточка, в зависимости от вида второго нарушения (см. Т.170).

3. Отстранение от участия в данном виде соревнований, временное отстранение от участия в данных соревнованиях и до завершения второго по счёту турнира (Кубка мира IWF, регионального чемпионата, первенства мира или Паралимпийских игр), следующего за турниром, из которого был исключён фехтовальщик; наказывается Чёрной карточкой, с помощью которой судья идентифицирует виновное лицо.

4. Удаление с места соревнований (любое лицо, нарушающее порядок на турнире).

Т.163. Все предупреждения (Жёлтые карточки), штрафные уколы (Крас-

ные карточки) и отстранения от участия (Чёрные карточки) так же, как и группы, к которым они принадлежат, должны быть отмечены в протоколах боя, пульки или командной встречи.

КОМПЕТЕНЦИЯ

Т.164. Различные нарушения и наказания за них, указанные в различных частях Правил, приводятся в статье Т.170. Они подразделяются на 4 группы (см. Т.165–Т.169). Определение всех наказаний находится в компетенции судьи. Официальное вмешательство Технического директората всегда возможно (см. Т.139.1–3).

НАРУШЕНИЯ 1-Й ГРУППЫ

Т.165. В 1-й группе первое нарушение, каким бы оно ни было, наказывается Жёлтой карточкой (предупреждение). Если участник совершает в том же бою такое же или другое нарушение этой группы, судья показывает ему каждый раз Красную карточку (штрафной укол). Если виновный участник уже наказывался Красной карточкой за нарушения 2-й или 3-й группы, он получает снова Красную карточку в случае первого же нарушения, относящегося к 1-й группе.

НАРУШЕНИЯ 2-Й ГРУППЫ

Т.166. Во 2-й группе каждое нарушение, начиная с первого, наказывается Красной карточкой (штрафной укол).

НАРУШЕНИЯ 3-Й ГРУППЫ

Т.167.1. В 3-й группе первое же нарушение наказывается Красной карточкой, т.е. штрафным уколом (даже если виновный участник уже получил Красную карточку за нарушения, относящиеся к 1-й или 2-й группам).

2. Если участник совершает в том же бою такое же или другое нарушение этой группы, судья наказывает его Чёрной карточкой (отстранение от участия в соревнованиях, временное отстранение от турнира и до окончания второго по счёту турнира – Кубка мира IWF, регионального чемпионата, первенства мира или Паралимпийских игр).

Т.168. Любое лицо, находящееся вне дорожки, которое нарушает порядок во время соревнований, получает:

1. После первого нарушения – Жёлтую карточку, которая действует в течение всех соревнований и должна быть отмечена в протоколе и зарегистрирована в Техническом директорате.

2. После второго нарушения на этом же соревновании – Чёрную карточку

(получивший должен покинуть место проведения соревнований).

3. В наиболее серьёзных случаях судья может удалить нарушителя из зала сразу же.

НАРУШЕНИЯ 4-Й ГРУППЫ

Т.169.1. В 4-й группе первое же нарушение наказывается – Чёрной карточкой (отстранение от участия в данном виде соревнований или временное отстранение из турнира и до окончания второго по счёту турнира – Кубка мира IWF, регионального чемпионата, первенства мира или Паралимпийских игр).

2. Однако команда, исключённая из турнира из-за Чёрной карточки, наложенной на одного из её участников, не исключена как команда из следующих соревнований, но в них не может участвовать отстранённый фехтовальщик.

3. Кроме того, о любой Чёрной карточке, присуждённой на соревнованиях IWF или на соревнованиях, организованных любой конфедерацией, которая подписала Дисциплинарный кодекс IWF или IWAS, должно быть сообщено в течение 10 дней председателю IWF, чтобы оценить, оправдывает ли тяжесть нарушения отправку отчёта, составленного супервайзером IWF или Техническим директоратом, председателю юридической комиссии с просьбой учредить дисциплинарный трибунал для определения того, следует ли налагать штрафы в дополнение к тем, которые были наложены на соревнованиях.

НАРУШЕНИЯ И НАКАЗАНИЯ

Т.170. Таблица нарушений и наказаний

ЭТА ТАБЛИЦА ПРЕДНАЗНАЧЕНА ДЛЯ УДОБСТВА: ЭТО НЕ ЗАМЕНА ПОЛНЫХ ТЕКСТОВ СТАТЕЙ, С КОТОРЫМИ НАДО КОНСУЛЬТИРОВАТЬСЯ ПРИ ВОЗНИКНОВЕНИИ ВОПРОСОВ

Нарушение	Статья	При первом нарушении	При втором нарушении	При каждом последующем нарушении
0.1 Отсутствие имени или страны на спине после замены несоответствующей Правилам куртки. Отсутствие страны на токопроводящем фартуке после замены токопроводящего фартука, который не соответствует требованиям.	Т.74	ИСКЛЮЧЕНИЕ ИЗ СОРЕВНОВАНИЙ		
0.2 Отсутствие имени или страны на спине после замены несоответствующей Правилам куртки. Отсутствие страны на токопроводящем фартуке после замены токопроводящего фартука, который не соответствует требованиям.	Т.75			
0.3 Отсутствие спортсмена у дорожки после первого вызова судьей или за 15 минут до обозначенного старта пультки/командной встречи/боя или за 10 минут до обозначенного старта боя тура прямого выбывания	Т.118			
0.4 Отсутствие спортсмена на дорожке, готового фехтовать, во время соревнования после 3 вызовов судьей с интервалами в 1 минуту	Т.119	После 1-го вызова	После 2-го вызова	Исключение после 3-го вызова
ГРУППА 1 (Распространяется только на текущий бой. Спортсмен, нарушивший правило из 1-й группы и уже имеющий Красную карту, будет наказан следующей Красной картой)		При первом нарушении	При втором нарушении	При каждом последующем нарушении

1.1 Умышленная смена позиции сидя в коляске*	Т.26.6			
1.2 Старт или движения до команды «Начали!»*	Т.23.1			
1.3 Уход с дорожки без разрешения	Т.23.6			
1.4 Поворот спиной к сопернику*	Т.27.2			
1.5 Закрытие/замена поражаемого пространства*	Т.29.2, Т.30.1, Т.79, Т.91			
1.6 Касание/держание электрической экипировки*	Т.29.3			
1.7 Поднятие ноги с подножки коляски или использование пола для получения преимущества*	Т.32			
1.8 Подъём с коляски*	Т.33			
1.9 Систематическая умышленная потеря баланса*	Т.34			
1.10 Остановка боя без уважительной причины	Т.43.2			
1.11 Одежда/оружие не соответствуют правилам. Изгиб клинка превышает допустимое значение. Отсутствие запасного работающего оружия или шнура	Т.71, 72, 73.1.a, Т.117			
1.12 Выпрямление оружия о поверхность дорожки	Т.76.2, Т.90.2, Т.96.5			
1.13 Шпага и рапира: волочить по дорожке и втыкать оружие в дорожку	Т.76.2, Т.90.2			
1.14 Сабля: удар гардой*	Т.96.3, Т.101.5			

1.15 Отказ подчиниться судьё	Т.108, Т.112			
1.16 Волосы не соответствуют правилам	Т.115.2			
1.17 Толкание, беспорядочное фехтование*. Снятие маски до команды судьи «Стоп!»; раздевание или одевание на дорожке	Т.116. Т.121.2, Т.125, Т.126			
1.18 Неправильные движения на дорожке*. Уколы, нанесённые с жестокостью, во время или после падения*	Т.121.2			
1.19 Неоправданные обращения или жалобы на решение судьи об уколе по факту	Т.172– 174			
1.20+ Выход на дорожку без разрешения судьи	Т.132.2			
ГРУППА 2		При первом нарушении	При втором нарушении	При каждом последующем нарушении
2.1 Использование невооружённой руки*	Т.29.1, Т.30			
2.2 Умышленное систематическое открепление коляски*	Т.34.1			
2.3 Поломка коляски для получения преимущества*	Т.35.2			
2.4 Остановка боя из-за травмы или повреждений, определённых врачом как несущественные	Т.45.3			
2.5 Отсутствие маркировочных знаков*	Т.73.1 а			
2.6 Умышленные уколы мимо соперника*	Т.55.3			

2.7 Опасное, грубое или с особой жестокостью произведённое действие, удар гардой или рукояткой*	Т.121.2, Т.147, Т.149.1					
ГРУППА 3					При первом нарушении	При втором нарушении
3.1 Спортсмен, находясь на дорожке, нарушает порядок. В самых серьёзных случаях судья может дать Чёрную карточку сразу же (Т.154)	Т.108.2, Т.109, Т.110, Т.137.2					
3.2 Нечестное фехтование*	Т.121					
3.3 Нарушение норм Кодекса публичности	Кодекс публичности					
3.4 Любой человек вне дорожки нарушает порядок проведения соревнования. В самых серьёзных случаях судья может дать Чёрную карточку сразу же (Т.154)	Т.109- 111, Т.132.2, Т.133, Т.137.3/ 4,Т.168	Действительно на протяжении всего соревнования				
3.5 Разминка или тренировка без фехтовального костюма или экипировки, соответствующей правилам FIE и IWF	Т.20.2					
3.6 Неспортивное поведение	Т.121.2					
ГРУППА 4		При первом нарушении				
4.1 Спортсмен имеет электронное средство связи, позволяющее ему получать информацию во время боя	Т.64.6 Т.68 Т.73.1.ж					
4.2 Подделка или перемещение знаков маркировки	Т.73.1. в-г-д					
4.3 Снабжение экипировки оборудованием, позволяющим произвольно вызывать регистрацию уколов или вызывать бездействие аппарата	Т.73.а. 6, М.5.5.г					

4.4 Отказ вести бой с определённым соперником (в личных или командных соревнованиях)	Т.113
4.5 Нарушение спортивного поведения	Т.121.2, Т.122, Т.123, Т.149.1
4.6 Отказ приветствовать соперника, судью и зрителей до или после нанесения последнего укола	Т.122
4.7 Участие в сговоре, поддавание сопернику	Т.128, Т.149.1
4.8 Умышленная жестокость	Т.149.1
4.9 Допинг	О.106-107

* Сопровождается отменой действительного укола спортсмена, который нарушил правило.

+ Специальная Жёлтая карточка для всей команды, действительная в течение всей командной встречи. Если во время той же командной встречи спортсмен совершает нарушение 1-й группы, судья каждый раз даёт ему Красную карточку.

ЖЁЛТАЯ КАРТОЧКА – предупреждение (действительна на один бой). Если спортсмен совершает нарушение 1-й группы и у него уже была Красная карточка по любым другим нарушениям, то спортсмен сразу получает Красную карточку.

КРАСНАЯ КАРТОЧКА – штрафное очко.

ЧЁРНАЯ КАРТОЧКА – исключение из соревнований, исключение из оставшейся части турнира или отстранение от участия во всех последующих турнирах IWF до завершения второго по счёту турнира (Кубка мира IWF, регионального чемпионата, чемпионата мира или Паралимпийских игр), следующего за турниром, из которого был исключён фехтовальщик.

ГЛАВА 5. ПРОЦЕДУРЫ

ОСНОВНОЙ ПРИНЦИП

Т.171. Различные наказания налагаются компетентными органами, которые выносят своё решение, соблюдая справедливость, учитывая серьёзность нарушений и обстоятельства, в которых оно было совершено (см. Т.135, Т.158–162, Т.176-178).

ПРОТЕСТЫ И АПЕЛЛЯЦИИ ПРОТИВ РЕШЕНИЯ СУДЬИ

Т.172.1. Решения судьи «по факту» не могут опротестовываться, кроме случаев, указанных в О.105 и Т.60–63 для видеосудейства (см. Т.136.1–2, Т.137.2).

2. Если участник нарушает этот принцип, подвергая сомнению решение судьи «по факту», то он наказывается в соответствии с Правилами (см. Т.158–162, Т.165, Т.170). Но если судья нарушает точное предписание Правил или фактически применяет его в обратном смысле, то такой протест может быть принят к рассмотрению. Вопрос для рассмотрения включает, но не ограничивается им, любое решение судьи, анализирующее то, что произошло на дорожке, например, обоснованность или приоритетность укола, покинул ли фехтовальщик дорожку и является ли поведение человека нарушением 3-й или 4-й группы.

Т.173. Этот протест должен быть сделан:

- 1.** в личных соревнованиях — участником,
- 2.** в командных соревнованиях – участником или капитаном команды без всяких формальностей устно, но в вежливой форме, причём он должен быть адресован судье немедленно и прежде, чем будет принято решение о последующем уколе.

Т.174. Если судья настаивает на своём мнении, то Технический директорат имеет право вынести решение по этому протесту (Т.141). Если этот протест расценивается как необоснованный, участник получает наказания, предусмотренные статьями Т.158–162, Т.165, Т.170.

ДРУГИЕ ПРОТЕСТЫ И АПЕЛЛЯЦИИ

Т.175.1. Жалобы и протесты должны быть сформулированы в письменном виде немедленно; они адресуются Техническому директорату.

2. Протесты по составу пулек первого тура на чемпионатах мира и Паралимпийских играх принимаются только до 20 часов дня, предшествующего данному виду соревнований (см. О.35).

РАССЛЕДОВАНИЕ. ПРАВО ЗАЩИТЫ

Т.176. Никакая санкция не может быть вынесена, прежде чем не будет проведено необходимое расследование, в ходе которого заинтересованные стороны должны будут представить свои объяснения устно или письменно в сроки, соответствующие обстоятельствам времени и места. По окончании этого срока решение о санкции вступает в силу.

ПРИНЯТИЕ РЕШЕНИЙ

Т.177. Все решения различных органов юрисдикции принимаются большинством голосов. Голос президента является решающим в случае равенства голосов.

РЕЦИДИВ (ПОВТОРЕНИЕ)

Т.178.1. При нарушении спортивной этики, порядка или дисциплины, а также если участнику ранее был вынесен выговор или он был отстранён от участия в соревнованиях, дисквалифицирован или временно отстранён от участия в соревнованиях, повторением является совершение фехтовальщиком нового нарушения, не являющегося нарушением правил ведения боя, в течение двух лет.

2. В случае повторения наказанием будет:

- а) отстранение от участия в соревнованиях, если предыдущим наказанием было выговор;
- б) дисквалификация в турнире, если предыдущим наказанием было отстранение от соревнований или дисквалификация в данном виде соревнований. См. также Дисциплинарный кодекс IWF и Устав IWAS.

РАЗДЕЛ 2: ОРГАНИЗАЦИЯ СОРЕВНОВАНИЙ

ЧАСТЬ 1. ОСНОВНЫЕ ПРАВИЛА СОРЕВНОВАНИЙ

ГЛАВА 1. ВВЕДЕНИЕ ОБЛАСТЬ ПРИМЕНЕНИЯ

О.1. Официальные соревнования IWF организуются согласно нижеследующим правилам.

О.2.1. Официальные соревнования IWF открыты для всех участников из стран (в личных или командных соревнованиях), входящих в IWAS.

2. Все спортсмены, тренеры и назначенные официальные лица соревнований независимо от их статуса должны иметь лицензию на текущий сезон.

ВИДЫ СОРЕВНОВАНИЙ

О.3. Настоящие Правила являются обязательными без изменений для официальных соревнований IWF, а именно:

- соревнований по фехтованию на колясках на Паралимпийских играх;
- чемпионатов мира до 17 лет, до 23 лет и взрослых;
- соревнований на этапах Кубков мира до 17 лет, до 23 лет и взрослых;
- региональных чемпионатов до 17 лет, до 23 лет и взрослых;
- сателлитов.

КРИТЕРИИ ОФИЦИАЛЬНЫХ СОРЕВНОВАНИЙ ДОПУСК

О.4. Личное или командное соревнование может быть классифицировано или зарегистрировано как официальное соревнование IWF только в том случае, если оно соответствует следующим критериям.

1. В соревновании должны участвовать:

- шесть фехтовальщиков не менее чем из четырёх стран – для взрослых соревнований в Европе;
- четыре фехтовальщика не менее чем из трёх стран – для взрослых соревнований за пределами Европы;

– четыре фехтовальщика не менее чем из трёх стран – для соревнований до 17 лет, до 23 лет и сателлитов;

– четыре фехтовальщика не менее чем из трёх стран – для всех соревнований категории С;

– три команды из трёх разных стран – для всех командных соревнований.

2. Каждый участник соревнований обязательно должен быть классифицирован и быть в состоянии участвовать в соревнованиях.

Распределение спортсменов по категориям производится согласно решению официальных классификаторов, которые провели тестирования и классифицировали каждого спортсмена перед соревнованиями.

Ни один спортсмен не может участвовать в соревнованиях в категории ниже, чем та, в которую его классифицировали. (Например, фехтовальщик категории А не может участвовать в соревнованиях категории В, фехтовальщик категории В не может участвовать в соревнованиях категории С).

Фехтовальщик может решить фехтовать в более высокой категории (например, фехтовальщик категории В в соревнованиях категории А, фехтовальщик категории С в соревнованиях категории А или В). Это решение должно быть озвучено не позднее, чем во время встречи глав делегаций.

Если фехтовальщик категории С решает участвовать в личных или командных соревнованиях категорий А или В, то он может выбрать дистанцию категории С или А/В.

3. В турнире должны принимать участие не менее четырёх судей IWF класса А, В или Р разных национальностей.

4. Должны соблюдаться Правила IWF, а также спецификации соревнований IWF. Организаторы должны использовать автоматическое судейское оборудование, прототип которого был одобрен комиссией SEMI.

5. Финалы должны проходить в зале, в котором есть место для зрителей.

6. Должно быть достаточное количество дорожек, чтобы первый тур мог состояться в одной серии предварительных боёв.

7. Во время финалов организаторы должны вывесить на дорожке таблички с указанием имён и национальностей фехтовальщиков. Вывески с логотипом IWAS также должны быть размещены на видном для зрителей и СМИ месте.

8. Для вручения наград должны применяться протокольные правила IWAS (см. Административные правила IWF).

9. Врач должен находиться на территории соревнований в течение всего времени соревнований.

10. Должен быть проведён антидопинговый тест в соответствии с положениями IWAS (см. О.107 и Антидопинговые правила IWAS).

ГЛАВА 2. ТЕРМИНОЛОГИЯ

О.5. Вольный бой и бой

«Вольным боем» называется дружеский поединок между двумя фехтовальщиками. Если учитывается результат этого поединка, то он называется «боем».

Три части боя на прямое выбывание называются периодами.

В командной встрече (см. О.6) каждый из девяти боёв (обычная формула) или четырёх боёв (смешанная формула) называется эстафетным боем.

О.6. Встреча

Совокупность боёв между участниками двух различных команд называется «встречей».

О.7. Соревнование

1. Соревнование – это совокупность боёв (в личных соревнованиях) или встреч (в командных соревнованиях), необходимых для выявления победителя мероприятия.

2. Соревнования различаются по видам оружия, полу участников, их возрасту; они могут быть личными или командными.

О.8. Турнир

Это наименование даётся совокупности соревнований, личных или командных, проходящих в одном месте в одно время и под одной эгидой.

О.9. Чемпионат

Это наименование даётся совокупности соревнований, предназначенных выявить лучшего фехтовальщика или лучшую команду в каждом виде оружия, заявленных от национальной федерации, в отдельном регионе, в мире и на определённый срок.

ГЛАВА 3. ОРГАНЫ, ОСУЩЕСТВЛЯЮЩИЕ ОРГАНИЗАЦИЮ И КОНТРОЛЬ ОРГАНИЗАЦИОННЫЙ КОМИТЕТ

О.10.1. Организационный комитет – это коллектив лиц, в задачи которого входит организация соревнований.

2. Оргкомитет должен принять к сведению инструкции в дополнительных Технических условиях (стоимость взносов и организации), относящиеся к каждой категории соревнований.

ИСПОЛНИТЕЛЬНЫЙ КОМИТЕТ IWF

О.11. Исполнительный комитет IWF и его делегат(-ы) контролируют деятельность Технического директората на Паралимпийских играх, чемпионатах мира, региональных чемпионатах, Кубках мира, сателлитах и Играх IWAS во всех возрастных группах, как описано в статье О.12.

О.12. Область ответственности и контроля Исполнительного комитета IWF

1. С целью обеспечения соблюдения правил на чемпионатах мира и Паралимпийских играх председатель и члены Исполкома IWF имеют право присутствовать на всех заседаниях Технического директората и официальных делегатов IWF. Технический директорат обязан уведомлять их о таких встречах.

2. Исполком IWF или его назначенный(-ые) представитель(-и) несёт ответственность за урегулирование любых споров, кроме дисциплинарных, возникающих на соревнованиях IWF. Что касается дисциплинарных наказаний, см. Т.143.4 и Т.175.2.

ТЕХНИЧЕСКИЙ ДЕЛЕГАТ IWF

О.13. Технический делегат (TD) IWF, который представляет интересы IWF в соответствии с Правилами соревнований, избирается в соответствии с критериями объявленных технических возможностей (см. О.22–23).

ТЕХНИЧЕСКИЙ ДИРЕКТОРАТ IWF

О.14. Техническая организация соревнований поручается Техническому директорату (DT), компетенция и обязанности которого указаны в Правилах (см. Т.139–141, О.15–17).

ТЕХНИЧЕСКИЙ ДИРЕКТОРАТ И ДЕЛЕГАТЫ IWF НА ОФИЦИАЛЬНЫХ СОРЕВНОВАНИЯХ

О.15.1. Помимо конкретных областей компетенции, за которые отвечают другие технические делегаты IWF, указанные ниже, техническое руководство официальными соревнованиями IWF возложено на Технический директорат.

2. Члены Технического директората и другие официальные делегаты IWF могут исполнять другие роли для IWF на соревнованиях (например, делегат судейской комиссии IWF, делегат комиссии SEMI IWF и т.д.), но не могут выступать в каком-либо другом качестве на соревнованиях, например, в качестве капитана команды, официального делегата своей федерации, судьи, участника и т.д.

3. Технический директорат и официальные делегаты IWF должны всегда присутствовать на мероприятиях от начала до конца, чтобы решить любую проблему, которая может возникнуть, и таким образом обеспечить бесперебойную работу мероприятия.

4. Все решения Технического директората и официальных делегатов IWF должны быть заблаговременно вывешены на хорошо видимой доске объявлений, чтобы фехтовальщики и официальные лица могли ознакомиться с ними. Соответственно, фехтовальщики и официальные лица информируются главами своих делегаций или капитанами, и они не могут подавать жалобы на изменения в расписании или по любым другим вопросам, информация о которых была представлена в установленные сроки.

О.16. Назначение Технического директората

Технический директорат состоит из специалистов, обладающих опытом и компетенцией в организации соревнований.

1. Чемпионат мира, региональные чемпионаты и Паралимпийские игры.

а) На Паралимпийских играх в состав Технического директората входят шесть представителей разных национальностей, один из которых должен представлять страну, в которой проводятся соревнования:

– президент DT;

– 4 члена DT;

– 1 член местной организации или назначенный Исполнительным комитетом IWF (если никто не назначен местной организацией).

б) На чемпионатах мира среди взрослых и региональных чемпионатах Европы в состав Технического директората входят шесть представителей разных национальностей, один из которых должен представлять страну-организатора:

– технический делегат – становится президентом DT по прибытии на мероприятие;

– назначенный главный делегат судейской комиссии;

– назначенный главный делегат комиссии SEMI;

– 2 члена DT;

– 1 член местной организации или назначенный Исполнительным комитетом IWF (если никто не назначен местной организацией).

в) На чемпионатах мира до 17 и до 23 лет и региональных чемпионатах за пределами Европы в состав Технического директората входят три представителя разных национальностей:

- технический делегат – становится президентом DT по прибытии на мероприятие;
- назначенный делегат судейской комиссии;
- 1 член местной организации или назначенный делегат комиссии SEMI.
- г) Для региональных чемпионатов технический делегат должен быть выбран из числа представителей вне зоны чемпионата, чтобы иметь нейтралитет в решениях.

2. Кубки мира.

Технический директорат состоит из трёх представителей разных национальностей:

- технический делегата – становится президентом DT по прибытии на мероприятие;
- назначенного делегата судейской комиссии;
- члена местной организации или назначенного главного делегата комиссии SEMI.

3. Сателлиты.

Технический директорат состоит из трёх представителей разных национальностей:

- технического делегата или назначенного делегата судейской комиссии – становится президентом DT по прибытии на мероприятие;
- 1 члена местной организации;
- 1 участника из страны, отличной от 2 других представителей DT.

4. Технический директорат (президент и остальные члены, один из которых будет отвечать за протокол) назначается Исполнительным комитетом IWF.

О.17. Функции Технического директората

1. В функции Технического директората входит строгая организация различных мероприятий, за исключением обязанностей других делегатов IWF (см. О.12, О.19–22). Он обязан следить за соблюдением Правил и не может принимать решения о каком-либо отступлении от Правил, за исключением случаев, когда возникают обстоятельства, при которых их применение абсолютно невозможно.

2. Технический директорат отвечает за техническую организацию соревнований и обеспечение их бесперебойного проведения.

3. А именно:

- а) Обеспечивает координацию между Организационным комитетом, Техническим директоратом, официальными делегатами IWF и другими подразделениями IWF;
- б) проверяет списки регистрации;
- в) составляет предварительные пульки и таблицы прямого выбывания;
- г) распределяет дорожки;
- д) наблюдает за ходом соревнований;
- е) проверяет результаты с помощью Оргкомитета;
- ж) заблаговременно готовит последующие соревнования, чтобы иметь возможность вовремя информировать фехтовальщиков, официальных лиц и судей;
- з) контролирует распространение результатов.

4. Кроме того, Технический директорат несёт дисциплинарную ответственность на соревнованиях/турнирах, но только как коллектив. В случае равенства голосов внутри Технического директората голос президента Технического директората является решающим.

НАЗНАЧЕНИЕ ДЕЛЕГАТОВ СУДЕЙСКОЙ, SEMI, КЛАССИФИКАЦИОННОЙ И МЕДИЦИНСКОЙ КОМИССИЙ

О.18. Делегаты судейской комиссии должны быть членами судейской комиссии IWF.

Делегаты комиссии SEMI должны быть членами комиссии SEMI IWF.

Делегаты классификационной комиссии должны быть членами классификационной комиссии IWF.

Делегаты медицинской комиссии должны быть членами медицинской комиссии IWF.

1. Паралимпийские игры

2 делегата судейской комиссии, 2 делегата комиссии SEMI, 1 делегат классификационной комиссии и 1 делегат медицинской комиссии назначаются Исполнительным комитетом IWF по рекомендации соответствующих комиссий.

2 судейских делегата должны быть выбраны из разных регионов.

2. Чемпионаты мира и региональные чемпионаты среди взрослых

2 делегата судейской комиссии (1 для регионального чемпионата среди взрослых вне Европы), 2 делегата комиссии SEMI (1 для регионального чемпионата среди взрослых вне Европы), 2 делегата классификационной комиссии и 1 делегат медицинской комиссии (факультативно для регио-

нальных чемпионатов) назначаются Исполнительным комитетом IWF по рекомендации соответствующих комиссий.

2 делегата судейской комиссии должны быть выбраны из разных регионов.

3. Кубок мира среди взрослых

1 делегат судейской комиссии, 1 делегат комиссии SEMI и 2 делегата классификационной комиссии назначаются Исполнительным комитетом IWF по рекомендации соответствующих комиссий.

4. Чемпионаты мира и Кубки мира до 17 и до 23 лет

1 делегат судейской комиссии, 1 делегат комиссии SEMI и 2 делегата классификационной комиссии назначаются Исполнительным комитетом IWF по рекомендации соответствующих комиссий.

5. Сателлиты

1 делегат судейской комиссии и 2 делегата классификационной комиссии назначаются Исполнительным комитетом IWF по рекомендации соответствующих комиссий.

О.19. Делегаты комиссии SEMI

1. Делегаты комиссии SEMI проверяют оборудование и технические отметки различных предметов экипировки.

2. Они организуют тестирование экипировки фехтовальщиков (комната тестирования оружия и колл-рум) и контролируют его правильное функционирование.

3. Они обязаны следить за соблюдением Правил и не могут сами принимать решение о каком-либо отступлении от Правил, за исключением обстоятельств, при которых их применение абсолютно невозможно.

4. Они помогают судьям решать технические проблемы во время боёв.

О.20. Делегаты судейской комиссии

1. В функции судейских делегатов входит строгая и полная организация судейства соревнований, обеспечение их безупречного проведения. Они обязаны следить за соблюдением Правил и не могут сами принимать решение о каком-либо отступлении от Правил, за исключением обстоятельств, при которых их применение абсолютно невозможно.

2. Следовательно, они:

а) организуют судейскую встречу за день до соревнования;

б) составляют список судей за день до каждого соревнования;

в) наблюдают за работой судей и делают выбор в соответствии со статьёй Т.50;

г) рассматривают протесты и объявляют решения в соответствии с инструкциями в статье Т.171.

3. По вопросам, касающимся правил, только делегат(-ы) судейской комиссии правомочен(-ны) давать оценку решениям рефери с начала и до конца боя во время соревнований IWF (включая чемпионаты мира и Паралимпийские игры).

4. Кроме того, делегаты судейской комиссии несут дисциплинарную ответственность на соревнованиях/турнирах; статья Т.139 определяет объём их полномочий.

О.21. Делегаты медицинской комиссии

1. В функции медицинских делегатов входит строгая и полная организация работы медицинской стороны. Они обязаны следить за соблюдением Правил и не могут сами принимать решение о каком-либо отступлении от Правил, за исключением обстоятельств, при которых их применение абсолютно невозможно.

2. Таким образом, медицинские делегаты:

а) осуществляют медицинские услуги и контролируют их исполнение;

б) наблюдают за антидопинговым тестированием;

в) оценивают медицинские аспекты ситуаций и контролируют обработку любой травмы или судороги в соответствии с Т.45.

НАБЛЮДАТЕЛЬ (ТЕХНИЧЕСКИЙ ДЕЛЕГАТ)

О.22.1. Организационные комитеты официальных мероприятий IWF, личных и командных, должны обеспечить присутствие технического делегата (TD) IWF из страны, отличной от той, где проводится соревнование, задачей которого будет контроль проведения соревнований на соответствие критериям соревнований IWF.

2. Технического делегата рекомендует спортивная комиссия IWF через месяц после публикации календаря соревнований IWF. Рекомендация должна быть одобрена Исполнительным комитетом IWF.

3. На соревнованиях, где нет ни делегата судейской комиссии, ни делегата комиссии SEMI, ни делегата медицинской комиссии, эти функции выполняет технический делегат.

4. Технический делегат разрешает любые другие споры, которые могут возникнуть в ходе соревнований IWF.

5. Расходы на проезд, питание, проживание, местный транспорт и суточные технического делегата являются обязанностью организаторов в соот-

ветствии со стандартами, время от времени обновляемыми Исполнительным комитетом IWF.

О.23. Этот наблюдатель (технический делегат) может быть:

- членом Исполкома IWF;
- членом комиссии IWF;
- членом группы лиц, назначенных Исполкомом IWF и имеющих опыт в организации соревнований.

СУДЕЙСТВО

О.24.1. Судейство на чемпионатах мира осуществляется судьями, избираемыми Исполкомом IWF по предложению судейской комиссии.

2. Проезд судей, питание, проживание, местный транспорт и суточные оплачиваются Организационным комитетом, который в свою очередь получает все сборы за аккредитацию.

3. Судьи должны присутствовать на судейском совещании, которое проводится за день до чемпионата мира.

О.25.1. Количество судей IWF категорий А, В или Р, которые должны сопровождать команды всех возрастных групп (взрослые, до 17 и до 23 лет) на Кубки мира, региональные чемпионаты и турниры-сателлиты, составляет:

- 1–3 фехтовальщика – без судьи;
- 4–7 фехтовальщиков – 1 судья;
- 8 и более фехтовальщиков – 2 судьи.

Имя (имена) судьи (судей) должно(-ы) быть введено(-ы) онлайн вместе с фехтовальщиками на официальном портале IWF до крайнего срока подачи заявок (полночь по Гринвичу). Питание судей, проживание и местный транспорт оплачиваются Организационным комитетом, а транспортные расходы до места проведения несут делегации. Судьи делегаций должны всегда присутствовать на соревнованиях, турнирах или чемпионатах с начала и до конца мероприятия.

2. Если национальная федерация не предоставит необходимое количество судей на весь турнир, на нее будет наложен штраф (см. Приложение «Штрафы и платежи. Фехтование на колясках IWAS»).

О.26.1. Для Кубков мира, региональных чемпионатов во всех возрастных группах и турниров-сателлитов два судьи, предложенные судейской комиссией IWF, будут назначены Исполнительным комитетом IWF в дополнение к делегациям, которые должны будут предоставить любых судей. Для этих двух судей проезд, питание, проживание, местный транспорт и суточные оплачиваются Оргкомитетом.

2. Дополнительные судьи, необходимые для корректного проведения соревнований, предоставляются Оргкомитетом (по согласованию с техническим делегатом).

3. Для региональных чемпионатов среди взрослых и Кубков мира среди взрослых 2 предлагаемых судьи должны быть из зоны вне места проведения турнира.

СПЕЦИАЛЬНЫЙ ПЕРСОНАЛ

О.27. Оргкомитет должен назначить следующих специалистов:

1. Ассистенты, секретари и хронометристы

Организаторы назначают ассистентов для фехтовальщиков, которые помогают им заехать и закрепиться в фехтовальной раме. На каждую дорожку необходимо минимум 2 человека на весь период проведения соревнования.

Организаторы назначают под свою ответственность секретарей для ведения протоколов боя, предварительных пулек, боёв командных встреч или таблицы прямого выбывания, ведения счёта и отчисления карточек на табло, а также хронометристов, которые ведут время боёв (см. Т.37), если это запрошено Техническим директором или судьёй. Они также могут выполнять функцию ассистентов на дорожке.

Организационный комитет должен назначить квалифицированных специалистов, которые внимательно следят за работой аппаратов, чтобы сообщать судье о зарегистрированных ими сигналах и предупреждать даже в ходе боя обо всех ненормальных явлениях, которые могут возникнуть.

2. Эксперты

1) На всех соревнованиях Организационный комитет должен назначить экспертов, компетентных в электрических аппаратах. Эти эксперты работают под руководством Технического директора.

2) Эксперты могут поодиночке или совместно давать консультации судьям или Техническому директорату по всем вопросам, относящимся к электрическим аппаратам.

3) Присутствующие члены комиссии SEMI официально выполняют роль экспертов.

3. Мастера по ремонту

На каждом соревновании Организационный комитет должен обеспечить присутствие компетентных мастеров для устранения неисправностей электрического оборудования и, возможно, личного электрического снаряжения участников.

4. Поставщики экипировки

По возможности, Оргкомитет должен обеспечить присутствие поставщиков

фехтовального снаряжения, в том числе с возможностью печати имен, национальностей и национальных логотипов на фехтовальном снаряжении.

ПРОВЕРКА ЭКИПИРОВКИ И ОБОРУДОВАНИЯ

О.28. Тестирование оборудования соревнований, а также экипировки участников должно проводиться в соответствии с Правилами по экипировке квалифицированным персоналом, назначенным Организационным комитетом. Если присутствуют назначенные члены комиссии SEMI, то они ответственны за эту функцию, которая будет выполняться ими или под их контролем.

ГЛАВА 4. ВОЗРАСТ УЧАСТНИКОВ

О.29.1. Фехтовальщики не могут получить лицензию IWF, позволяющую им участвовать в официальных соревнованиях IWF, пока им не исполнится 13 лет.

2. Фехтовальщики могут принимать участие во всех официальных соревнованиях IWF до 17 лет до 31 декабря года, в котором им исполняется 17 лет.

3. Фехтовальщики могут принимать участие во всех официальных соревнованиях IWF до 23 лет до 31 декабря года, в котором им исполняется 23 года.

4. Помимо вышеперечисленных положений для участников официальных мероприятий IWF не существует максимального возрастного ограничения.

5. Все участники официального соревнования IWF, не достигшие совершеннолетия в стране, в которой проводится такое соревнование, должны:

а) находиться в сопровождении лица, являющегося родителем или опекуном участника, либо иметь доверенность по форме, действующей в стране проведения соревнований, от родителя или опекуна такого участника, имеющего право действовать от своего имени по вопросам, связанным со здоровьем; или

б) выдать такую доверенность лицу, достигшему совершеннолетия, которое будет находиться на месте соревнований всё время соревнований и согласилось взять на себя ответственность, изложенную в такой доверенности.

О.30 Текст отсутствует.

ГЛАВА 5. ФИНАНСОВЫЕ ШТРАФЫ И НАКАЗАНИЯ

О.31. Финансовые штрафы и наказания

См. приложение «Штрафы и платежи. Фехтование на колясках IWAS».

ЧАСТЬ 2. ДЕЙСТВИЯ ПЕРЕД СОРЕВНОВАНИЯМИ/ТУРНИРАМИ

ГЛАВА 1. СОСТАВЛЕНИЕ ПРОГРАММЫ

ПРОГРАММА СОРЕВНОВАНИЙ

О.32. Организационный комитет должен представить программу мероприятий Исполнительному комитету IWF для утверждения.

РАСПИСАНИЕ

О.33.1. Программа должна быть показана, доведена до сведения и строго соблюдаться, в ней должно учитываться время, необходимое фехтовальщикам для отдыха между боями. Она должна быть сформирована таким образом, чтобы ни один фехтовальщик не был обязан участвовать в соревнованиях непрерывно более 12 часов в течение 24 часов. В любом случае ни один тур, бой или встреча не могут начинаться после полуночи или в любое время, когда это можно предвидеть с уверенностью, что они закончатся после полуночи.

2. Какая бы программа ни была принята, финал должен начаться в такое время, которое с учётом местных правил обеспечит своевременное сообщение результатов в средствах массовой информации для их публикации.

3. После официального срока подачи заявок Организационный комитет должен обсудить подробное расписание вместе с назначенным техническим делегатом этого турнира.

4. Минимум за 2 недели до начала турнира должна состояться онлайн-встреча между Организационным комитетом, Техническим директором и офисом IWAS для обсуждения деталей и открытых вопросов (например, подробного расписания дня, планировки, состава судей, вспомогательного персонала и т.д.).

О.34. В своём расписании Оргкомитет должен предусмотреть достаточно времени для проведения проверки снаряжения фехтовальщиков, т.е. минимум один день на каждый вид оружия.

О.35. Первый тур всех личных и командных соревнований, включая чемпионаты мира и Паралимпийские игры, должен быть опубликован до 18:00 по местному времени в городе, где проводятся соревнования, за день до соревнований (Т.175).

Если встреча глав делегаций состоится вечером накануне первого соревновательного дня, первые туры первого соревновательного дня будут опубликованы сразу после этого собрания.

ЧЕМПИОНАТ МИРА СРЕДИ ВЗРОСЛЫХ

О.36.1. Программа чемпионата мира среди взрослых включает 22 соревнования, 16 личных и 6 командных.

Личные: рапира мужчины (кат. А, В, С), рапира женщины (кат. А, В, С), шпага мужчины (кат. А, В, С), шпага женщины (кат. А, В, С), сабля мужчины (кат. А, В) и сабля женщины (кат. А, В).

Команды: рапира мужчины, рапира женщины, шпага мужчины, шпага женщины, сабля мужчины и сабля женщины.

2. Формулы соревнований указаны в административных правилах и в статьях О.100–102.

Командные встречи проходят по эстафетной формуле, предусмотренной статьей О.99 настоящих Правил. Команды состоят из трёх фехтовальщиков с запасными или без них.

3. На чемпионатах мира среди взрослых в личном зачёте по каждому виду оружия федерации могут заявить до четырёх фехтовальщиков. Для командных чемпионатов мира среди взрослых в каждом виде оружия каждая федерация может заявить одну команду.

ЧЕМПИОНАТ МИРА СРЕДИ СПОРТСМЕНОВ ДО 17 И ДО 23 ЛЕТ (U17 И U23)

О.37.1. Программа чемпионатов мира до 17 и до 23 лет включает 12 личных соревнований (6 до 17 лет и 6 до 23 лет):

Личные: рапира юноши, рапира девушки, шпага юноши, шпага девушки, сабля юноши и сабля девушки (открытые виды, не разделённые на категории согласно классификации).

Командные: командные соревнования необязательны (например, могут быть команды по регионам).

1. Формулы соревнований указаны в административных правилах и в статьях О.100–102.

2. Для федераций нет ограничений по количеству заявок на индивидуальные чемпионаты до 17 и до 23 лет.

О.38-О.40 Текст отсутствует.

КУБКИ МИРА

О.41.1. Программа Кубка мира среди взрослых спортсменов включает как минимум 14 соревнований: 12 личных и 2 командных.

Личные: рапира мужчины (кат. А, В), рапира женщины (кат. А, В), шпага мужчины (кат. А, В), шпага женщины (кат. А, В), сабля мужчины (кат. А, В) и сабля женщины (кат. А, В)

Командные (в последний день соревнований): 2 командных вида – один для мужчин и один для женщин – мужчины рапира/шпага/сабля и женщины рапира/шпага/сабля.

Виды на командные соревнования выбираются спортивной комиссией IWF и утверждаются Исполнительным комитетом IWF на весь сезон.

2. Личные соревнования категории С являются необязательными, а также 1 смешанное командное соревнование (4 фехтовальщика в команде: 1 мужчина категории А, 1 мужчина категории В, 1 женщина категории А, 1 женщина кат. В).

3. Программа Кубков мира до 17 и до 23 лет включает в себя каждое из 6 личных соревнований:

Личные: рапира юноши, рапира девушки, шпага юноши, шпага девушки, сабля юноши, сабля девушки (открытые виды, не разделённые на категории согласно классификации).

Командные соревнования необязательны (например, команды по регионам).

4. Формулы соревнований указаны в административных правилах и в статьях О.100–102.

Командные встречи проходят по эстафетной формуле, предусмотренной статьей О.99 настоящих Правил. Команды состоят из трёх фехтовальщиков с запасными или без них.

5. Для федераций нет ограничений на участие в личных видах Кубков мира до 17 и до 23 лет и взрослых.

Командное участие в Кубках мира среди взрослых открыто для всех стран и ограничено одной командой от каждой страны в каждом виде оружия.

РЕГИОНАЛЬНЫЕ ЧЕМПИОНАТЫ

О.42.1. Программа региональных чемпионатов среди взрослых включает 22 соревнования: 16 личных и 6 командных.

Личные: рапира мужчины (кат. А, В, С), рапира женщины (кат. А, В, С), шпага мужчины (кат. А, В, С), шпага женщины (кат. А, В, С), сабля мужчины (кат. А, В) и сабля женщины (кат. А, В)

Командные: мужчины рапира, женщины рапира, мужчины шпага, женщины шпага, мужчины сабля, женщины сабля.

2. Программа зональных чемпионатов до 17 и до 23 лет включает каждое из 6 личных соревнований.

Личные: рапира юноши, рапира девушки, шпага юноши, шпага девушки, сабля юноши и сабля девушки (открытые виды, не разделённые на категории согласно классификации).

3. Формулы соревнований указаны в административных правилах и в статьях О.100–102.

4. На региональных личных чемпионатах среди взрослых спортсменов федерации могут заявить до шести фехтовальщиков по каждому виду оружия. На региональных командных чемпионатах среди взрослых каждая федерация может заявить в каждом виде оружия по одной команде (состоящей из трёх фехтовальщиков с запасным или без него).

Для федераций нет ограничений по количеству участников в личных региональных чемпионатах до 17 и до 23 лет.

5. Дополнительные смешанные командные соревнования во всех трёх видах оружия являются необязательными для региональных чемпионатов среди взрослых (4 фехтовальщика в команде: 1 мужчина категории А, 1 мужчина категории В, 1 женщина категории А, 1 женщина категории В).

ПАРАЛИМПИЙСКИЕ ИГРЫ

О.43. Программа соревнований по фехтованию на колясках на Паралимпийских играх в настоящее время включает 16 соревнований: 12 личных (рапира, шпага и сабля для мужчин и женщин категорий А и В) и 4 командных.

Команды состоят из 3 фехтовальщиков с запасными или без них (максимум 4).

Встречи проходят по эстафетной формуле, предусмотренной статьей О.99 настоящих Правил.

В личных соревнованиях золотые, серебряные или бронзовые медали будут вручены спортсменам, занявшим первые 3 места. В командных соревнованиях золотые, серебряные или бронзовые медали будут вручены каждому участнику команд, занявших первые 3 места.

Любое изменение количества личных и командных соревнований и видов оружия для выбранных команд должно быть одобрено Исполкомом IWF.

РЕГИОНАЛЬНЫЕ ИГРЫ

О.44.1. Региональные Игры считаются официальными Играми IWF и признаны Международным паралимпийским комитетом, когда в программу включено фехтование на колясках (например, Азиатские Паралимпийские игры, Парапанамериканские игры и т.д.), а также Игры Содружества.

2. Правила IWF обязательны в случаях, не предусмотренных Правилами региональных Игр, принятыми Международным паралимпийским комитетом.

САТЕЛЛИТЫ

О.45. Турниры-сателлиты могут быть организованы по любым из 6 видов оружия в категориях А и В. В них должны быть включены минимум 2 женских вида и 2 мужских вида оружия в личных соревнованиях.

Категория С и командные соревнования (команды разделённые или смешанные) являются необязательными.

ГЛАВА 2. ПРИГЛАШЕНИЯ

ОФИЦИАЛЬНЫЕ ПРИГЛАШЕНИЯ

О.46. Для всех официальных соревнований IWF, кроме Паралимпийских игр, официальным приглашением является письмо, в котором Оргкомитет приглашает каждую федерацию – члена IWF принять участие в мероприятии.

Официальные приглашения должны быть опубликованы на веб-сайте IWF (официальная онлайн-система подачи заявок).

О.47. Для чемпионатов мира среди взрослых это приглашение должно быть опубликовано для каждой федерации – члена IWF за 4 месяца до соревнований на веб-сайте IWF и в официальной онлайн-системе подачи заявок.

Для Кубков мира, сателлитов, региональных чемпионатов и чемпионатов мира до 17 и до 23 лет оно должно быть опубликовано не менее чем за 3 месяца до соревнования на веб-сайте IWF и в официальной онлайн-системе подачи заявок.

Если федерация-организатор не соблюдает вышеуказанный срок (отправка запрошенной информации и необходимых документов в IWF), она будет наказана штрафом, подлежащим уплате в IWF (см. Приложение «Штрафы и платежи»).

ПРИГЛАШЕНИЯ ДЛЯ МЕЖДУНАРОДНЫХ ОФИЦИАЛЬНЫХ ЛИЦ

ЧЕМПИОНАТЫ МИРА СРЕДИ ВЗРОСЛЫХ

О.48.1. Любая предложенная кандидатура для организации чемпионата мира среди взрослых должна быть изучена в предполагаемом месте проведения соревнований специальной делегацией, назначенной Исполнительным комитетом по приглашению федерации-кандидата.

2. Организационный комитет, который получит все взносы за аккредитацию от участвующих делегаций, должен за свой счёт пригласить следующих международных официальных лиц:

Официальные лица а) – е) – оплата авиабилета туристического класса в обе стороны, проживание, местный транспорт и суточные.

Официальные лица ж) – и) – оплата авиабилетов туристического класса в обе стороны, проживание и местный транспорт.

а) 6 членов Технического директората, один из которых должен быть представителем страны-организатора, а другой – руководителем Протокола (см. О.16), в составе:

– технический делегат;

– главный делегат судейской комиссии;

– главный делегат комиссии SEMI;

– 2 члена DT;

– 1 член от федерации-организатора;

б) 1 дополнительный член комиссии SEMI;

в) 1 дополнительный член судейской комиссии;

г) 2 члена классификационной комиссии;

д) 1 член медицинской комиссии;

е) судьи, назначенные Исполкомом по предложению судейской комиссии;

ж) председатель или генеральный секретарь или представитель IWF;

з) президент или генеральный директор или представитель IWAS;

и) 1 сотрудник IWAS.

ЧЕМПИОНАТЫ МИРА СРЕДИ СПОРТСМЕНОВ ДО 17 И ДО 23 ЛЕТ, РЕГИОНАЛЬНЫЕ ЧЕМПИОНАТЫ СРЕДИ ВЗРОСЛЫХ (ВНЕ ЕВРОПЫ), КУБКИ МИРА СРЕДИ СПОРТСМЕНОВ ДО 17 И ДО 23 ЛЕТ И ВЗРОСЛЫХ

О.49.1. Любая предложенная кандидатура для проведения региональных чемпионатов или чемпионатов мира до 17 и до 23 лет, региональных чемпионатов среди взрослых (за пределами Европы) или Кубков мира среди взрослых, до 17 и до 23 лет должна быть изучена в предполагаемом месте проведения соревнований специальной делегацией, назначенной Исполнительным комитетом по приглашению федерации-кандидата.

2. Организационный комитет, который получит все взносы за аккредитацию от участвующих делегаций, должен за свой счёт пригласить следующих международных официальных лиц:

Официальные лица а) – д) – оплата авиабилета туристического класса туда и обратно, проживание, местный транспорт и суточные.

Официальные лица е) – з) – оплата авиабилетов туристического класса туда и обратно, проживание и местный транспорт.

а) 3 члена Технического директората, один из которых должен быть представителем страны-организатора, а другой – руководителем Протокола (см. О.16), в составе:

– технический делегат;

– делегат судейской комиссии;

– 1 член от федерации-организатора или делегат комиссии SEMI;

б) 1 член комиссии SEMI;

в) 2 члена классификационной комиссии;

г) 1 член медицинской комиссии, только для региональных чемпионатов – по желанию;

д) 2 судьи, назначенные Исполнительным комитетом по предложению судейской комиссии;

е) председатель или генеральный секретарь или представитель IWF;

ж) президент или генеральный директор или представитель IWAS;

з) 1 сотрудник IWAS.

РЕГИОНАЛЬНЫЕ ЧЕМПИОНАТЫ (В ЕВРОПЕ)

О.50.1. Любая предложенная кандидатура для проведения регионального чемпионата среди взрослых должна быть изучена в новом или известном месте специальной делегацией, назначенной Исполнительным комитетом по приглашению федерации-кандидата.

2. Оргкомитет регионального чемпионата, который получит все аккредитационные взносы от участвующих делегаций, должен за свой счёт пригласить следующих международных официальных лиц:

Официальные лица а) – е) – оплата авиабилета туристического класса туда и обратно, проживание, местный транспорт и суточные.

Официальные лица ж) – и) – оплата авиабилетов туристического класса в обе стороны, проживание и местный транспорт.

а) 6 членов Технического директората, один из которых должен быть представителем страны-организатора, а другой – руководителем Протокола (см. О.16), в составе:

– технический делегат;

– главный делегат судейской комиссии;

– главный делегат комиссии SEMI;

– 2 члена DT;

– 1 член от федерации-организатора.

б) 1 дополнительный член комиссии SEMI;

в) 1 дополнительный член судейской комиссии;

- г) 2 члена классификационной комиссии;
- д) 1 член медицинской комиссии – по желанию;
- е) 2 судьи, назначенные Исполнительным комитетом по предложению судейской комиссии;
- ж) председатель или генеральный секретарь или представитель IWF;
- з) президент или генеральный директор или представитель IWAS;
- и) 1 сотрудник IWAS.

САТЕЛЛИТЫ

О.51.1. По запросу IWF кандидатура места проведения турниров-сателлитов должна быть изучена в новом или неизвестном месте специальной делегацией, назначенной Исполнительным комитетом по приглашению федерации-кандидата.

2. Оргкомитет турнира-сателлита, который получает все аккредитационные взносы от участвующих делегаций, должен за свой счёт пригласить следующих международных официальных лиц:

Официальные лица а) – в) – оплата авиабилетов туристического класса в обе стороны, проживание, местный транспорт и суточные.

- а) 3 члена Технического директората, из которых 1 должен быть представителем страны-организатора (см. О.16), в составе:
 - 1 член судейской комиссии
 - 1 член от федерации-организатора
 - 1 участник из страны, отличной от страны 2 других члена DT;
- б) 2 члена классификационной комиссии
- в) 2 рефери, назначенные Исполкомом по предложению судейской комиссии в соответствии с Руководством по регламенту.

О.52. Текст отсутствует.

ПАРАЛИМПИЙСКИЕ ИГРЫ

О.53. Правила по приглашениям и участию в Паралимпийских играх устанавливаются Международным паралимпийским комитетом (МПК).

РЕГИОНАЛЬНЫЕ ИГРЫ

ТЕХНИЧЕСКИЙ ПЕРСОНАЛ И СУДЬИ

О.54. Паралимпийские правила для региональных Игр предусматривают, что контроль над всей технической организацией Игр, включая назначение судей и официальных лиц, должен быть возложен на международные

федерации. Оргкомитет должен оплатить расходы (авиабилеты туристического класса, гостиницу и питание, местный транспорт и суточные) следующих должностных лиц:

1. Технический делегат – назначается МПК (Паралимпийские игры), региональным паралимпийским комитетом или Исполнительным комитетом IWF (региональные Игры).

2. Технический директорат:

Если Технический директорат включает 3 членов, то он состоит из:

- президента DT, назначенного Исполкомом IWF;
- 1 члена DT, назначенного Исполнительным комитетом IWF;
- 1 члена федерации-организатора.

Если Технический директорат включает 6 членов, то он состоит из:

- президента DT, назначенного Исполкомом IWF;
- 4 членов DT, назначенных Исполнительным комитетом IWF;
- 1 члена федерации-организатора.

3. Тестирование экипировки: 1 или 2 представителя комиссии SEMI в зависимости от значимости соревнований по фехтованию на Играх. Эти представители назначаются Исполнительным комитетом IWF.

4. Делегат по судейству: 1 или 2 представителя судейской комиссии в зависимости от значимости соревнований по фехтованию на Играх. Эти представители назначаются Исполнительным комитетом IWF.

5. Нейтральные судьи: не менее 2 международных судей из стран, не входящих в регион проведения Игр, назначенных Исполнительным комитетом IWF по предложению судейской комиссии.

ГЛАВА 3. ЗАЯВКИ НА УЧАСТИЕ

ЧЕМПИОНАТЫ МИРА И РЕГИОНАЛЬНЫЕ ЧЕМПИОНАТЫ ДЛЯ ВЗРОСЛЫХ, ДО 17 И ДО 23 ЛЕТ

О.55. Подтверждение участия во взрослых чемпионатах мира и региональных чемпионатах. Формы для заявок и дополнительная информация публикуются одновременно с официальным приглашением на сайте IWF и в официальной системе подачи заявок. Федерации должны заявить о своём намерении участвовать за три месяца до начала чемпионата.

О.56. Заявки на участие в чемпионатах мира и региональных чемпионатах среди взрослых, до 17 и до 23 лет.

1. За три месяца до начала чемпионатов мира и региональных чемпионатов федерации получают от Оргкомитета заявку, в которой необходимо указать количество фехтовальщиков и команд, участвующих в каждом виде программы соревнований, не позднее чем за два месяца до начала первого мероприятия.

2. Заявка фехтовальщиков и команд поименно осуществляется через веб-сайт IWF (официальная онлайн-система подачи заявок). Ввод имён фехтовальщиков и всех возможных замен, а также ввод команд должен быть сделан:

- не позднее чем за 30 дней (до полуночи по британскому стандартному времени) до первого старта чемпионата мира или регионального чемпионата.

3. Удаление фехтовальщика.

После истечения крайнего срока подачи заявок дальнейший отзыв спортсмена невозможен, за исключением случаев форс-мажора, должным образом обоснованных.

Если фехтовальщик или команда, которые были заявлены, откажутся от участия до жеребьёвки или не явятся на фехтование, их федерация будет оштрафована (см. Приложение «Штрафы и платежи. Фехтование на колясках IWAS»), штраф подлежит уплате в IWF, за исключением случаев, должным образом подтверждённых и обоснованных форс-мажорными обстоятельствами.

4. Добавление фехтовальщика(-ов) после установленной даты.

а) Тем не менее за 3 дня до соревнований (12:00 по местному времени в городе, где проводятся соревнования) один или несколько фехтовальщиков и/или команда могут быть добавлены их национальной федерацией после уплаты IWF штрафа (см. Приложение «Штрафы и платежи. Фехтование на колясках IWAS») для каждой дополнительной заявки.

б) После этого, до встречи глав делегаций в день, предшествующий первому соревнованию (до составления предварительного тура), один или несколько фехтовальщиков и/или команда могут быть добавлены национальными федерациями после оплаты в IWF более высокого штрафа (см. Приложение «Штрафы и платежи. Фехтование на колясках IWAS») для каждой дополнительной заявки.

в) Для этого национальная федерация должна направить в IWF (по факсу или электронной почте) письменный запрос на дополнительных фехтовальщиков и/или команду и письменное обязательство выплатить штраф в течение 15 дней (будет выписан счёт через IWF сразу после турнира).

5. Изменения имён могут быть сделаны только с согласия IWF не позднее, чем за 24 часа до начала каждого соревнования.

0.57. Чемпионаты мира.

На чемпионатах мира среди взрослых количество заявок ограничено четырьмя фехтовальщиками на каждый вид оружия от страны в личных соревнованиях и одной командой по виду оружия от страны в командных соревнованиях.

0.58. Для чемпионатов мира до 17 и до 23 лет нет ограничений на количество заявок фехтовальщиков на вид программы от страны для личных соревнований.

0.59. Чемпионаты мира среди взрослых, до 17 и до 23 лет открыты для всех федераций – членов IWAS.

0.60. Региональные чемпионаты.

На личные соревнования региональных чемпионатов среди взрослых по каждому виду оружия федерации могут заявить до шести фехтовальщиков.

На командные соревнования регионального чемпионата среди взрослых в каждом виде оружия федерации могут заявить одну команду (состоящую из трёх фехтовальщиков с резервом или без него).

На личных соревнованиях региональных чемпионатов до 17 и до 23 лет нет ограничений на количество заявок фехтовальщиков на вид программы от страны.

КУБКИ МИРА СРЕДИ ВЗРОСЛЫХ, ДО 17 И ДО 23 ЛЕТ, САТЕЛЛИТЫ

0.61.1. Регистрация фехтовальщиков и все возможные замены, а также заявка команд должны быть сделаны через веб-сайт IWF (официальная онлайн-система подачи заявок) не позднее, чем за 20 дней до турнира (до полуночи по британскому стандартному времени).

Для командных заявок имена фехтовальщиков, входящих в состав команд, могут быть изменены путем информирования организаторов и IWF не позднее, чем за день до соревнований, но и не позднее окончания четвертьфинала личных соревнований. В случае травмы или болезни, должным образом подтверждённых врачом соревнования, замена может быть произведена после крайнего срока, но не позднее, чем в конце личных соревнований.

2. Исключение фехтовальщика или команды.

По истечении крайнего срока подачи заявок ни один заявленный фехтовальщик или команда не могут быть отозваны, кроме как по причинам травмы или форс-мажорных обстоятельств. Национальная федерация должна проинформировать об этом IWF и организаторов.

Если фехтовальщик или команда, которые были заявлены, отказываются

ся от участия до жеребьёвки, их федерация будет оштрафована (см. Приложение «Штрафы и платежи. Фехтование на колясках IWAS»), штраф подлежит уплате в IWF, за исключением случаев, должным образом подтверждённых как форс-мажорные.

3. Замена фехтовальщика.

До вторника, предшествующего турниру (полночь по Гринвичу), один фехтовальщик может быть заменён другим. Для этого национальная федерация должна направить в IWF по факсу или электронной почте письменный запрос на замену фехтовальщика.

4. Добавление фехтовальщика или команды после крайнего срока.

а) За 3 дня до первого старта (12 часов дня по местному времени в городе, принимающем соревнование) один или несколько фехтовальщиков и/или команда могут быть добавлены их национальной федерацией после уплаты IWF штрафа (см. Приложение «Штрафы и платежи. Фехтование на колясках IWAS») за каждую дополнительную заявку.

б) После этого, до встречи глав делегаций в день, предшествующий соревнованию (до составления предварительного тура), один или несколько фехтовальщиков и/или команда могут быть добавлены национальными федерациями после оплаты в IWF более высокого штрафа (см. Приложение «Штрафы и платежи. Фехтование на колясках IWAS») за каждую дополнительную заявку.

в) Для этого национальная федерация должна направить в IWF или техническому делегату этого соревнования (по факсу или электронной почте) письменный запрос на дополнительных фехтовальщиков и/или команду и письменное обязательство выплатить штраф в течение 15 дней (счёт будет выставлен через IWF сразу после турнира).

г) Если заявленный фехтовальщик или команда не явятся на фехтование, их федерация будет оштрафована (см. Приложение «Штрафы и платежи. Фехтование на колясках IWAS»), штраф подлежит уплате в IWF, за исключением случаев, надлежащим образом подтверждённых как форс-мажор.

д) Организаторы всех официальных соревнований должны под угрозой штрафа, подлежащего уплате в IWF (см. Приложение «Штрафы и платежи. Фехтование на колясках IWAS»), отказывать в участии любым фехтовальщикам или судьям, не указанным в списках, не зарегистрированным федерацией или не имеющим лицензии IWF действительной на текущий сезон.

О.62. Для личных соревнований Кубков мира и сателлитов среди взрослых, до 17 и до 23 лет по каждому виду оружия нет ограничений на участие фехтовальщиков в каждом виде оружия от страны.

О.63 Текст отсутствует.

ПАРАЛИМПИЙСКИЕ ИГРЫ

О.64. Заявки должны быть отправлены национальным паралимпийским комитетом участников организаторам.

О.65 Текст отсутствует.

ЧАСТЬ 3: ФОРМУЛЫ ПРОВЕДЕНИЯ СОРЕВНОВАНИЙ

ГЛАВА 1. ФОРМУЛЫ

ЛИЧНЫЕ СОРЕВНОВАНИЯ

О.66. Личные соревнования могут быть организованы:

а) Прямым выбыванием со смешанной системой, состоящей из одного предварительного тура (с выбыванием или без него, см. О.72), за которым следует таблица прямого выбывания (без розыгрыша) (см. рис. 7а).

б) Прямым выбыванием (с розыгрышем) на Паралимпийских играх и чемпионатах мира (см. рис. 7с).

А. Общие правила предварительного тура

О.67.1. Если количество участников меньше 10, то составляется только 1 пулька.

2. Во всех остальных случаях пульки состоят из 7 фехтовальщиков, если число участников делится на 7. В противном случае пульки состоят из 7 и 6 участников.

Ни при каких обстоятельствах в пуляках не может быть менее 5 фехтовальщиков.

Однако, если в результате отсутствия одного или нескольких фехтовальщиков одна или несколько групп должны были быть сокращены до 5 или менее участников, организаторы должны добавить в эти группы одного или нескольких участников из других пулек из 7 фехтовальщиков в том же туре пулек с учётом начального рейтинга заменяемых фехтовальщиков.

Составление пулек

О.68.1. Пульки составляются с учётом последнего официального рейтинга IWF и жеребьёвкой среди фехтовальщиков без рейтинга или с одинаковым рейтингом по следующей таблице:

Пулька	А	Б	В
Рейтинг спортсмена	1	2	3
	6	5	4
	7	8	9
	12	11	10
	13	14	15
	18	17	16
	19	20	21

2. Распределение участников по пулькам проводится таким образом, чтобы участники одной страны были в разных пульках, если это возможно. Если фехтовальщики попадают в пульку, где уже есть фехтовальщик той же национальности, они перемещаются на одну или несколько позиций вниз по рейтингу до тех пор, пока не будут помещены в пульку без фехтовальщика той же национальности. Если это невозможно, они должны оставаться в исходной пулке.

3. Порядок участников в пульках определяется жеребьёвкой.

4. В пульках проводятся все бои до последнего.

0.69. Очередность боёв в пульках должна быть следующей:

1. На одной дорожке

Пулька из 3 участников	Пулька из 4 участников	Пулька из 5 участников	
1-2	1-2	↓ 1-2	3-5 ↓
3-2	3-2	3-2	2-5
3-1	3-4	3-4	2-4
	1-4	5-4	1-4
	1-3	5-1	
	2-4	3-1	

Пулька на 6 человек	Пулька на 7 человек			
↓ 1-2	5-2 ↓	↓ 1-2	3-5 ↓	3-6 ↓
3-2	4-2	3-2	2-5	2-6
3-4	4-6	3-4	2-4	2-7
5-4	5-1	5-4	6-4	4-7
5-6	1-4	5-6	6-1	4-1
1-6	2-6	7-6	5-1	
1-3	3-6	7-1	5-7	
5-3		3-1	3-7	

Пулька на 8 человек (только если меньше 10 участников)			Пулька на 9 человек (только если меньше 10 участников)		
↓ 7-4	↓ 5-1	↓ 1-2	↓ 2-3	↓ 2-4	↓ 5-3
2-4	4-1	3-2	4-3	5-4	6-3
2-1	4-6	↓ 5-7	4-1	5-6	6-9
3-1	8-6	3-7	5-1	8-6	4-9
3-4	8-1	4-8	5-2	8-3	4-7
5-4	7-1	6-2	6-2	7-3	1-7
5-6	7-2		6-7	7-9	1-8
7-6	5-2		8-7	1-9	2-8
7-8	5-8		8-9	1-6	2-9
2-8	3-8		3-9	4-6	5-9
2-3	3-6		3-1	4-8	5-7
5-3 ↓	1-6 ↓		2-1 ↓	5-8 ↓	2-7

2. Пулька на двух дорожках

Пулька из 4 человек		Пулька из 5 человек		Пулька из 6 человек	
П.1	П.2	П.1	П.2	П.1	П.2
1-2	3-4	1-2	4-5	1-2	3-4
4-2	3-1	3-2	4-1	5-2	3-6
4-1	3-2	3-4	5-1	5-1	4-6
		2-4	5-3	3-1	4-2
		2-5	1-3	3-5	6-2
				4-5	6-1
				4-1	---
				2-3	6-5

Пулька из 7 человек		Пулька из 8 человек		Пулька из 9 человек	
П.1	П.2	П.1	П.2	П.1	П.2
1-2	4-5	1-2	5-6	5-1	3-9
3-2	4-6	3-2	7-6	6-1	4-9
3-7	1-6	3-4	7-8	6-2	4-8
2-7	1-5	1-4	5-8	7-2	3-8
2-4	6-5	1-3	5-7	7-1	3-4
3-4	6-7	6-3	2-7	2-1	6-4
3-1	5-7	6-1	2-8	2-5	6-8
4-1	5-2	5-1	4-8	7-5	1-8
4-7	6-2	5-2	4-7	7-9	1-3
1-7	6-3	6-2	3-7	2-9	5-3
3-5		6-4	3-8	2-4	5-6
		5-4	1-8	7-4	9-6
		5-3	1-7	7-8	9-1
		2-4	6-8	2-8	4-1
				2-3	4-5
				6-3	8-5
				6-7	8-9
				3-7	5-9

О.70. Когда в пульку входит несколько участников от одной страны:

1. Если они не составляют большинства участников в пулке, то они должны провести между собой бои прежде, чем будут встречаться с фехтовальщиками из других стран.

2. Технический директорат может установить другую очерёдность боёв, для того чтобы избежать слишком большой нагрузки или задержки соревнования.

О.71.1. Если бой в пулке прерван по случайной причине и эта пауза может быть продлена, рефери может (с согласия Технического директората или, возможно, Организационного комитета) изменить порядок боёв таким образом, чтобы обеспечить нормальный ход соревнований.

2. Время, отведённое фехтовальщику на отдых между двумя последовательными боями в пулке, составляет 3 минуты.

О.72. Перед началом соревнований Технический директорат принимает решение и объявляет количество фехтовальщиков, которые не пройдут в тур прямого выбывания на основе рейтинга после предварительного тура.

– На чемпионатах мира и региональных чемпионатах среди взрослых это число не может быть ниже 20 % и выше 30 % от общего числа участников пулек и будет выбрано таким образом, чтобы сформировать как минимум полную таблицу из 16 фехтовальщиков. Если количество участников соревнования равно или меньше 16 фехтовальщиков, ни один фехтовальщик не выбывает из дальнейшего тура.

– На Кубках мира процент выбывших не должен превышать 20 % и будет выбираться таким образом, чтобы сформировать как минимум полную таблицу из 16 фехтовальщиков. Если количество участников соревнования равно или меньше 16 фехтовальщиков, ни один фехтовальщик не выбывает из дальнейшего тура.

– На турнирах-сателлитах и всех соревнованиях до 17 и до 23 лет, а также в категории С, ни один фехтовальщик не выбывает после пулек, все участвуют в туре прямого выбывания.

О.73.1. После проведения пулек устанавливается общий рейтинг всех участников всех пулек, учитывая последовательно индексы: П/Б, УН – УП, УН

(П = число побед, Б = число боёв, УН = число нанесённых уколов, УП = число полученных уколов).

2. Сводная таблица рейтинга составляется следующим образом:

1) Результаты, записанные в сводную таблицу, обобщаются, чтобы получить два необходимых индекса.

2) Первый индекс, служащий для первого рейтинга, получается делением числа побед на число проведённых боёв (формула П/Б).

3) Фехтовальщик с наиболее высоким индексом (максимум 1) занимает 1-е место.

4) В случае равенства первых индексов для определения рейтинга берётся второй индекс – формула УН – УП, разность между общим числом нанесённых и общим числом полученных уколов в пуле.

5) В случае равенства индексов П/Б и индексов УН – УП участник, нанесший большее число уколов, занимает место выше по рейтингу.

6) В случае абсолютного равенства между двумя или несколькими участниками для определения их места в рейтинге проводится жеребьёвка.

3. В случае абсолютного равенства у двух или нескольких участников, претендующих на последнее место в рейтинге, жеребьёвка не проводится, и все эти участники переходят в следующую ступень, даже если это приведёт к превышению их установленного числа.

Выбывание

О.74.1. Фехтовальщик, не присутствующий на старте пульки, выбывает из пульки и заносится без классификации в конец итогового классификационного листа с информацией «Не стартовал».

2. Фехтовальщик, отказавшийся продолжать бои в течение пульки, вычеркивается из пульки и заносится в протокол результатов с информацией «Не финишировал».

3. Фехтовальщик, исключённый на этапе пульки, исключается из всех пулек, и результаты аннулируются, как если бы он не участвовал. Фехтовальщик записывается без классификации в конец итогового классификационного листа с информацией «Исключён».

О.75 Текст отсутствует.

Б: общие правила тура прямого выбывания

О.76. Таблица прямого выбывания (план боёв) составляется с учётом классификационной таблицы после предварительного тура и специальных правил для каждого соревнования (см. рис. 7а). Национальность для распределения не учитывается.

О.77. Оргкомитет соревнований должен опубликовать план боёв прямого выбывания, указав в нём запланированное время для каждого боя из таблицы б4 и далее.

О.78.1. Во время 1-минутного отдыха к фехтовальщику может иметь доступ лицо, указанное перед боем.

2. Секундомер, встроенный в электрофиксатор, блокирует время в конце каждого периода.

Исключение

О.79.1. С начала таблицы прямого выбывания, если по какой-либо причине фехтовальщик не фехтует, или не может фехтовать, или не завершает встречу, противник объявляется победителем. Снявшийся фехтовальщик не теряет места в финальном зачёте соревнований и заносится в протокол с отметкой «Не финишировал».

2. Исключённый фехтовальщик вычеркивается из таблицы прямого выбывания, и результаты аннулируются, как если бы он не участвовал. Фехтовальщик записывается без классификации в конец итогового классификационного листа с информацией «Исключён». См. Т.24.3в, Т. 170.

Порядок боёв

О.80.1. В каждом туре таблицы прямого выбывания (128, 64, 32, 16, 8 или 4) бои всегда проводятся в порядке таблицы сверху вниз.

2. Это правило должно применяться для каждой четверти или восьмой части таблицы, когда тур прямого выбывания проводится одновременно на 4 или 8 дорожках.

3. Фехтовальщику всегда разрешено отдохнуть 10 минут между двумя боями подряд.

Финал

О.81.1. В финале, который проводится по системе прямого выбывания, предпочтительно участвуют 4 фехтовальщика.

2. Для Паралимпийских игр и чемпионатов мира финалы как женских, так и мужских соревнований по одному и тому же виду оружия желательнее проводить в один и тот же день.

Итоговый рейтинг соревнования

О.82.1. Общее итоговое распределение мест участников проводится следующим образом:

Первое место: участник, выигравший бой за первое место;

Второе место: участник, проигравший бой за первое место.

2. Два фехтовальщика, проигравшие полуфинальные матчи, занимают третье место, если нет необходимости разделить их.

3. Если же надо определить места каждого участника, то для определения третьего и четвертого мест проводится бой между двумя участниками, проигравшими в полуфинале.

4. Остальные размещаются в каждом раунде таблицы:

а) Соревнования с предварительным туром – в соответствии с рейтингом после пулек перед жеребьёвкой для таблицы прямого выбывания.

б) Соревнования без предварительного тура – в соответствии с рейтингом, предшествующим жеребьёвке исходной таблицы и до любой жеребьёвки, если это требуется.

5. Для участников, выбывших из предварительного тура, места определяются в соответствии с их рейтингом в этом туре, и они занимают место после участников, прошедших в таблицу прямого выбывания.

В. Смешанная формула А

Чемпионаты мира до 17 и до 23 лет, региональные чемпионаты до 17 и до 23 лет и Кубки мира до 17 и до 23 лет

Смешанная формула А

О.83.1. Предварительная фаза состоит из одного раунда пулек без выбывания (О.72).

2. Все фехтовальщики из пулек составляют единую таблицу прямого выбывания (см. рис. 7а). Таблица составляется на основании результатов фехтовальщиков во всех группах (в случае равенства показателей фехтовальщики будут разделены жеребьёвкой).

3. Эта формула используется для всех личных соревнований до 17 и до 23 лет.

4. Для предварительного тура пулек и тура прямого выбывания действуют общие правила, описанные выше, а также:

О.84.1. Соревнование состоит из 2 этапов: предварительного этапа и основного этапа, которые проводятся в один и тот же день.

2. За день до соревнований организаторы должны опубликовать и отправить в IWF пульки и соответствующие расписания не позднее 18:00 (по местному времени в городе, где проводится соревнование) или непосредственно после встречи глав делегаций, если она проводится за день до соревнований. В уже опубликованные пульки нельзя вносить дополнительных спортсменов, если только они не поступают из пулек, начинающихся в то же время (см. О.67.1).

3. Если заявленный фехтовальщик не явится, на федерацию фехтовальщика будет выписан штраф, который необходимо оплатить в IWF, за исключением форс-мажорных обстоятельств, должным образом подтверждённых.

О.85. Бой за третье место не проводится. Два фехтовальщика, проигравшие в полуфинальных поединках, займут одинаковые третьи места.

Г. Смешанная формула Б

Кубки мира среди взрослых и региональные чемпионаты среди взрослых

Смешанная формула Б

О.86.1. Один квалификационный раунд пулек, за которым следует таблица прямого выбывания (с исключениями).

2. Эта формула используется для личных соревнований на Кубках мира среди взрослых и региональных чемпионатах среди взрослых.

3. Для предварительного тура пулек и тура прямого выбывания действуют общие правила, описанные выше, а также:

О.87. Следующее количество заявленных фехтовальщиков, занявших самые высокие места в последнем официальном мировом рейтинге IWF, освобождаются от предварительного этапа по принципу:

Заявлено менее 16 фехтовальщиков – все участвуют

Заявлено 16–21 фехтовальщиков – 4 не участвуют

Заявлено 22–27 фехтовальщиков – 6 не участвуют

Заявлено 28–33 фехтовальщиков – 8 не участвуют

Заявлено 34–39 фехтовальщиков – 10 не участвуют

Заявлено 40–45 фехтовальщиков – 12 не участвуют

Заявлено 46–51 фехтовальщиков – 14 не участвуют

Заявлено 52+ фехтовальщиков – 16 не участвуют

О.88.1. Соревнование состоит из 2 этапов: предварительного этапа и основного этапа, которые проводятся в один и тот же день.

2. Предварительный этап состоит из одного раунда пулек с выбыванием на основе результатов всех соревнующихся (см. О.72).

3. Вместе с освобождёнными фехтовальщиками фехтовальщики, прошедшие квалификацию из пулек, составляют полную таблицу прямого выбывания.

4. Отсеянные фехтовальщики, освобождённые от предварительного этапа, занимают первые места в этой таблице в порядке их положения в официальном мировом рейтинге IWF.

5. Если один или несколько освобождённых фехтовальщиков, которые были заявлены, не явятся на фехтование, их позиции в таблице останутся пустыми, и их федерации должны будут уплатить IWF штраф (см. Приложение «Штрафы и платежи. Фехтование на колясках IWAS»), если только их отсутствие не вызвано форс-мажорными обстоятельствами, надлежащим образом обоснованными.

6. Фехтовальщики, имеющие наивысшие показатели после раунда пулек, займут места после освобождённых фехтовальщиков, классифицированных в порядке их индексов (в случае равенства показателей, фехтовальщики будут разделены жеребьёвкой).

О.89.1. За день до соревнований организаторы должны опубликовать и отправить в IWF пульки и соответствующие расписания, а также список освобождённых фехтовальщиков (только для взрослых Кубков мира и взрослых региональных чемпионатов) не позднее 18:00 (время местное в городе проведения соревнований) или непосредственно после встречи глав делегаций, если она происходит за день до соревнований. К уже опубликованным пулькам не могут быть добавлены никакие дополнения, если только они не поступают из пулек, начинающих в то же время (см. О.67.1).

2. Если заявленный фехтовальщик не явится, на федерацию фехтовальщика налагается штраф (см. Приложение «Штрафы и платежи. Фехтование на колясках IWAS»), подлежащий уплате в IWF, за исключением случаев форс-мажорных обстоятельств, должным образом подтверждённых.

О.90. Бой за третье место не проводится. Два фехтовальщика, проигравшие в полуфинальных поединках, займут одинаковые третьи места.

Д. Смешанная формула В. Турниры-сателлиты

Смешанная формула В

О.91.1. Соревнование состоит из 1 раунда пулек, в котором принимают участие все присутствующие фехтовальщики, и интегральной таблицы прямого выбывания, полной или неполной, в соответствии с результатами, полученными после пулек. Эта таблица разыгрывается полностью до финала.

2. Эта формула используется для личных соревнований на Кубках мира среди взрослых и зональных чемпионатах среди взрослых.

3. Помимо приведённых ниже подробностей, применяются общие правила для пулек и прямого выбывания, описанные выше.

О.92.1. Соревнование состоит из 2 этапов: предварительного этапа и основного этапа, которые проводятся в один и тот же день.

2. За день до соревнований организаторы должны опубликовать и отправить в IWF пульки и соответствующие расписания не позднее 18:00 (по местному времени в городе, где проводится соревнование) или непосредственно после встречи глав делегаций, если она проводится за день до соревнований. К уже опубликованным пулькам не могут быть добавлены новые спортсмены, если только они не поступают из пулек, начинающих в то же время (см. О.67.1).

3. Если заявленный фехтовальщик не явится, на федерацию фехтовальщика налагается штраф (см. Приложение «Штрафы и платежи. Фехтование на колясках IWAS»), подлежащий уплате в IWF, за исключением случаев форс-мажорных обстоятельств, должным образом подтверждённых.

О.93. Бой за третье место не проводится. Два фехтовальщика, проигравшие в полуфинальных поединках, займут одинаковые третьи места.

О.94. Текст отсутствует.

Е. Формула Г

Паралимпийские игры и чемпионаты мира среди взрослых

Формула Г

О.95. Формулы проведения Паралимпийских игр устанавливаются Исполнительным комитетом с одобрения МПК (см. Административные правила).

1. Соревнование состоит из полного тура прямого выбывания с утешительным боем из таблицы на 16 участников (см. рис. 7с).

2. Состав таблицы будет учитывать текущий мировой рейтинг IWAS по фехтованию на колясках в соответствующем виде оружия с жеребьёвкой позиций в парах для определения рейтинга соревнований.

Жеребьёвка проводится за 1 или 2 дня до начала соответствующего мероприятия на встрече руководителей делегаций или команд.

3. Таблица утешительных боёв состоит из проигравших участников таблицы 16, 8 и полуфинала.

4. Если фехтовальщики проигрывают более одной схватки в таблице 16 или в таблице утешительных боёв, они выбывают.

5. Таблица утешительных боёв продолжается до боя за третье место.

6. Итоговый рейтинг получается следующим образом:

Первое место: победитель боя за первое место;

Второе место: проигравший бой за первое место.

7. Два фехтовальщика, проигравшие в полуфинальных поединках, будут бороться за третье место на Паралимпийских играх:

Третье место: победитель боя за третье место;

Четвёртое место: проигравший бой за третье место.

8. Два фехтовальщика, проигравшие в полуфинальных боях чемпионата мира среди взрослых, занимают третье место, если нет необходимости их разделять.

9. Проигравшие в четвертой утешительной таблице занимают места 5-е – 6-е в соответствии с их рейтингом до жеребьёвки исходной таблицы и до любой жеребьёвки, если это требуется.

10. Проигравшие в третьей утешительной таблице занимают места 7-е – 8-е в соответствии с их рейтингом до жеребьёвки исходной таблицы и до любой жеребьёвки, если это необходимо.

11. Проигравшие второй утешительной таблицы занимают места с 9-го по 12-е в соответствии с их рейтингом до жеребьёвки исходной таблицы и до любой жеребьёвки, если это требуется.

12. Проигравшие в первой утешительной таблице занимают места с 13-го по 16-е в соответствии с их рейтингом до жеребьёвки исходной таблицы и до любой жеребьёвки, если это требуется.

Региональные Игры

О.96. Формулы проведения региональных Игр устанавливаются Исполнительным комитетом IWF с одобрения МПК (см. Административные правила).

КОМАНДНЫЕ СОРЕВНОВАНИЯ

А. Кубок мира среди взрослых

Формула разделения по полу участников

О.97. В каждом виде оружия команды состоят из трёх участников с запасным или без запасного участника.

Каждая команда должна включать в себя как минимум одного фехтовальщика категории В или С. В случае замены в течение встречи в команде должен оставаться фехтовальщик категории В или С.

Команда может начать встречу только в полном составе.

О.98.1. Соревнования проводятся с полным туром прямого выбывания (с выявлением всех мест) с полной или неполной турнирной таблицей (см. рис. 7б).

2. Команды занимают места в таблице согласно своему последнему официальному командному рейтингу IWF. Команды без рейтинга занимают последние места в турнирной таблице путем жеребьёвки.

3. Все места вплоть до 16-го будут разыгрываться. Начиная с 17-го места команда остаётся на том же месте, которое занимала по своему первоначальному месту в турнирной таблице.

О.99. Применяется следующая формула соревнований:

1. Формула «эстафеты» применяется в каждом виде оружия.

2. Три фехтовальщика одной команды фехтуют с каждым из трёх участников команды-соперницы (9 этапов «эстафеты»).

3. Бои каждой встречи проходят обязательно в следующем порядке: 3–6; 1–5; 2–4; 1–6; 3–4; 2–5; 1–4; 2–6; 3–5.

В случае умышленного или неумышленного нарушения этого порядка все уколы, нанесённые после этого нарушения, аннулируются, и встреча возобновляется в правильном порядке.

4. Положение каждой команды в протоколе встречи (верх-низ) определяется жеребьёвкой. Затем капитаны команд определяют порядок (номера) участников.

5. а) В ходе встречи капитан команды может попросить заменить одного из фехтовальщиков на запасного, заявленного до начала встречи. Эта замена может быть сделана только после окончания одного из боёв. Заменённый фехтовальщик может снова занять своё место в команде, но только вместо фехтовальщика, на которого он был изначально заменён. Эта вторая замена не разрешена, если первая замена была сделана по причинам, перечисленным в статье О.90.6. Больше нельзя производить замену фехтовальщиков даже при несчастном случае или при чрезвычайных обстоятельствах. Объявление о замене участника команды должно быть сделано до начала боя, предшествующего ближайшему бою заменённого участника, и судья должен объявить об этом капитану команды соперников. На чемпионате мира и Паралимпийских играх судья должен также немедленно сообщить об этом в Технический директорат.

После замены среди трёх основных фехтовальщиков команды всё ещё должен оставаться хотя бы один спортсмен категории В или С.

б) Если произойдёт несчастный случай во время боя, следующего за просьбой о замене, капитан команды может аннулировать просьбу о замене.

в) Если капитан команды-соперницы также просил о замене, то она также может быть произведена или отменена.

6. а) Если член команды вынужден удалиться во время встречи в результате несчастного случая, который был должным образом признан медицинским представителем IWF или официальным дежурным врачом на месте проведения, капитан команды может попросить поставить его в резерв для продолжения матча в момент, когда участник выбывает из встречи, даже во время продолжающегося боя.

б) Тем не менее заменённый таким образом участник не может снова занимать место в своей команде в течение той же встречи.

7. а) Если и фехтовальщик, и запасной, если таковой имеется, вынуждены отказаться от участия, и в этом случае команда является неполной, она

проигрывает встречу и должна сняться с соревнований. Команда сохраняет своё место в итоговом рейтинге.

б) Если фехтовальщик исключён во время командной встречи, команда проиграла и исключается из соревнований без итогового рейтинга (см. Т.160).

8. Если по каким-либо причинам команда не заканчивает уже начатое соревнование, Технический директорат применяет правила личных соревнований. При этом каждая команда рассматривается как один участник (см. Т.124.3.б, Т.170).

9. Когда команда не выходит на старт против команды соперников, она рассматривается:

а) как не закончившая начатого соревнования, если она уже фехтовала против другой команды (см. О.79);

б) как не явившаяся на соревнование, если речь идёт о первой встрече.

10. Таблица участников должна быть составлена на основе рейтинга заявленных команд не позднее 18:00 за день до соответствующего соревнования.

Б. Командные соревнования на региональных чемпионатах

О.100. Помимо нижеследующих статей соревнования проводятся в соответствии с правилами командных соревнований чемпионатов мира.

О.101. Если команда не начнёт встречу, она будет дисквалифицирована и не получит рейтинговых очков (см. О.109), исключая случаи ранения или болезни, засвидетельствованные врачом надлежащим образом.

О.102.1. Первые четыре команды помещаются в таблицу прямого выбывания в соответствии с текущим официальным командным рейтингом IWF (см. О.109); оставшиеся в рейтинге команды будут размещены в таблице путем жеребьёвки попарно.

Команды, не прошедшие классификацию, займут последние места в таблице и будут разделены жеребьёвкой.

2. Таблица должна быть составлена в зависимости от рейтинга представленных команд накануне соревнования до 18:00.

В. Паралимпийские игры и чемпионаты мира среди взрослых

О.103.1. Формулы проведения Паралимпийских игр устанавливаются Исполнительным комитетом с одобрения МПК.

2. Помимо следующих аспектов, соревнования проводятся в соответствии

с правилами, установленными для командных соревнований на Кубках мира соответственно.

3. Соревнование проводится по принципу полного тура прямого выбывания с таблицей прямого выбывания, которая может быть неполной.

4. Первые четыре команды размещаются в таблице прямого выбывания в соответствии с текущим официальным командным рейтингом IWF (см. О.109); оставшиеся в рейтинге команды будут размещены в таблице путем жеребьёвки попарно.

Команды, не прошедшие классификацию, займут последние места в таблице и будут разделены жеребьёвкой.

5. Таблица будет составлена на основе рейтинга заявленных команд на встрече глав делегаций или руководителей команд.

6. Борьба за все места в таблице до 16-го места (только чемпионаты мира).

Смешанная формула

О.104.1. Формула «эстафеты» применима ко всем видам оружия.

2. Смешанная команда состоит из 4 фехтовальщиков без резерва. В каждой команде должен быть 1 мужчина категории А, 1 мужчина категории В, 1 женщина категории А и 1 женщина категории В. Команда может начать встречу, только если она полная.

3. Соревнование проводится по принципу полного тура прямого выбывания с таблицей прямого выбывания, которая может быть неполной.

4. Первые четыре команды размещаются в таблице прямого выбывания в соответствии с текущим официальным командным рейтингом IWF (см. О.109); оставшиеся в рейтинге команды будут размещены в таблице путем жеребьёвки попарно.

Команды, не прошедшие классификацию, займут последние места в таблице и будут разделены жеребьёвкой.

Таблица будет составлена на основе рейтинга заявленных команд не позднее 18:00 за день до соответствующего соревнования.

5. Борьба ведётся за все места в таблице до 16-го места. Начиная с 17-го места, команды классифицируются в каждом раунде таблицы в соответствии с их начальным местом в таблице.

6. Формула соревнования следующая:

а) Фехтовальщики соревнуются только с фехтовальщиком противоположной команды того же пола и категории в 4 эстафетах с максимальным количеством очков 20.

б) Порядок эстафетных боёв определяется перед началом каждого этапа прямого выбывания.

Первый жребий решает, кто будет стартовать во встрече, мужчины или женщины.

Второй жребий разыгрывается, чтобы решить, спортсмены категории А или В каждого пола начнут встречу.

(Например, жребий определил, что начинают мужчины категории А. Фехтовальщик-мужчина начинает первую эстафету и фехтует до 5 очков, за ним следует фехтовальщик категории В, который набирает до 10 очков. После этого фехтовальщица категории А начинает третью эстафету и фехтует до 15 очков, за ней следует фехтовальщица категории В, заканчивающая поединок до 20 очков).

7. Запасной фехтовальщик отсутствует. Если один фехтовальщик не может продолжить эстафетный бой, соответствующая команда проигрывает встречу.

8. Если фехтовальщик вынужден отказаться от участия, команда считается неполной и не может продолжать. Она проигрывает встречу и должна сняться с соревнований. Команда сохраняет своё место в итоговом рейтинге.

9. Если фехтовальщик исключён во время командной встречи, команда проигрывает встречу и исключается из соревнований без места в итоговом рейтинге (см. Т.160).

ГЛАВА 2. ВИДЕОСУДЕЙСТВО

О.105. Видеосудейство с использованием программного обеспечения, лицензированного FIE, является обязательным для всех трёх видов оружия на личных и командных соревнованиях Кубка мира среди взрослых, чемпионатах мира до 17, 23 лет и среди взрослых, Паралимпийских играх и региональных чемпионатах среди взрослых. Это необязательно для всех других соревнований.

1. Для личных соревнований Кубка мира среди взрослых и региональных чемпионатов среди взрослых видеосудейство является обязательным и должно использоваться, начиная с полуфинала (желательно, начиная с четвертьфинала).

2. Для командных соревнований Кубка мира среди взрослых и региональных командных чемпионатов среди взрослых видеосудейство обязательно для встречи за 3-е место и финала (желательно, начиная с полуфинала).

3. Для личных соревнований чемпионатов мира среди взрослых видеосудейство обязательно и должно использоваться, начиная с четвертьфинала.

4. Для командных соревнований чемпионатов мира среди взрослых видеосудейство обязательно и должно использоваться, начиная с полуфинала (желательно, начиная с четвертьфинала).

5. Для личных соревнований чемпионатов мира до 17 и до 23 лет видеосудейство является обязательным и должно использоваться, начиная с полуфинала (желательно, начиная с четвертьфинала).

6. Для личных и командных соревнований Кубков мира до 17 и до 23 лет, региональных чемпионатов до 17 и до 23 лет и турниров-сателлитов видеосудейство не является обязательным.

7. Для личных и командных соревнований на Паралимпийских играх система видеосудейства обязательна во всех трёх видах оружия, личных и командных, на всех этапах соревнований.

Соревнования	Личные соревнования, ВИДЕО начинающая с...	Командные соревнования, ВИДЕО начинающая с...	Кол-во дорожек с ВИДЕО	Командные и рейтинговые встречи
Кубок мира среди взрослых	Т 4	Медальные встречи	4	Т 1-4
Кубок мира до 17/23 лет	Необязательно	-	Необязательно	-
Чемпионат мира среди взрослых	Т 8	Т 4	4 или 8	Т 1-4
Чемпионат мира до 17/23 лет	Т 4	-	2	-
Региональный чемпионат среди взрослых	Т 4	Медальные встречи	4	Т 1-4
Региональный чемпионат до 17/23 лет	Необязательно	-	Необязательно	-
Сателлит	Необязательно	-	Необязательно	-
Паралимпийские игры	Обязательно на всех этапах личных и командных соревнований			

ГЛАВА 3. АНТИДОПИНГ

Антидопинговое тестирование

О.106. Антидопинговое тестирование должен проводиться на всех официальных соревнованиях IWF в соответствии с положениями статьи О.107 и Антидопинговыми правилами IWF. Оно может начинаться со старта соревнований и распространяется на спортсменов, закончивших фехтование.

О.107.1. Допинг запрещён федерацией IWF. Любое нарушение этого правила повлечёт за собой дисциплинарное взыскание.

2. Допингом считается одно или несколько нарушений антидопинговых правил, изложенных в статьях 2.1–2.11 Антидопинговых правил IWF.

3. IWF обязалась соблюдать Антидопинговый кодекс ВАДА. Антидопинговые правила IWF основаны на «Моделях передовой практики» ВАДА и полностью принимают «обязательные положения» вышеуказанного документа. IWF также полностью принимает документ ВАДА «Запрещённые классы веществ и запрещённые методы».

4. IWF оставляет за собой право проводить допинг-контроль во время соревнований, то есть на любых соревнованиях, организованных под её контролем, а также во внесоревновательный период.

5. Спортсмены, участвующие в соревнованиях IWF, обязуются соблюдать Антидопинговые правила IWF, не использовать ни запрещённых субстанций, ни запрещённых методов, а также соглашаться проходить любой антидопинговый контроль как во время соревнований, так и вне их.

6. Все подробности, касающиеся допинг-контроля на официальных соревнованиях IWF, а также во внесоревновательный период, можно найти в статьях Антидопинговых правил IWF.

7. Штрафы и последствия штрафов, вытекающие из нарушений антидопинговых правил, изложены в Антидопинговых правилах IWF.

8. Фехтовальщики, уличённые в нарушении антидопинговых правил, подлежат процедурам, предусмотренным Антидопинговыми правилами. Публикация результатов испытаний и решений, касающихся применения штрафных санкций, будет объявлена Главным офисом IWF, который один имеет право доводить их до сведения всех федераций-членов.

9. Допинговые правонарушения, совершённые и наказуемые в любой из стран-членов IWF, будут учитываться, и наказания (санкции) будут применяться всеми странами-членами IWF.

10. Внесение изменений в Антидопинговые правила IWF входит в компетенцию Исполнительного комитета.

ЧАСТЬ 4. ПРОЦЕДУРЫ ПОСЛЕ СОРЕВНОВАНИЙ

ГЛАВА 1. РЕЙТИНГ

ОФИЦИАЛЬНЫЙ ЛИЧНЫЙ РЕЙТИНГ IWF

О.108. Принципы

1. а) В официальном рейтинге IWF среди взрослых учитываются все результаты Кубков мира, в которых участвовал фехтовальщик, независимо от континента, плюс результаты чемпионатов мира, Паралимпийских игр, региональных чемпионатов и три лучших результата спутников.

б) В официальном рейтинге IWF до 17 и до 23 лет учитываются все результаты Кубков мира, в которых участвовал фехтовальщик, независимо от континента, плюс результаты чемпионатов мира и региональных чемпионатов.

в) Все рейтинги среди взрослых, до 17 и до 23 лет постоянно обновляются.

Соревнование в текущем сезоне заменяет то же соревнование два сезона назад.

Любое соревнование исключается максимум ровно через два года.

Для соревнований IWF нет никакого временного фактора – количество очков остаётся таким же в течение всего периода в рейтинге.

г) На соревнованиях в случае одинаковых очков рейтинг определяется по количеству занятых первых мест, потом вторых мест и т.д. В случае полного равенства фехтовальщики делят одно место.

д) После каждого соревнования, результаты которого учитываются в рейтинге, рейтинг обновляется автоматически после подтверждения результатов IWF.

е) Кроме случаев применения специальных правил, официальный рейтинг IWF является решающим фактором для рейтинга, жеребьёвки и т.д.

Шкала очков

2. а) Рейтинг определяется по шкале очков:

1-е место	32 очка
2-е место	26 очков
3-е место если разыгрывается	20 очков
4-е место, если разыгрывается	18 очков
5–8-е место	14 очков
9–16-е место	8 очков
17–32-е место	4 очка
33–64-е место	2 очка
65–96-е место	1 очко

б) Очки, полученные на сателлитах, имеют умножающий коэффициент 0,3.

в) Очки, полученные на личных соревнованиях Кубков мира, имеют умножающий коэффициент 1.

г) Очки, полученные на личных соревнованиях региональных чемпионатов, имеют умножающий коэффициент 1,5.

д) Очки, полученные на личных соревнованиях чемпионатов мира среди взрослых, чемпионатах до 17 и до 23 лет, имеют умножающий коэффициент 2,5.

е) Очки, полученные на личных соревнованиях Паралимпийских игр, имеют умножающий коэффициент 3. На Паралимпийских играх за 4-е место присваивается 54 очка.

ж) Очки будут присвоены фехтовальщику только в той категории, в которой он принимал участие.

Победители Кубка мира

3. Победитель (первый по рейтингу) по виду программы среди взрослых официальных рейтингов IWF объявляется на первом официальном соревновании IWF текущего сезона.

Победитель (первый по рейтингу) по виду программы среди официальных рейтингов до 23 лет IWF объявляется в конце первого официального соревнования IWF текущего сезона.

Победитель (первый по рейтингу) по виду программы среди официальных рейтингов до 17 лет IWF объявляется в конце первого официального соревнования IWF текущего сезона.

ОФИЦИАЛЬНЫЙ КОМАНДНЫЙ РЕЙТИНГ IWF

О.109. Принцип

1) В официальном взрослом командном рейтинге IWF учитываются все результаты Кубков мира среди взрослых, независимо от континента, плюс результаты чемпионатов мира среди взрослых, Паралимпийских игр и региональных чемпионатов.

2) Официальный командный рейтинг IWF обновляется по постоянному принципу:

Соревнование в текущем сезоне заменяет то же соревнование 2 сезона назад.

Любое соревнование исключается из рейтинга ровно через 2 года.

Для соревнований IWF нет никакого временного фактора – количество очков остаётся таким же в течение всего периода в рейтинге.

3) В случае получения несколькими командами одинаковых очков, рейтинг команды определяется по тому же правилу, что и в личном рейтинге (см. О.108).

4) Кроме случаев применения специальных правил, официальный рейтинг IWF является решающим фактором для рейтинга, жеребьёвки и т.д.

ШКАЛА ОЧКОВ ДЛЯ КОМАНД

2. а) Классификация будет устанавливаться на следующем принципе подсчёта очков:

1-е место	64 очка	10-е место	24 очка
2-е место	52 очка	11-е место	23 очка
3-е место	40 очков	12-е место	22 очка
4-е место	36 очков	13-е место	21 очко
5-е место	32 очка	14-е место	20 очков
6-е место	30 очков	15-е место	19 очков
7-е место	28 очков	16-е место	18 очков
8-е место	26 очков	17–32-е место	8 очков
9-е место	25 очков		

б) Для чемпионатов мира командные очки, указанные выше, умножаются на два.

в) Для региональных чемпионатов командные очки, указанные выше, считаются с коэффициентом 1,0.

О.110. Текст отсутствует.

ДИАГРАММЫ

Рисунок 7а. Схема тура прямого выбывания в личных соревнованиях (на 32 фехтовальщика)



Рисунок 7б. Схема тура прямого выбывания в командных соревнованиях (16 команд)

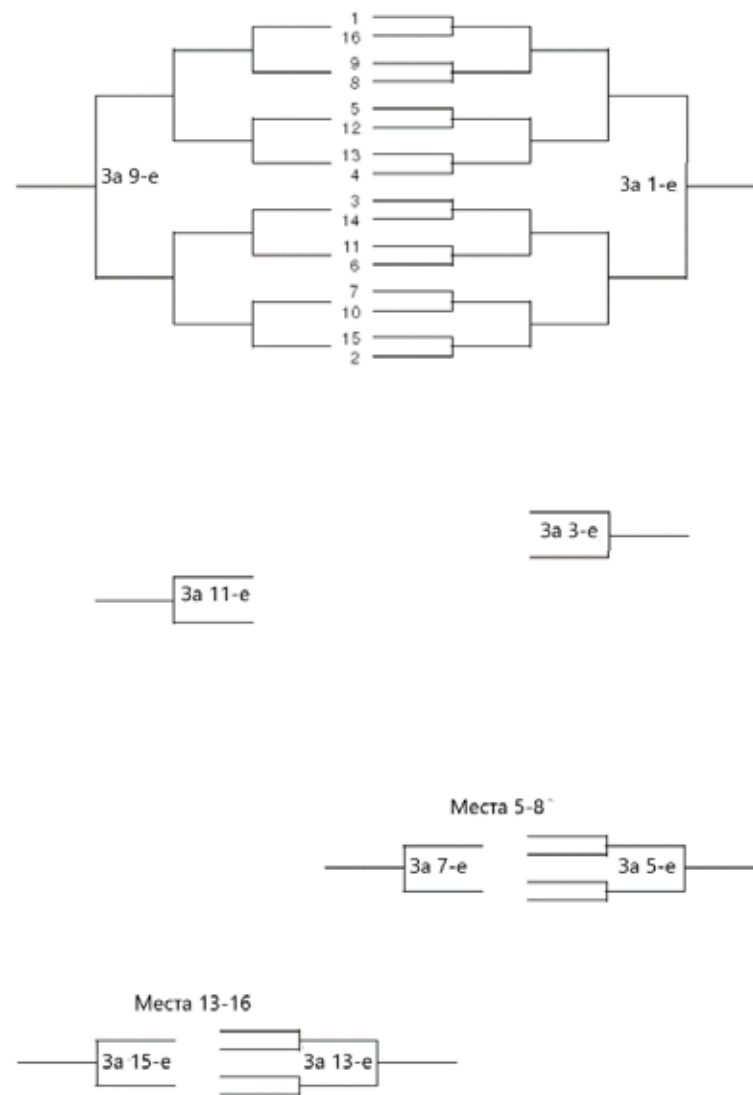

РАЗДЕЛ 3: ПРАВИЛА ЭКИПИРОВКИ

ЧАСТЬ 1. ОРУЖИЕ И ЭКИПИРОВКА ФЕХТОВАЛЬЩИКОВ

ГЛАВА 1. ОРУЖИЕ

ОБЩИЕ ХАРАКТЕРИСТИКИ ДЛЯ ВСЕХ ВИДОВ ОРУЖИЯ

М.1.1. Существуют три вида оружия: рапира, шпага и сабля.

2. Любым оружием разрешается пользоваться при единственном условии, что оно отвечает требованиям настоящих Правил и нормам безопасности, изложенным в Приложении.

3. Оружие должно быть устроено таким образом, чтобы в нормальных условиях оно не могло бы ранить ни самого фехтовальщика, ни его противника. Запрещается любая обработка клинка, будь то посредством обточки, опиливания или любого другого метода.

Общее описание

М.2. Каждый вид оружия состоит из следующих частей:

1. Стального гибкого клинка, заканчивающегося на переднем конце наконечником, а на заднем – стержнем (который входит в рукоятку, когда оружие собрано).

2. Рукоятки, в которую входит стержень, закреплённый в ней с помощью гайки или любым другим способом; рукоятка позволяет фехтовальщику держать оружие. Рукоятка может состоять из одной или нескольких частей; в последнем случае она состоит из собственно рукоятки (которую обычно держит рука) и головки эфеса (задняя часть рукоятки, прижимающая рукоятку к стержню).

3. Металлической гарды, закреплённой выпуклостью вперед между клинком и рукояткой. Гарда служит для защиты руки, держащей оружие. На рапирах и шпагах гарда должна иметь прокладку или подушечку (см. М.5.2) для амортизации ударов. Кроме того, под ней находится штепсель для включения личного шнура.

Размеры (см. М.7, М.15, М.21)

М.3. На официальных турнирах IWF обязательно использование клинков стандартного размера 5 (90 см для рапир и шпаг и 88 см для сабель) (см. М.8.4, М.16.3, М.23.1).

Каждый вид оружия имеет свои форму и размеры.

1. В длину клинка входит наконечник, а также любая деталь, находящаяся на выпуклой поверхности гарды, независимо от того, прикреплена она к ней или нет.

2. Общая длина оружия и длина его различных частей соответствуют расстояниям, находящимся между плоскостями, параллельными между собой и перпендикулярными к оси клинка; эти плоскости расположены:

а) А – на переднем конце оружия,

б) В – в точке, где клинок выходит из передней и выпуклой поверхности гарды,

в) С – сзади гарды,

г) D – между собственно рукояткой и головкой эфеса,

д) Е – на заднем конце рукоятки.

3. Общей длиной оружия является расстояние между плоскостями А и Е, длиной клинка – расстояние между А и В; длиной рукоятки – расстояние между В и Е, а глубиной гарды – расстояние между В и С.

4. Общая максимальная длина оружия меньше суммы наибольших допускаемых длины клинка и длины рукоятки; таким образом, общая длина оружия должна состоять из сочетания длины клинка и длины рукоятки.

5. Для того чтобы измерить общую длину оружия или клинка, необходимо, чтобы клинок не был прогнут; для этого во время измерения он должен находиться плашмя на плоской поверхности.

6. Между плоскостями D и Е могут находиться только головка эфеса или гайка.

Рукоятка

М.4. 1. У рапир и шпаг максимальная длина рукоятки – 20 см между плоскостями В и Е и 18 см между плоскостями В и D. Для сабли максимальная длина рукоятки 17 см (см. рисунки 8, 9, 13).

2. Рукоятка должна проходить через тот же измеритель, что и гарда. Она должна быть сделана так, чтобы в нормальных условиях не могла ранить ни фехтовальщика, ни его противника.

3. Допускаются любые виды рукоятки при условии, что они соответствуют Правилам, цель которых поставить в равные условия различные виды оружия. Однако у шпаги ортопедические рукоятки, сделанные из металла или другого материала, не могут быть покрыты кожей или каким-либо другим материалом, позволяющим скрыть провода или кнопки.

4. Рукоятка не должна иметь никакого приспособления, которое могло бы помочь фехтовальщику использовать оружие для метания.

5. Рукоятка не может иметь никакого приспособления, которое могло бы каким бы то ни было образом усилить защиту, которую гарда обеспечивает руке и запястью фехтовальщика. Электрический штепсель, выходящий за края гарды, категорически запрещён.

6. Если рукоятка (или перчатка) имеют приспособление, застёжку, или специальную ортопедическую форму, которые фиксируют руку на рукоятке, то рукоятка должна удовлетворять двум следующим условиям:

- а) фиксировать руку лишь в одном положении на рукоятке,
- б) когда рука занимает на рукоятке это положение, конец полностью выпрямленного большого пальца не должен находиться на расстоянии более 2 см от внутренней поверхности гарды.

Гарда (см. М.9, М.17, М.24)

М.5.1. Выпуклая часть гарды имеет гладкую и мало блестящую поверхность и такую форму, чтобы она не могла ни остановить, ни задержать остриё оружия противника. Края гарды не могут быть отогнутыми.

2. а) На рапирах и шпагах внутри гарды должна обязательно находиться прокладка, достаточно широкая для того, чтобы предохранить проводки от пальцев фехтовальщика. Толщина этой прокладки должна быть не более 2 см, и крепиться она должна так, чтобы не увеличивать защиту, которую обеспечивает руке гарда.

- б) Проводки должны быть закреплены так, чтобы фехтовальщик во время фехтования не смог сломать или замкнуть контакты.
- в) На рапирах проводок должен находиться в изоляционной трубке.
- г) На шпагах каждый из двух проводков должен находиться отдельно в своей изоляционной трубке.
- д) Проводок и изоляционные трубки должны доходить до штепселя.
- е) Ни в коем случае неизолированные проводки не должны выходить из-за клемм (см. М.29, М.31).

3. Внутри гарды разрешается любая система подключения при условии, что она удовлетворяет следующим условиям:

- а) личный шнур должен легко вставляться и выниматься;
- б) она должна позволить осуществление контроля с помощью простейших предметов, таких как перочинный нож или монета;
- в) она должна обеспечить свободный доступ наконечника оружия противника к части, подключённой на массу;
- г) она должна иметь предохранительное приспособление, не допускающее отключения вилки личного шнура в ходе боя. Если такого предохранителя нет на оружии, то он должен быть на вилке личного шнура;

д) она должна обеспечить полный контакт с электрическими проводниками; недопустимо даже мгновенное отключение в момент, когда вилка остаётся включённой;

е) она не должна иметь части, позволяющие установить электрический контакт между гнездами штепселя.

4. а) Максимальное электрическое сопротивление на рапирах и шпагах составляет 2 Ом.

б) Те, кто хотят сами монтировать электрическое оружие и не имеют специальных приборов для проверки электрических сопротивлений, должны знать, что предельные значения сопротивления в цепях, указанные для каждого вида оружия, установлены таким образом, что их может добиться любой человек, монтирующий оружие самостоятельно, если проявит достаточную осторожность.

в) Им рекомендуется также:

- хорошо зачищать от окисления внешнюю поверхность гарды и поверхность электроконтактов внутри неё;
- не нарушать изоляцию проводов, особенно в тех местах, где провода проходят по узким желобкам клинка под наконечником и гардой;
- избегать скопления клея в желобках клинка.

Экипировка и проверка оружия

5. а) На рапирах и шпагах допустимы только традиционные или допущенные виды наконечников. Никакие другие их виды, особенно новые, не пройдут контроль оружия.

Чтобы легче было их распознать, обратите внимание, что у традиционного наконечника есть 2 винта, чтобы прикрутить кнопку наконечника к стакану наконечника, выполненному из металла без применения пластмассы.

Чтобы сделать проверку оружия легче и иметь возможность полностью осмотреть наконечник, рапиристам необходимо сдавать оружие для проверки без обмотки.

б) Чтобы регистрация уколов от контакта наконечника с противником правильно осуществлялась электроаппаратом, наконечник должен быть чистым. Электрическое сопротивление, измеренное в омах, не должно превышать предел 2 Ом (см. М.5.4а).

в) Клинки, гарды на шпаге и рапире и гарда на сабле должны быть полностью из металла. Кроме того, на сабле часть гарды рядом с гайкой должна быть изолирована (изолирующая оболочка), остальная часть не должна быть покрыта никаким материалом (пластмассой или др.).

На гарде не может располагаться реклама. Это же касается и изолированной части сабельной гарды.

г) Любой фехтовальщик или другой человек, который пытается вызвать регистрацию укола способом, который не соответствует правилам, при помощи оружия или управляя электроаппаратом, будет исключён из соревнования или из зоны проведения соревнования и после идентификации будет наказан.

РАПИРА

Вес

М.6. Общий вес рапиры, готовой для использования, должен быть менее 500 г.

Длина

М.7. Общая максимальная длина рапиры – 110 см.

Клинок

М.8. 1. Клинок имеет прямоугольное сечение и должен быть сделан из стали в соответствии с нормами безопасности, указанными в Приложении А данных Правил.

2. Грани клинка должны быть сглажены для того, чтобы они не были режущими; они должны быть закруглены под углом в $45^\circ (\pm 5^\circ)$, 0,5 мм ($\pm 0,1$ мм) с каждой стороны.

3. Клинок монтируется таким образом, чтобы его наиболее широкая часть была расположена горизонтально.

4. Максимальная длина клинка – 90 см (см. М.3).

5. Клинок должен обладать гибкостью, соответствующей стреле прогиба минимум 5,5 см и максимум 9,5 см, измеряемой следующим образом:

- Клинок закрепляется горизонтально в 70 см от края наконечника;
- Гирька весом в 200 г (± 1 г) подвешивается в 3 см от края наконечника;
- Стрела прогиба клинка измеряется между двумя положениями конца наконечника – ненагруженным и нагруженным (см. рис. 8).

г) Желобок должен находиться сверху.

6. Клинок должен быть, насколько это возможно, прямым. Возможный изгиб должен быть плавным, и его величина не должна превышать 1 см. Изгиб разрешается только в вертикальной плоскости, и он должен находиться ближе к середине клинка.

Гарда (см. М.5)

М.9. 1. Гарда должна проходить через прямую цилиндрическую трубу диаметром 12 см и длиной в 15 см. При этом измерении клинок должен быть параллелен оси цилиндра.

2. Эксцентриситет гарды запрещается, то есть клинок должен проходить через центр гарды. Диаметр гарды должен быть 9,5–12 см.

Рисунок 8. Размеры и гибкость рапиры

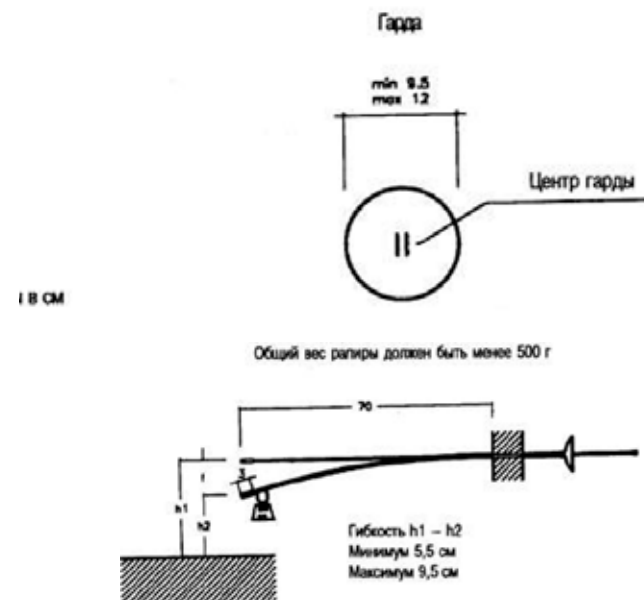

Эта схема предназначена только для ознакомления. В случае каких-либо вопросов необходимо обращаться к соответствующим статьям данных Правил.

Электрический проводок

М.10. В рапире один проводок, который вклеен в желобок по всей длине клинка и постоянно соединяет наконечник с соответствующей клеммой внутри гарды.

Наконечник

М.11.1. Диаметр кнопки наконечника может быть от 5,5 до 7 мм включительно; диаметр корпуса наконечника, включая внешнюю изоляцию, не должен быть меньше диаметра головки более, чем на 0,3 мм.

2. Кнопка наконечника должна быть цилиндрической; её передняя поверхность должна быть плоской и перпендикулярной к оси. У края она представляет собой либо закругление радиусом в 0,5 мм, либо фаску в 0,5 мм под углом 45°.

3. Давление на кнопку наконечника, необходимое для того, чтобы прервать контакт и вызвать регистрацию укола, должно превышать 500 г, то есть этот вес должен быть вытолкнут пружиной наконечника. Допустимое отклонение этого веса в 500 г, предоставляемого Организационным комитетом, может быть ±2 г (например, 498–502 г).

4. Ход кнопки наконечника, необходимый для того, чтобы вызвать сигнал аппарата, так называемый «ход зажигания», может быть бесконечно малым; общий ход головки равен максимум 1 мм. Допустимое отклонение используемого для тестирования щупа должно быть максимум ±0,05 мм.

5. Кнопка должна фиксироваться в наконечнике по крайней мере в двух точках, находящихся на равном расстоянии, или посредством другой системы, принятой комиссией SEMI.

6. В обычном состоянии наконечник находится в контакте с массой рапиры. Во время укола этот контакт прерывается.

Способ фиксации наконечника

М.12.1. Если корпус наконечника не составляет единого целого с клинком, он должен быть навинчен на конец клинка, имеющего резьбу, с соблюдением следующих условий.

2. Разрешено фиксирование только металлом на металл. Однако закрепление каким-либо изолирующим материалом, имеющим большую механическую прочность, может быть разрешено после одобрения комиссией SEMI.

3. Любая пайка, сварка или вообще любой нагрев, которые могут повредить закаленность клинка, запрещены. Разрешается лишь очень слабая запайка оловом с помощью паяльника с целью лишь воспрепятствовать развинчиванию наконечника.

4. Перед нарезкой резьбы диаметр конца клинка ни в одной части не может быть менее 3,5 мм. Делать накладки категорически запрещено.

5. Для кнопки наконечника стержень резьбы должен иметь минимальный диаметр в 2,7 мм (резьба 3,5х0,60). Нарезка должна производиться очень сжато.

6. Часть клинка, на которой крепится наконечник, должна иметь длину

7–8 мм, целиком покрытую наконечником. Рекомендуется нарезать только крайнюю половину этой длины. На другой половине наконечник имеет гладкую поверхность диаметром 3,5 мм, в которую соответствующая часть клинка должна входить с некоторым нажимом.

7. Для наконечников, сделанных из лёгких сплавов, данный вопрос представляется на рассмотрение комиссии SEMI.

8. В месте, где провод проходит в наконечник, ширина желобка не может превышать 0,5 мм, а его глубина превышать 0,6 мм, измеряемые по диаметру стержня нарезки для того, чтобы как можно меньше ослабить этот участок.

9. Лишь члены комиссии SEMI или Технический директорат могут потребовать проверки вышеупомянутых норм.

Изолирование наконечника, клинка и рукоятки

М.13. 1. Корпус наконечника и клинок рапиры на 15 см (+/– 1 см) от края наконечника должны быть полностью покрыты изолирующим материалом (изоляционная лента, клейкая лента, скотч, пластмасса, лак).

2. Венчик втулки, который скользит в стакане и в который крепится кнопка наконечника, должен быть по диаметру меньше, чем верхняя часть кнопки для того, чтобы не вызывать случайный контакт с токопроводящей курткой в момент укола.

ШПАГА

Вес

М.14. Общий вес готовой для использования шпаги составляет менее 770 г.

Длина

М.15. Общая максимальная длина шпаги – 110 см.

Клинок

М.16. 1. Клинок треугольного сечения без режущих краёв, сделанный из стали, должен соответствовать всем параметрам безопасности, описанным в приложении А настоящих Правил.

Существуют два метода производства (см. рис. 9):

– обточка стального цилиндра (сечени́т клинка А);

– сгибание полосы стали (сечение клинка В).

2. Он должен быть прямым, насколько это возможно; он монтируется так, чтобы желобок находился сверху. Возможный изгиб должен быть плавным и в любом случае стрела прогиба шпаги не должна превышать одного сантиметра; этот изгиб допускается только в вертикальной плоскости, и он должен находиться ближе к середине клинка.

3. Максимальная длина клинка – 90 см (стандартный размер 5), см М.3.1.

4. Максимальная ширина любой из трёх граней клинка составляет 24 мм.
5. Клинок должен обладать гибкостью, соответствующей стреле прогиба минимум 4,5 см и максимум 7 см, измеряемой в следующих условиях:
 - Клинок закрепляется горизонтально в 70 см от края наконечника.
 - Гирька весом в 200 г (± 1 г) подвешивается в 3 см от края наконечника.
 - Стрела прогиба измеряется между двумя положениями конца наконечника – ненагруженным и нагруженным (рис. 9).

Гарда (см. М.5.)

М.17.1. Гарда, края которой должны образовывать круг, должна проходить через цилиндр диаметром в 13,5 см и длиной в 15 см. При этом измерении клинок должен быть параллелен оси цилиндра. Глубина гарды (расстояние между плоскостями В и С должна быть между 3 и 5,5 см (см. М.3.).

2. Общая длина между плоскостями А и С никогда не может быть более 95,5 см (см. М.3.).

3. Эксцентриситет (расстояние между центром гарды и точкой, через которую проходит клинок шпаги) разрешается, если он не превышает 3,5 см.

Рисунок 9. Размеры и гибкость шпаги

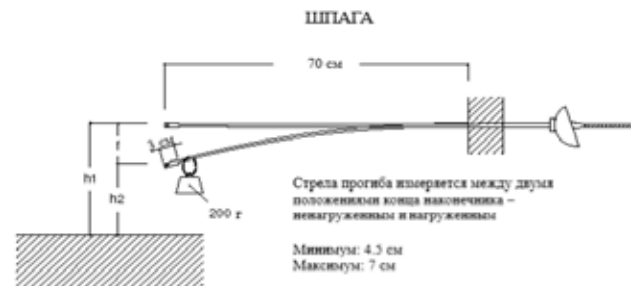
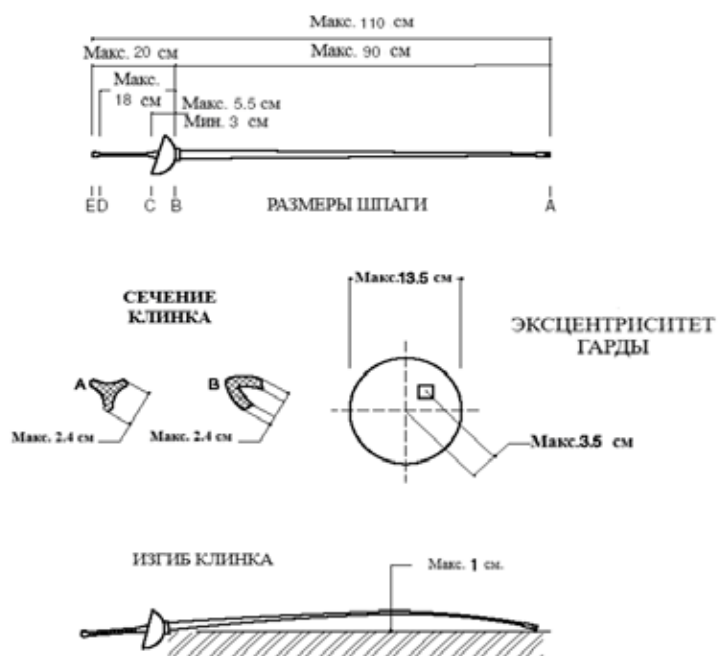

Эта схема предназначена только для ознакомления. В случае каких-либо вопросов необходимо обращаться к соответствующим Пунктам данных Правил.

Электрические проводки

М.18. 1. В шпаге 2 проводка, вклеенных в желобок по всей длине клинка. Они соединяют, как указано выше, наконечник с двумя клеммами внутри гарды, и составляют активную цепь шпаги. Масса шпаги соединена с третьей клеммой штепселя шпаги.

Рисунок 10. Шпага: внешний вид кнопки наконечника

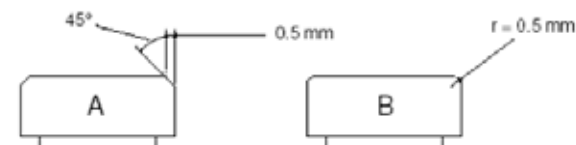

Эта схема предназначена только для ознакомления. В случае каких-либо вопросов необходимо обращаться к соответствующим статьям данных Правил.

2. Ручка должна иметь на конце, соприкасающемся с гардой, вырез глубиной не менее 2 мм, позволяющий электрическим проводам и их изоляционным оболочкам пройти к розеткам внутри гарды, не сдавливая их (см. М.31.7).

3. Гнездо тройника внутри шпаги должно иметь два отдельных отверстия в колодке, чтобы два провода можно было пропустить через колодку по отдельности и затем подключить к клеммам.

Наконечник и кнопка наконечника

М.19.1. Электрический наконечник оканчивается кнопкой, которая должна отвечать следующим условиям:

а) Головка должна быть цилиндрической. Её передняя поверхность плоская и перпендикулярна оси. У края она представляет либо закругление радиусом в 0,5 мм, либо фаску в 0,5 мм под углом 45°.

б) Диаметр буфера кнопки – 8 мм с допустимым отклонением $\pm 0,05$ мм. Диаметр основания не может быть менее 7,7 мм.

в) Венчик втулки кнопки наконечника так же, как и вся изоляционная прокладка, должны быть достаточно удалены по отношению к буферу (рекомендуется на 0,3–0,5 мм по диаметру), для того чтобы нельзя было вызвать регистрацию укола только при скольжении наконечника под давлением по выпуклой поверхности гарды (см. рис. 11) (см. Т.67.а).

Рисунок 11. Шпага: детали кнопки наконечника

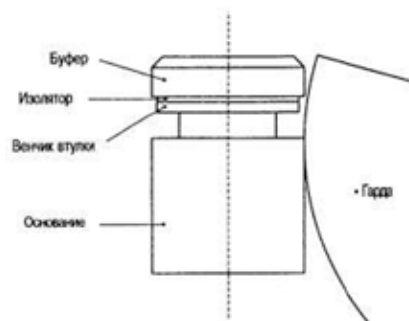

Эта схема предназначена только для ознакомления. В случае каких-либо вопросов необходимо обращаться к соответствующим статьям данных Правил.

2. Давление, которое необходимо оказать на кнопку наконечника для того, чтобы вызвать ток в цепи шпаги и включить таким образом регистрацию укола, должно быть более 750 г, т.е. этот вес должен выталкиваться пружиной наконечника.

3. Вес, используемый для проверки шпаг участников на поле боя, представляет собой цилиндр из металла, имеющий на одном своём торце отверстие, параллельное бортам; это отверстие, куда вставляется конец клинка, должно быть снабжено изолирующей трубкой для того, чтобы металлическая часть этого веса не вступала в контакт с массой шпаги и не давала таким образом ошибочных результатов при контроле.

Этот вес в 750 г, предоставляемый Организационным комитетом, может иметь допустимое отклонение ± 3 г (например, 747–753 г).

4. а) Ход кнопки наконечника, необходимый для замыкания цепи шпаги и регистрации укола, так называемый «ход зажигания», должен быть более 1 мм. Дальнейший ход кнопки наконечника должен быть менее 0,5 мм

(правило столь же обязательное, как и предыдущее, касающееся хода зажигания). Используемый щуп может иметь допустимое отклонение максимум в $\pm 0,05$ мм.

б) Для того чтобы можно было осуществить контроль на поле боя, общий ход должен быть более 1,5 мм (см. Т.43.3). Используемый щуп может иметь допустимое отклонение максимум в $\pm 0,05$ мм.

в) Запрещено регулировать ход зажигания уже собранного на оружии наконечника, используя для этого винт или другое внешнее приспособление.

г) Внешний винт или подобное приспособление разрешается только для монтажа наконечника.

д) Головка винта или приспособления ни в коем случае не должны выходить за плоскую переднюю поверхность головки, и гнездо винта на этой плоской поверхности не должно быть более 2 мм в диаметре.

5. Кнопка должна удерживаться в наконечнике по крайней мере в двух точках, находящихся на равном расстоянии, или посредством другой системы, принятой комиссией SEMI.

6. Когда происходит укол, электрический контакт должен быть установлен.

Способ фиксации наконечника

М.20. Если основание наконечника не составляет единого целого с клинком, то наконечник должен быть навинчен на конец клинка, имеющего резьбу, с соблюдением следующих условий:

1. Разрешено фиксирование только металлом на металл. Однако закрепление каким-либо изолирующим материалом, дающим большую механическую прочность, может быть разрешено после одобрения комиссией SEMI.

2. Перед нарезкой резьбы диаметр конца клинка ни в одной части не может быть менее 4 мм. Делать накладки категорически запрещено.

3. а) Диаметр стержня резьбы на конце клинка не должен быть менее 3,05 мм (резьба – 4x0,70).

б) Часть клинка, на которой крепится наконечник, должна иметь длину 7–8 мм, целиком покрытую наконечником. Рекомендуется нарезать только крайнюю половину этой длины. На другой половине наконечник имеет гладкую поверхность диаметром 4,0 мм, в которую соответствующая часть клинка должна входить с некоторым нажимом.

4. Желобок, необходимый для прохода проводков наконечника, должен быть сделан таким образом, чтобы минимально ослабить сечение.

5. Лишь члены комиссии SEMI или Технический директорат могут потребовать проверки вышеупомянутых норм.

САБЛЯ

Длина

М.21. Общая максимальная длина сабли – 105 см.

Вес

М.22. Общий вес готовой к использованию сабли – менее 500 г.

Клинок (см. рис. 12б)

М.23.1. Клинок сделан из стали; его сечение почти прямоугольное. Максимальная длина клинка – 88 см (стандартный размер 5); минимальная ширина клинка – 4 мм, она должна находиться около головки. Минимальная толщина клинка – 1,2 мм, и она должна находиться сразу ниже головки.

2. Конец клинка может состоять из единого целого или должен быть завёрнут таким образом, чтобы образовалась головка, вид которой сверху должен представлять квадратное или прямоугольное сечение минимум в 4 мм и максимум в 6 мм; максимальный размер сечения должен находиться не более чем в 3 мм от окончания клинка. Края головки должны быть скошены до радиуса не менее 0,5 мм, чтобы убрать острые края.

3. Оконечность клинка может быть выполнена также в виде цельной головки; в этом случае он должен иметь такое же сечение, как и загнутое окончание клинка (рис. 12).

4. Если клинок имеет изгиб, то последний должен быть плавным и не превышать 4 см. Запрещены клинки с сильно загнутыми концами и клинки, которые изогнуты в сторону лезвия.

5. Клинок сабли должен иметь гибкость, соответствующую стреле прогиба минимум 4 см и максимум 7 см, измеряемой в следующих условиях:

- а) Клинок закрепляется горизонтального в 70 см от края головки.
- б) Гирька весом в 200 г подвешивается в 1 см от края головки.
- в) Стрела прогиба измеряется по концу наконечника между двумя положениями головки – нагруженным и ненагруженным (см. рис. 12 и 12б).

Рисунок 12. Размеры и гибкость сабли

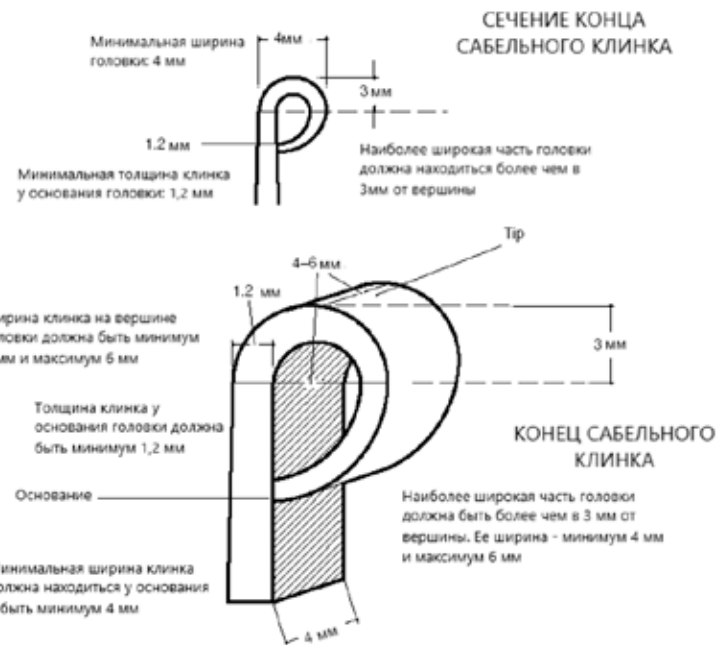

Эта схема предназначена только для ознакомления. В случае каких-либо вопросов необходимо обращаться к соответствующим статьям данных Правил.

Рисунок 12б. Размеры сабли

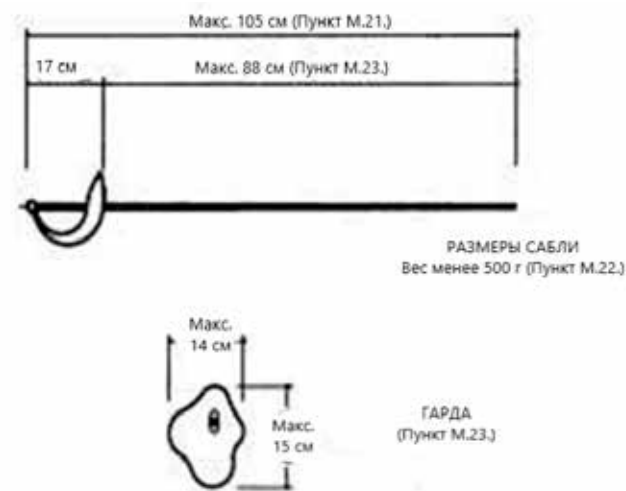

ГЛАВА 2. СНАРЯЖЕНИЕ И ОДЕЖДА

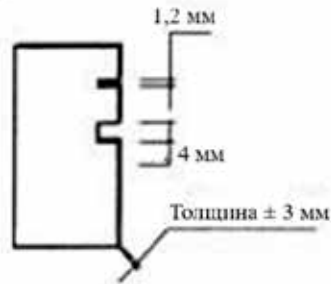

Эта схема предназначена только для ознакомления. В случае каких-либо вопросов необходимо обращаться к соответствующим статьям данных Правил.

Гарда (см. М.5)

М.24.1. Гарда должна быть сплошной, состоять из одного целого и иметь гладкую внешнюю поверхность. Она имеет выпуклую вытянутую форму без выступающих краев и без отверстий.

2. Она должна проходить через прямоугольный измеритель сечением 15x14 см и высотой 15 см. При этом измерении клинок должен быть параллелен оси измерителя.

3. В гарде должен находиться штепсель для того, чтобы можно было подключить личный шнур в соответствии с предусмотренной системой.

4. Две клеммы разъёма в гарде сабли должны быть в прямом контакте с массой гарды, составляя замкнутую цепь через личный шнур, катушку-сматыватель и провод «катушка-аппарат».

5. Сопротивление в оружии не может превышать 1 Ом.

6. Внутренняя поверхность гарды должна быть полностью изолирована с помощью лака или прокладки.

7. Внешняя поверхность гарды должна быть изолирована на 7–8 см начиная от гайки.

8. Рукоятка и гайка должны быть полностью изолированными.

ОБЩИЕ УСЛОВИЯ

М.25. Национальная форма включает: гетры, бриджи и брюки, нагрудник и сабельную и рапирную электрокуртки (см. М.28, М.34.).

1. Защита

Снаряжение и одежда должны обеспечивать максимум защиты, совместимой со свободой движений, необходимых для того, чтобы заниматься фехтованием.

2. Безопасность

Снаряжение и одежда не должны никоим образом создавать риск стеснить или поранить противника, или иметь какие-либо петли и отверстия, в которые мог бы попасть конец оружия противника – за исключением случайных ситуаций – и таким образом задержать его или отклонить. Куртка и воротник должны быть полностью застёгнуты.

3. Характеристика одежды и протекторов спиц на колесах

а) Одежда фехтовальщика должна быть сделана из прочного материала, находиться в хорошем состоянии и быть чистой.

б) Материал, из которого сделано снаряжение, не должен иметь скользкой поверхности, которая могла бы вызвать скольжение наконечника или удара противника (см. М.30.).

в) Одежда должна быть сделана из ткани, имеющей сопротивление в 800 Н (ньютонов). Особое внимание должно быть уделено выполнению швов (если они есть) в области подмышечной впадины. Обязательно необходим набочник для защиты жизненно важных верхних частей тела спортсмена (в соответствии с рис. Приложения А данных правил «Нормы безопасности для сведения изготовителей»). Сопротивление ткани набочника должно также составлять 800 ньютонов.

г) Одежда фехтовальщиков может быть различных цветов, кроме чёрного.

д) В стране может быть только одна национальная форма. Она должна быть одинаковой для всех фехтовальщиков одной федерации на следующих соревнованиях: Паралимпийских играх, чемпионатах мира и зональных чемпионатах. Все логотипы на одном фехтовальщике должны быть идентичными.

е) Логотипы и национальные флаги, нашитые на национальную одежду

и спину, должны быть утверждены Исполкомом IWF не менее чем за 30 дней до первого использования их во время проведения официальных соревнований IWF. Утверждённые логотипы/флаги будут опубликованы на сайте IWAS.

ж) Протекторы на колесах: на Паралимпийских играх, чемпионатах мира и зональных чемпионатах использование утверждённых IWF национальных логотипов/флагов обязательно на обоих задних колёсах фехтовальной коляски (см. М.25.9.15.). Размещение имени спортсмена на них не разрешается.

Название страны/национальный код необязателен. В случае использования, буквы должны быть заглавными, высотой 8–10 см, шириной 1–1,5 см в зависимости от длины названия.

з) Фамилия фехтовальщика должна быть написана сзади нагрудника вместе с аббревиатурой национальной федерации под ней (на уровне лопаток). Они должны быть напечатаны непосредственно на нагруднике или на ткани, крепко пришитой к нагруднику.

Буквы должны быть заглавными, синего цвета, высотой 8–10 см, шириной максимум 1,5 см.

4. Куртка

а) На всех видах оружия для мужчин и женщин нижняя часть куртки должна не менее чем на 10 см покрывать брюки, когда фехтовальщик находится в положении «к бою» (см. М.28, М.34).

б) Куртка должна обязательно иметь подкладку, которая создаёт дополнительную толщину материала от локтя вооружённой руки и выше и закрывает бок вплоть до подмышечной впадины. В соревнованиях на шпагах участник обязан надеть соответствующую правилам куртку, полностью закрывающую всю поверхность туловища.

в) На всех видах оружия использование протектора на грудь из металла или другого жёсткого материала обязательно для женщин и возможно для мужчин.

На рапирах протектор должен быть надет под набочник.

Также на рапирах протектор должен отвечать следующим характеристикам: вся внешняя сторона протектора (обращенная к противнику) должна быть покрыта мягким материалом, таким как E.V.A. (этилен-винилацетат), толщиной 4 мм и плотностью 22 кг/м³. (Материал может быть прикреплен к пластиковым моделям протектора или нанесён во время производства новых протекторов на грудь). Материал должен иметь специальную отметку SEMI посередине сверху.

Исключения возможны только по медицинским показаниям (например,

ортопедические ортезы), и они должны быть одобрены международными классификаторами IWAS до начала соревнований.

г) Вертикальная линия высотой 10 см, шириной 2,5 см должна быть нанесена по центру спины шпажного нагрудника на высоте 5 см от нижнего края куртки. Она должна быть синей (см. М.25.9.2, Т.17.4, Т.17.6).

5. Бриджи и брюки

а) Брюки должны быть закреплены ниже колен.

б) С короткими брюками обязательно ношение пары гетр, полностью закрывающих голень до нижнего края брюк. Они должны быть закреплены таким образом, чтобы не спадать.

в) На верхних частях гетр разрешается иметь полосу в 10 см с цветами национального флага.

г) Если фехтовальщик в длинных брюках, то лодыжки и любая другая открытая часть ног должны быть защищены носками или гетрами.

6. Перчатка

В соревнованиях на всех видах оружия манжет перчатки должен во всех случаях полностью покрывать половину предплечья вооружённой руки фехтовальщика во избежание попадания клинка противника в рукав куртки.

Ни при каких обстоятельствах в перчатке не могут быть отверстия, даже для прохождения шнура. Перчатка должна застегиваться от середины предплечья до большого пальца.

7. Маска

а) Маска должна быть сделана из сетки, у которой просвет между нитями не должен превышать 2,1 мм, а металлические нити сетки иметь минимальный диаметр 1 мм. На маске сзади должны быть две независимые системы безопасности.

б) Во всех видах оружия маски должны быть сделаны в соответствии с прилагаемыми требованиями безопасности, описанными в Приложении А данных Правил, и иметь знак качества, предусмотренный этими требованиями.

в) В случае сомнения в качестве маски проверяющий во время контроля может проверить, что сетка маски как спереди, так и с боков выдерживает без остаточной деформации введение в ячейки конусообразного штыря конусностью в 4° (между осью и образующей) под нагрузкой 12 кг.

г) Маски, которые не соответствуют требованиям безопасности, пред-

писанным настоящей статьёй, приводятся в видимо негодное состояние контролёрами или судьёй в присутствии лица, предъявившего маску на контроль, или капитана команды соответствующего участника.

д) Подбородник маски должен быть изготовлен из ткани, имеющей сопротивление в 1600 ньютонов.

е) Маска должна содержать две независимые системы безопасности на задней части маски, причём оба конца защитного элемента должны быть прочно прикреплены к обеим сторонам маски. Эти застёжки должны отвечать следующим требованиям, утверждённым комиссией SEMI, и любая модернизация существующих масок должна выполняться первоначальным производителем.

Маска с металлическим язычком

- Ширина центральной ленты должна быть не менее 45 мм.
- Лента сзади должна быть расположена достаточно низко, чтобы её положение на голове не позволяло маске соскальзывать.
- Лента должна быть из прочного материала: при растяжении материал должен быстро вернуться к своей первоначальной форме и размеру.
- Система крепления должна быть двойной: она должна быть закрыта двойным элементом безопасности (это означает, что застёжка на липучке должна крепиться с двух сторон).
- Минимальная разрывная нагрузка застёжки на липучке должна составлять 750 Н/см.

Рисунок 13. Защитные элементы на маске

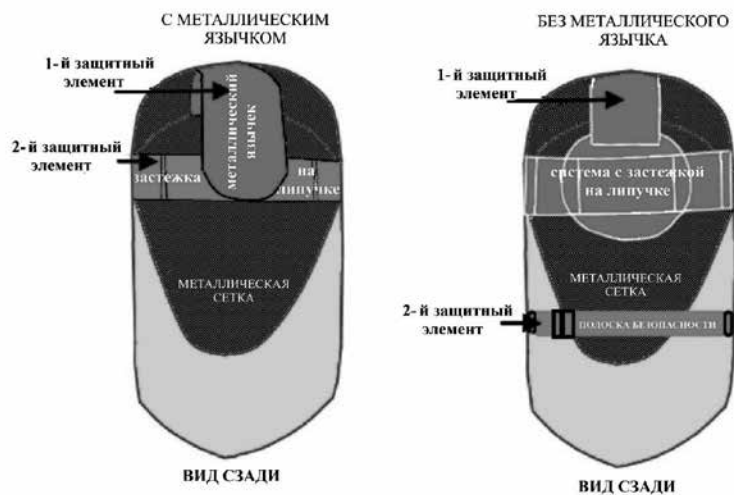

– Система, к которой прикрепляется лента с помощью застёжки на липучках, должна крепиться к каждой стороне маски с одинаковой разрывной нагрузкой.

Маска без металлического языка

- Положение основной ленты должно быть низким, чтобы маска не соскальзывала; правильное расстояние должно определяться изготовителем (обычно 25–30 мм).
- Лента должна иметь 3 точки крепления.
- Использование магнитной ленты, уже существующей, остаётся обязательным.

8. Протезы для ног

Во время фехтования протез должен быть снят.

9. Фехтовальная коляска (см. рис 13.1)

- 1) Коляска является частью фехтовальной экипировки и должна быть проверена перед использованием на каждом турнире.
- 2) Спинка коляски, подушка, рама, ручки и оба больших колеса должны быть отмечены контролёром специальной пронумерованной маркировкой. Знак маркировки колеса не должен быть на защитных кругах колёс. Не должно быть никаких других знаков маркировки, кроме текущего турнира.
- 3) Инструменты для тестирования, показанные на рис. 13.2, могут быть использованы для измерения параметров коляски.
- 4) Любой спортсмен, которому необходимо модифицировать спортивную коляску, чтобы адаптировать под свои специфические потребности, должен получить одобрение как комиссии SEMI, так и классификаторов, если модификация коляски выходит за пределы параметров данных правил.

Спинка коляски

5) Вся спинка спортивной коляски с сидящим на ней спортсменом должна иметь высоту не менее 15 см от сиденья или подушки и должна располагаться под углом 90° к горизонтальной раме коляски (+2°).

Цвет спинки коляски с внутренней стороны (со стороны фехтовальщика) может быть любым, но должен контрастировать с цветом спортивной формы фехтовальщика.

Для фехтовальщиков-колясочников, у которых есть физическая необходимость в изменении угла спинки коляски, разрешение выдают контролёр и классификатор.

6) Материал основы спинки должен быть жёстким (например, изготовлен из дерева, акрила или металла), но сверху может быть покрыт смягчающим материалом. Спинка не должна сжиматься ниже минимальной высоты 15 см, как указано в требовании пункта 5) выше.

7) Вертикальная линия длиной 10 см и шириной 2,5 см должна располагаться на спинке спортивной коляски с внешней стороны таким образом, чтобы сверху линия совпадала с верхним краем спинки сиденья. Эта линия должна быть контрастного цвета по отношению к спинке сиденья (см. М.24.4г, М.28.7, М.34.6, Т. 17.4 и Т.17.6).

Платформа для сиденья (рама) и сиденье

8) Вся площадь платформы для сиденья/рамы имеет максимальную высоту 53 см от пола. Только для категории А: сиденье на раме должно быть параллельно полу. Высота платформы для сиденья спортивной коляски измеряется на всех четырёх углах, максимально допустимая разница между четырьмя измерениями – 10 мм.

9) Материал сиденья спортивной коляски (но не подушки) может быть жёстким или гибким.

10) Ширина сиденья должна быть такой, чтобы расстояние от бедра спортсмена, сидящего в центре коляски, до бокового края сиденья не превышало 3 см. Суммарное расстояние от бёдер сидящего фехтовальщика до боковых краёв сиденья с обеих сторон не должно быть более 6 см.

11) Наличие подушки необязательно. При использовании подушки она должна быть тех же размеров, что и сиденье коляски. Цвет подушки на верхней стороне может быть любым, но должен контрастировать с цветом униформы фехтовальщика. Подушка должна быть не более 10 см высотой, без углублений, не клинообразной и поддающейся сгибанию по диагонали. Медицинская подушка должна быть одобрена медицинским классификатором.

Боковая защита (щиток)

12) Со стороны фехтующей руки не должно быть никакого заграждения (щитка) на протяжении всего соревнования.

13) а) Боковая защита на коляске со стороны нефехтующей руки должна иметь как минимум высоту 10 см от сиденья коляски или подушки с сидящим на ней фехтовальщиком и иметь длину не менее 20 см, начиная от спинки.

Эта боковая защита должна быть надёжно закреплена и изготовлена из жёсткого материала, позволяющего ей удерживать угол 90 градусов по отношению к спинке коляски. (Приклеивание скотчем боковой защиты не допускается).

б) Боковая защита должна быть изготовлена из прозрачного бесцветного материала. Если боковая защита имеет усиление, доступная прозрачная область должна быть размером не менее 18см x 9 см.

Ручка коляски

14) Ручка для захвата невооружённой рукой не является обязательной. Если установлена ручка для захвата, то она должна быть установлена вертикально над боковым щитком на стороне нефехтующей руки.

Крепление ручки захвата может быть на любом расстоянии от фехтовальщика, но ни при каких обстоятельствах не может быть установлена ближе к спортсмену (за боковым щитком).

Привязывание/пристёгивание

15) Разрешено пристёгивание спортсмена к коляске.

16) Если используется крепление для фиксации нефехтующей руки, оно не должно быть эластичным или ослабленным. Оно должно фиксировать руку на рукоятке коляски, если иное не разрешено классификатором.

17) Если для крепления ног спортсмена к коляске используется ремень/пояс, он не должен быть эластичным.

18) Любое привязывание\пристёгивание не должно перекрывать зону поражения прострелом.

Рама коляски

19) Рама спортивной коляски должна быть полностью изолирована равномерным прочным изоляционным покрытием или с помощью съёмного покрытия. Когда используется съёмное покрытие, оно должно иметь прочную структуру и быть надёжно закреплено. Любое используемое покрытие может иметь мягкую подкладку, чтобы предотвратить повреждение или травмирование пользователя.

Подножка

20) На спортивной коляске должна быть установлена подставка для ног. Подножка своими длинными сторонами располагается во всю ширину коляски между двумя вертикальными стойками рамы и может иметь глубину не более 40 см. Для спортсменов с одной ногой допускается установка вертикального ограничителя высотой более 5 см поперек ширины подножки для предотвращения скольжения стопы по платформе подножки. Если фехтовальщик не может использовать подставку для ног, то это должно быть подтверждено и задокументировано классификатором.

Колёса

21) Колёса, установленные на коляску, могут быть любого размера, но их использование не должно увеличить высоту рамы сиденья больше максимального значения в 53 см.

22) Шины могут быть цельными или пневматическими.

23) Любые измерения должны производиться с полностью накаченными колёсами.

24) Развал колёс должен соответствовать раме коляски по параметрам производителя и должен отходить не более чем на 5° от вертикального положения (см. М.61).

25) На оба задних колеса коляски должны быть установлены защитные диски на спицы (см. М.25.3.ж).

Рисунок 13.1. Фехтовальная коляска

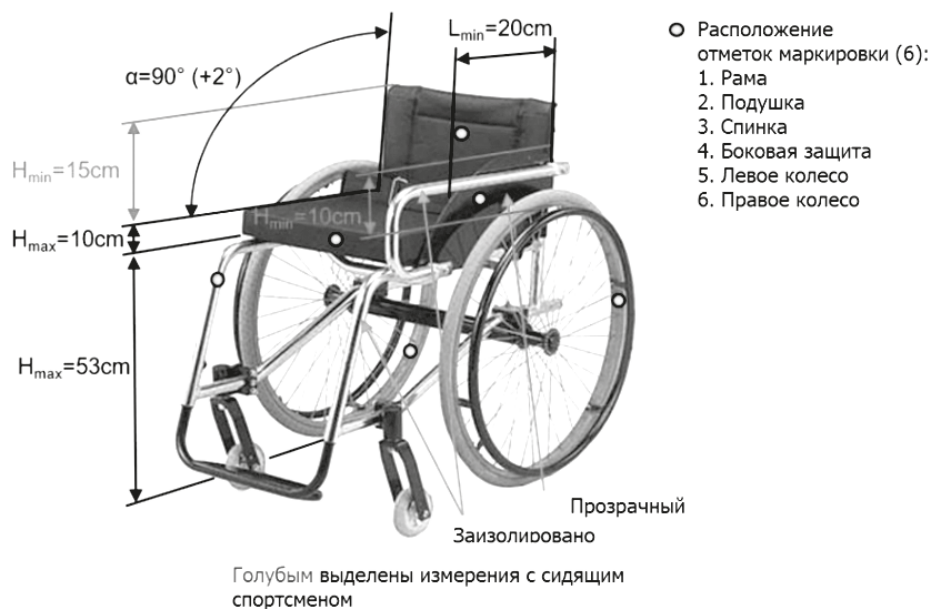

Эта схема предназначена только для ознакомления. В случае каких-либо вопросов необходимо обращаться к соответствующим статьям данных Правил.

Рисунок 13.2. Шаблоны для тестирования фехтовальной коляски

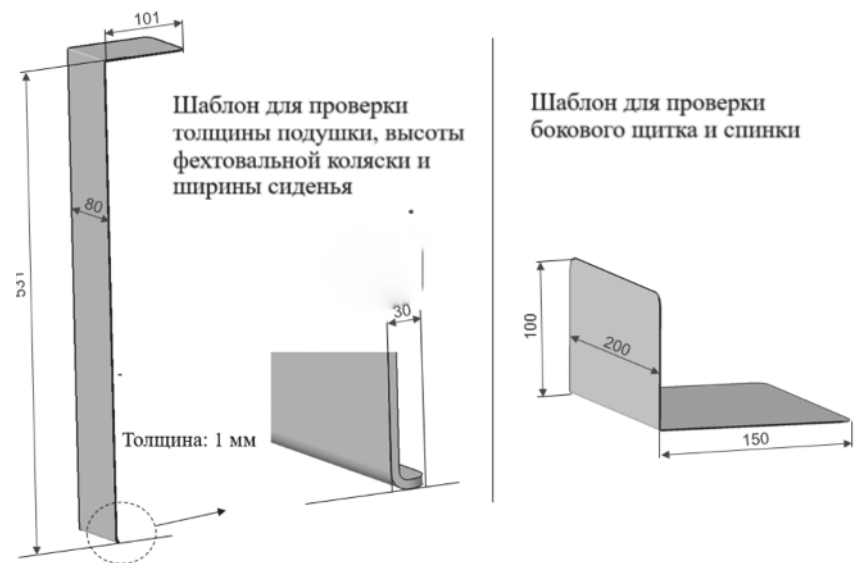

ПРАВИЛА СНАРЯЖЕНИЯ ДЛЯ ФЕХТОВАНИЯ НА РАПИРАХ

Перчатка (см. М.25)

М.26. Перчатка может иметь немного набивного материала.

Маска (см. М.25)

М.27.1. Сетка маски не должна опускаться ниже подбородка участника. Она должна быть заизолирована изнутри и снаружи пластмассовым ударостойким материалом.

2. Часть подбородника маски на 1,5–2 см ниже подбородка должна быть полностью покрыта материалом, имеющим те же проводящие свойства, что и токопроводящая куртка.

3. Способы соединения: электрический контакт между токопроводящей курткой и подбородником маски осуществляется с помощью шнура с белым или прозрачным покрытием и двумя зажимами-«крокодилами». Шнур крепится к подбороднику одним зажимом-«крокодил», а к куртке – другим. Этот шнур должен быть длиной 30–40 см.

Скрученный шнур маски не допускается. Зажимы типа «крокодил», конструкция и размер которых должны соответствовать условиям, изложенным в статье М.29.2в, должны быть припаяны к концам провода. Кроме

того, электрическое сопротивление в этом проводе (между двумя зажимами-«крокодилами») не должно превышать 1 Ом.

Токопроводящая куртка

М.28.1. Фехтовальщики надевают поверх нагрудника токопроводящую куртку, которая должна покрывать полностью и без исключения всю поражаемую поверхность в положении «к бою» (Т.47). Куртка должна иметь проводящий язычок размером минимум 2 на 3 см, расположенный посередине спины, чуть ниже воротника, к которому можно прикрепить зажим «крокодила» от маски.

2. Вне зависимости от модели используемой застёжки токопроводящая ткань должна быть наложена на достаточную ширину, чтобы обеспечить покрытие поражаемой поверхности во всех положениях; наложенная сторона ткани должна быть обязательно со стороны вооружённой руки.

3. Внутренняя сторона токопроводящей куртки должна иметь электрическую изоляцию в виде подкладки или соответствующей обработки токопроводящей ткани.

4. Токопроводящий воротник должен иметь минимальную высоту 3 см.

5. Используемая металлизированная ткань должна быть соткана из металлических нитей, проходящих по обе стороны ткани. С точки зрения проводимости она должна отвечать следующим условиям:

а) электрическое сопротивление, измеренное между двумя какими-либо точками поверхности ткани, не может превышать 5 Ом. Чтобы измерить сопротивление металлизированной ткани, используется вес в 500 г из меди или латуни, заканчивающийся полусферическим концом радиусом в 4 мм. Этот вес, приложенный концом к металлизированной ткани и перемещаемый по ней, должен обеспечить постоянный контакт с максимальным сопротивлением в 5 Ом.

б) Ни при каких условиях не разрешается использование токопроводящей куртки, если на ней есть дыры, пятна окисления или другие дефекты, которые могут помешать регистрации действительного укола.

в) чтобы воспрепятствовать использованию куртки, ткань которой сочтена непригодной, член комиссии SEMI должен нанести на неё яркую, хорошо видимую краску.

6. Токопроводящая куртка должна быть сшита таким образом, чтобы, когда фехтовальщик сидит в положении «к бою», было покрыто полностью всё поражаемое пространство.

7. Форма токопроводящей куртки в нижней части должна быть такой, чтобы прямая линия соединяла вершину каждого бедра и точку, соответствующую сгибу ног в паху, когда куртка разложена на плоскости. Лента из нетокопроводящей ткани, проходящая между ногами, должна иметь

минимальную ширину 3 см (см. рис. 14). Вертикальная линия длиной 10 см и шириной 2,5 см должна быть отмечена в центре спинки куртки на 5 см выше нижнего края. Эта линия должна быть темно-синего цвета. (см. М.25.9.2; Т.17.4. и Т.17.6)

Рисунок 14. Рапира: токопроводящая куртка

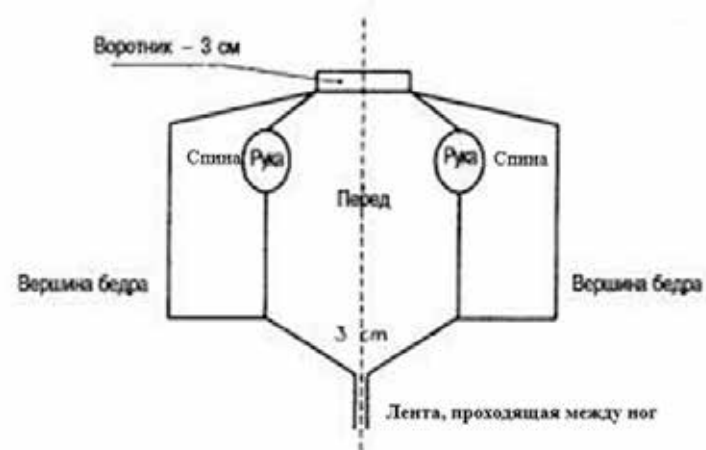

Эта схема предназначена только для ознакомления. В случае каких-либо вопросов необходимо обращаться к соответствующим статьям данных Правил.

Личный шнур и штепсель подключения

М.29.1. а) Провода личного шнура (личной экипировки фехтовальщика) должны быть хорошо электроизолированы друг от друга и от промокания, скреплены или скручены между собой.

б) Этот шнур имеет соединительную вилку, которая должна быть изготовлена из прозрачного материала на каждом конце. В случае отсутствия специального предохранительного приспособления на оружии оно должно быть размещено на личном шнуре.

в) Сопротивление каждого провода личного шнура (от вилки до вилки и от вилки до зажима-«крокодила») не должно превышать 1 Ом.

2. а) Вилка, обращённая к катушке-сматывателю, имеющая 3 штыря, должна отвечать условиям изготовления и монтажа, определённым в статье М.55:

б) штырь, находящийся в 15 мм от центрального, – к токопроводящей куртке,

в) центральный штырь – к проводку рапиры,

г) штырь, находящийся в 20 мм от центрального, – к массе рапиры и токопроводящей дорожке.

д) Провод, соединяющий заднюю вилку личного шнура с токопроводящей курткой посредством зажима-«крокодила», должен иметь минимальную длину 40 см. Этот провод должен быть припаян к зажиму-«крокодилу», и эта пайка не должна быть покрыта изолирующим или каким-либо другим материалом. Однако система крепления, имеющая такую же прочность, как и пайка, может быть разрешена комиссией SEMI.

е) Зажим-«крокодил» должен быть сильным и обеспечивать полный контакт с токопроводящей курткой. Ширина площади контакта должна быть не менее 10 мм, внутри зажима должно быть свободное пространство не менее 8 мм длиной и 3 мм высотой. Зажим должен прикрепляться на задней части токопроводящей куртки со стороны вооружённой руки.

3. а) На конце ближе к рапире под гардой допускается любой метод крепления при условии, что он всегда отвечает требованиям изготовления и сборки, описанным в статье М.55.

б) Ни в коем случае штыри вилки не должны касаться металла гарды.

в) Проводок, идущий от наконечника рапиры, должен быть защищён изолирующей трубкой от входа под гарду до стойки штепселя. Ни в коем случае неизолированный проводок не должен выходить за край клеммы (см. М.5, М.9).

ПРАВИЛА СНАРЯЖЕНИЯ ДЛЯ ФЕХТОВАНИЯ НА ШПАГАХ

Маска

М.30.1. Маска не может быть покрыта полностью или частично материалом или веществом, которые могут вызвать скольжение кнопки наконечника (см. М.25).

2. Подбородник маски должен спускаться ниже нижних точек ключиц.

Личный шнур

М.31.1. а) Провода личного шнура (личной экипировки фехтовальщика) должны быть хорошо электроизолированы друг от друга и от промокания, скреплены или скручены между собой.

б) Сопротивление каждого провода личного шнура от вилки до вилки может быть максимум 1 Ом.

2. В случае отсутствия специального предохранительного приспособления на оружии оно должно быть размещено на личном шнуре.

3. Вилка с тремя штырями, обращённая к катушке, связана со шнуром следующим образом:

а) штырь, находящийся в 15 мм от центрального, – с тем из проводов, который непосредственно связан с наконечником;

б) центральный штырь – с другим проводом шпаги;

в) штырь, находящийся в 20 мм от центрального, – с массой шпаги и металлической дорожкой. Дополнительный шнур длиной не менее 50 см, на одном конце которой закреплён зажим-«крокодил», как описано в статье М.29.2, может быть постоянно прикреплён к этому штырю для обеспечения контакта с токопроводящим фартуком (см. М.62).

4. Эта вилка должна отвечать условиям производства и монтажа, предписанным в статье М.55.

5. Внутри гарды возможна любая система подключения, но она всегда должна отвечать условиям статьи М.5.

6. Кроме того, штыри вилки ни в коем случае не должны касаться металла гарды.

7. Два проводка, идущие от наконечника, должны быть покрыты двумя изоляционными трубками (каждый – своей) от входа в гарду до двух изолированных клемм штепселя гарды. Ни в коем случае неизолированные проводки не могут выходить за края клемм (М.5 и М.9).

СПЕЦИФИКАЦИИ СНАРЯЖЕНИЯ ДЛЯ ФЕХТОВАНИЯ НА САБЛЯХ

Маска

М.32.1. Сетка маски не может быть изолированной. Она должна гарантировать электропроводность.

2. Подбородник маски и вся обшивка должны быть полностью покрыты материалом, имеющим те же электропроводящие характеристики, что и токопроводящая куртка.

3. Отделка также может быть выполнена из проводящего материала.

4. Электрический контакт между токопроводящей курткой и маской должен обеспечиваться посредством провода и одного или двух зажимов-«крокодилов».

Проводок прикрепляется к сетке маски либо зажимом-«крокодил», либо посредством пайки. Его длина должна составлять 30–40 см. Скрученный шнур не допускается.

5. Электросопротивление между зажимом-«крокодил» и любой из точек поверхности маски должно быть меньше 5 Ом.

Зажим-«крокодил», размеры и форма которого должны отвечать требованиям статьи М.29.2.е, припаявается к другому концу провода.

Также сопротивление в проводе (от зажима-«крокодила» до зажима-«крокодила» или от зажима-«крокодила» до пайки) не должно превышать 1 Ом. Этот провод должен быть с белым или прозрачным покрытием.

Перчатка

М.33.1. Материал фехтовальной перчатки должен иметь уровень защиты в 800 ньютонов на участках, указанных на рисунке ниже, минимальная прочность на швах – 200 ньютонов, а манжеты – 350 ньютонов. Токопроводящий материал, который может быть снимаемым или закреплённым, должен покрывать всю манжету перчатки до уровня ниже выступающей части локтевой кости (внешняя видимая кость запястья) и когда фехтовальщик находится в положении «к бою», и когда рука выпрямлена. Внутри перчатки должен быть прикреплён знак качества FIE, присвоенный после процедуры гомологизации с указанием года изготовления и 800 ньютонов.



Эта схема предназначена только для ознакомления. В случае каких-либо вопросов необходимо обращаться к соответствующим статьям данных Правил.

2. Токопроводящая ткань должна иметь загиб внутрь манжеты на длину не менее 5 см.
3. Для обеспечения хорошего контакта с рукавом токопроводящей куртки необходимо использовать эластичную ленту, кнопку или любую другую систему, обеспечивающую проводимость, разрешённую комиссией SEMI. Если используется токопроводящая накладка на перчатку, то она должна содержать элемент, фиксирующий положение накладки на руке таким образом, чтобы положение накладки не менялось во время боя.
4. Токопроводящая ткань должна соответствовать указанным условиям (М.28.5).

Токопроводящая куртка и токопроводящая футболка

М.34.1. Фехтовальщики надевают поверх нагрудника токопроводящую куртку, которая должна покрывать полностью и без исключения всю поражаемую поверхность тела, расположенную выше горизонтальной линии, проведённой через вершины углов, образованных бёдрами и туловищем фехтовальщика, находящегося в положении «к бою». Для фехтования на саблях на беспроводном оборудовании фехтовальщик должен надеть токопроводящую футболку. Токопроводящая часть должна быть выполнена из токопроводящей ткани с сопротивлением, которое между любыми двумя точками должно быть менее 15 Ом. Эти проверки должны выполняться производителем беспроводного оборудования.

2. Проводящая ткань должна покрывать руки до кистей. Куртка должна иметь воротник, высота которого не менее 3 см. Куртка должна иметь на середине спины под воротом токопроводящий «язычок» размером 2x3 см для прикрепления зажима-«крокодила» провода маски.
3. Вне зависимости от модели используемой застёжки токопроводящая ткань должна быть наложена на достаточную ширину, чтобы обеспечить покрытие поражаемой поверхности во всех положениях.
4. Токопроводящая ткань должна соответствовать указанным условиям (М.28).
5. Рукава токопроводящей куртки должны быть закреплены на запястьях посредством эластичной ленты. Лента, проходящая между ногами участника, должна удерживать куртку на месте (см. рис. 15).
6. Вертикальная линия высотой 10 см, шириной 2,5 см должна быть нанесена по центру спины куртки на высоте 5 см от нижнего края куртки. Она должна быть синего цвета (см. М.25.9.2, Т.17.4, Т.17.6).

Рисунок 15. Сабельная токопроводящая куртка

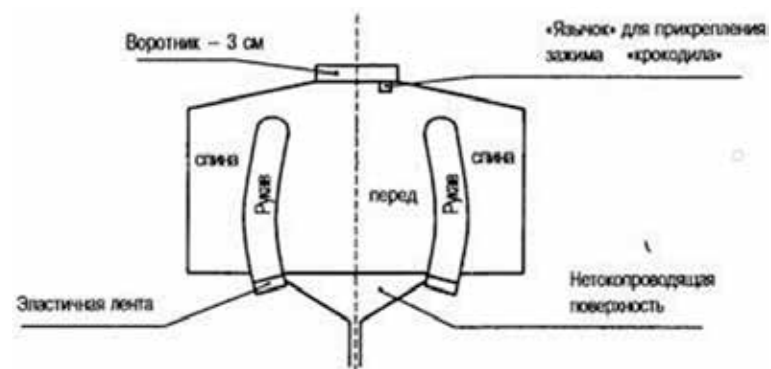

Эта схема предназначена только для ознакомления. В случае каких-либо вопросов необходимо обращаться к соответствующим статьям данных Правил.

Личный шнур и разъёмы подключения

М.35. Фехтовальщик должен пользоваться личным шнуром, предназначенным для рапиры. Он включается в штепсель, находящийся внутри гарды, посредством любой системы, которая должна отвечать условиям изготовления и монтажа, предписанным в статьях М.5, М.29, М.55.

ГЛАВА 3. КОНТРОЛЬ ОРУЖИЯ И СНАРЯЖЕНИЯ

Компетенция

М.36.1. Контроль электрического оборудования, используемого организаторами для проведения чемпионатов мира и Паралимпийских игр, так же, как и контроль оружия и снаряжения, должен находиться под наблюдением комиссии SEMI.

2. Чтобы осуществить это наблюдение, назначаются минимум 2 члена вышеуказанной комиссии. Но если страна-организатор располагает компетентным специалистом, назначается только один член этой комиссии.

3. Делегаты комиссии SEMI IWF имеют право в любой момент подвергнуть контролю оружие, личный шнур, токопроводящую куртку или какую-либо часть снаряжения и одежды.

Контроль оружия и снаряжения участников

М.37.1. Во всех официальных соревнованиях IWF участники несут ответственность за свою экипировку (включая оружие, одежду, фартук и фехтовальную коляску) с момента выхода на поле боя.

2. В частности, клинки, маски и костюмы должны иметь маркировку гарантии, предусмотренную прилагаемыми нормами безопасности данных Правил.

3. Меры контроля, предусмотренные настоящими Правилами, предназначены только для того, чтобы помочь организаторам, которые должны следить за выполнением данных Правил, и участникам, которые должны постоянно соблюдать эти Правила. Эти меры контроля, следовательно, ни в коем случае не могут освободить фехтовальщиков от ответственности за нарушение Правил.

Представление экипировки для контроля

М.38.1. Фехтовальщики обязаны явиться во время, предусмотренное расписанием каждого официального соревнования IWF, в Центр контроля оружия, имея при себе снаряжение, которое будет использовано в данном соревновании. Число предметов, сдаваемых в Центр контроля одним фех-

товальщиком, ограничено 4 экземплярами оружия, 2 личными шнурами, 2 токопроводящими куртками, 2 токопроводящими фартуками (для фехтования на шпагах), 2 масками и 3 массаами от куртки к маске.

2. Каждый спортсмен должен предоставить своё оружие на контроль в фехтовальном чехле. Ответственный за контроль пересчитывает предметы и прикрепляет к чехлу этикетку с названием страны фехтовальщика. Чехлы раскладываются в порядке поступления и контролируются в том же порядке.

3. Необходимо предусмотреть возможность начала проверки оружия и экипировки утром дня, предшествующего соревнованиям. После проверки экипировка возвращается делегации вечером того же дня. В выдаче экипировки, предоставленной на контроль после 17:00 в день, предшествующий соревнованиям, может быть отказано.

4. Каждый руководитель делегации должен сообщить, где его можно найти в случае, если при проверке оружия и снаряжения его команды участников будут обнаружены серьёзные неисправности.

5. Если при первой проверке окажется, что оружие неисправно, на него прикрепляется карточка, указывающая неисправность (например, длина клинка, изоляция, сопротивление пружины наконечника, заострённые края и т.д.). Эта карточка представляется при повторном контроле. Но если оружие отклонено, оно должно пройти полный контроль повторно.

М.39.1. Если окажется, что снаряжение или оружие, сданное на контроль, сделано таким образом, чтобы произвольно вызывать регистрацию укулов или вызывать бездействие аппарата, делегат комиссии SEMI после проверки предметов, не соответствующих правилам, может потребовать наказания для лица, представившего этот предмет на контроль.

2. Фехтовальщики или капитан команды не имеют права требовать возвращения им проверенного оружия и снаряжения ранее, чем за час до начала соревнования.

3. Любой ремонт оружия и снаряжения, которые не были допущены после контроля, может быть осуществлён в ремонтной мастерской. Однако исправленное оружие и снаряжение проверяются лишь после окончания контроля оружия и снаряжения других участников.

Органы контроля

М.40.1. Исполком IWF назначает одного или несколько членов комиссии SEMI, которым поручается контроль оружия, снаряжения и одежды фехтовальщиков на Паралимпийских играх и чемпионатах мира.

2. На других официальных соревнованиях IWF ответственных за контроль назначает Организационный комитет.

М.41. Соответствующим образом проверенные предметы отмечают-

ся специальным знаком; фехтовальщик не может использовать ни один предмет экипировки, не имеющий отметки о контроле, под угрозой применения наказаний (см. Т.120).

Персонал и инструменты для контроля

М.42.1. Для того чтобы позволить контролёрам выполнить их задачи, организаторы должны предоставить в их распоряжение необходимые инструменты (измерительные приборы, грузы-эталоны, весы, электроизмерительную аппаратуру и т.д.) и необходимый персонал для осуществления этой работы.

2. Организационный комитет должен обеспечить для технических делегатов IWF, которым поручена проверка оружия и снаряжения, как минимум следующие контрольные аппараты:

- а) Два прибора для быстрой проверки длины клинков, глубины и диаметра гарды всех видов оружия.
- б) Аппараты для измерения гибкости клинков, приборы для измерения сопротивления сетки маски.
- в) Электрический контрольный аппарат для быстрого измерения электрического сопротивления наконечника и для проверки того, правильно ли произведён монтаж личного шнура и оружия. Впрочем, промышленность выпускает аппараты, легко производящие эти измерения.
- г) Грузы-эталоны весом 500 г и 750 г для проверки сопротивления пружины наконечников шпаги и рапиры в Центре контроля и на каждом поле боя.
- д) Щупы, позволяющие точно проверить ход зажигания и дополнительный ход головки наконечника шпаги в Центре контроля и на каждом поле боя.
- е) Этикетки, указывающие на то, что оружие проверено и что оно соответствует регламенту или что оно отклонено.

ж) Организаторы должны предусмотреть специальную печать, которую ставят на каждой токопроводящей куртке, для того чтобы судья мог удостовериться, что их электрическое сопротивление было проверено техническими делегатами IWF. Однако эта обязательная контрольная отметка недостаточна для их использования участниками. Судья перед каждым соревнованием должен проверить, что промаркированные и проверенные токопроводящие куртки полностью покрывают поражаемую поверхность, и окончательно решить, могут ли они быть использованы.

з) Должны быть предусмотрены чернила или специальная краска, позволяющая маркировать гарды, клинки и наконечники проверяемого оружия. Однако технические представители могут использовать другие

средства, находящиеся в их распоряжении, для маркировки оружия и токопроводящих курток.

и) Кроме того, Организационный комитет может предоставить шаблоны для проверки размеров фехтовальной коляски, показанных на рис. 13.2.

к) Пронумерованные этикетки, подтверждающие, что фехтовальная коляска была проверена и соответствует правилам или была отклонена. Каждая фехтовальная коляска, успешно прошедшая контроль, должна быть отмечена шестью идентичными маркировками (места отметок указаны на рис. 13.1)

М.43.1. Для проведения быстрого и успешного контроля необходима группа минимум из трёх человек (должны быть предусмотрены три такие группы).

- 2.** Первый проверяет, всё ли оружие является нормальным в том, что касается размеров, используя измерительный габарит.
- 3.** Второй производит все электрические тесты.
- 4.** Третий ставит марки контроля и кладёт оружие в чехлы.

Рисунок 16. Прибор для проверки оружия

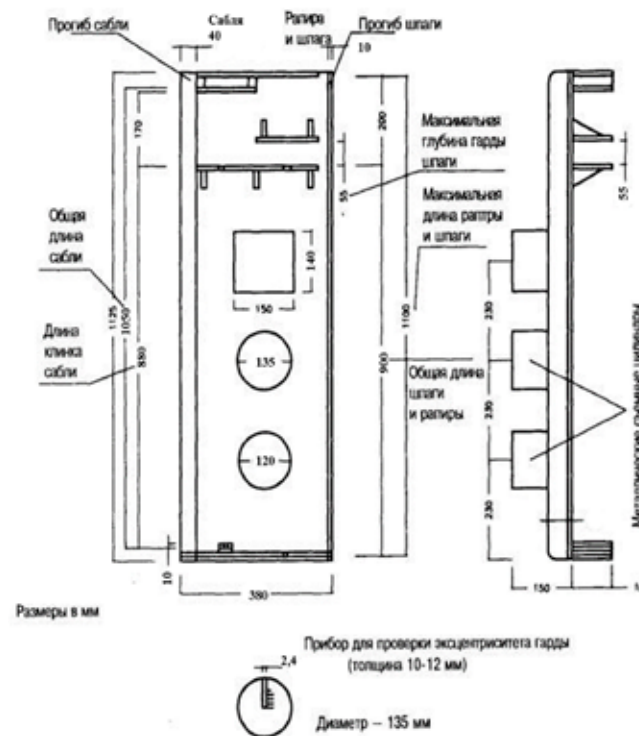

ЧАСТЬ 2. ОБОРУДОВАНИЕ И СНАРЯЖЕНИЕ, ПРЕДОСТАВЛЯЕМЫЕ ОРГАНИЗАТОРАМИ СОРЕВНОВАНИЙ

ВВЕДЕНИЕ

М.44.1. Электрооборудование для судейства, кроме оборудования, предоставляемого самими участниками, включает и инвентарь, предоставляемый организаторами:

2. Центральный регистрирующий аппарат с лампами дублирования (см. М.51, М.59, Приложение «Б»).

3. Катушки-смазыватели с проводами и вилками для подключения или подвесные системы проводов (см. М.55).

4. Токопроводящую дорожку, нейтрализующую уколы, нанесённые в пол (см. М.57).

5. Источники питания (12 вольт постоянного тока через понижающий трансформатор или аккумуляторы) (см. М.58).

6. Для финалов официальных соревнований IWF – хронометр, показывающий убывающее время, который может быть соединён с электроаппаратом и звуковым аппаратом (см. М.51, Приложение «Б»).

ГЛАВА 1. ЭЛЕКТРОАППАРАТЫ

Разрешенные типы аппаратов

М.45. Разрешены только электроаппараты с проводами, соединяющими фехтовальщиков с центральным аппаратом, и имеющие как главную – световую сигнализацию, так и вспомогательную – звуковую сигнализацию. Исключение составляют беспроводные аппараты, разрешенные комиссией SEMI. Не допускаются остальные виды беспроводных аппаратов и аппараты, работающие лишь на принципе звуковых сигналов.

Утверждение различных типов аппаратов

М.46.1. Судейское оборудование, предназначенное для использования на чемпионатах мира и Паралимпийских играх, должно быть утверждено комиссией SEMI FIE.

2. Для того чтобы предлагаемые аппараты были утверждены, они должны быть представлены в полном комплекте с катушками, проводами и т.д. на рассмотрение указанной комиссии не менее чем за 6 месяцев до начала соревнований в срок и в месте, которые установлены комиссией.

К аппаратам должна быть приложена детальная схема конструкции.

М.47. Разрешение на использование аппарата даётся для определённого официального соревнования. Тем не менее комиссия SEMI может согласиться и в меру своих возможностей рассмотреть прототипы аппаратов, представленные их конструкторами, даже если эти аппараты не предполагается использовать в ближайших официальных соревнованиях.

М.48.1. Разрешение даётся лишь для строго определённого типа аппарата, соответствующего представленной схеме, а не вообще для всех аппаратов, сконструированных тем или иным производителем. Эти последние имеют лишь право указывать в своей рекламе, что тип аппарата, предлагаемый для продажи, был использован в том или ином официальном соревновании (если это действительно имело место); но они обязаны сами гарантировать, что аппарат соответствует конструкции, на которую было дано разрешение.

2. Все аппараты должны иметь на основании металлическую пластинку с указанием его специальных характеристик: изготовитель, год выпуска, модель, технические данные и т.д.

М.49. Утверждение аппарата комиссией SEMI не влечёт за собой никакой гарантии от возможных браков конструкции или от неисправностей при его использовании при питании не от аккумулятора (см. М.58).

М.50. Все расходы комиссии, связанные с рассмотрением аппаратов, несут лица, представившие аппарат.

Условия, которым должны соответствовать все электроаппараты (см. Приложение «Б»)

М.51. 1. Укол, нанесённый в токопроводящую дорожку или в металлические части оружия, не должен регистрироваться и не должен мешать регистрации укола, нанесённого в то же время противником. В соревнованиях на рапирах, укол, нанесённый в какую-либо часть оружия, может регистрироваться аппаратом, если неизолированная часть оружия участника находится в контакте с его токопроводящей курткой.

2. Аппарат не может иметь приспособлений, позволяющих кому-нибудь, кроме судьи у аппарата, останавливать его работу в ходе боя.

3. Уколы регистрируются визуальными сигналами. Лампы сигнализации должны быть расположены в верхней части аппарата, для того чтобы их видели судья и участники, а также судья у аппарата. Они устанавливаются таким образом, чтобы чётко указывать, с какой стороны был нанесён укол. Необходимо предусмотреть возможность установки ламп дублирования вне аппарата с тем, чтобы повысить видимость сигналов.

4. После того как световые сигналы загорятся, они должны оставаться в таком состоянии до момента сброса. Эти сигналы не должны затухать или мигать из-за последующих уколов или колебаний аппарата.

5. Световые сигналы должны сопровождаться звуковыми сигналами (см. Приложение «Б»).

6. Кнопки управления аппаратом должны находиться в верхней или передней части аппарата.

7. а) На официальных соревнованиях IWF питание электроаппаратов всегда должно осуществляться через понижающий трансформатор или от аккумуляторов. Разъём на аппарате для подключения этого питания должен быть сделан таким образом, чтобы было невозможно подключить по ошибке аппарат к общей электросети.

б) Все фехтовальные залы, секции и т.д., а также организаторы тренировок и соревнований на электрооружии могут использовать питание от общей электросети при условии строгого соблюдения технических норм, предусмотренных на этот счёт в их странах или международных сообществах.

8. Если хронометр не встроен в электроаппарат, аппарат должен иметь систему для подключения внешнего хронометра. Этот хронометр должен обязательно питаться от аккумулятора с напряжением 12 вольт. Отключение провода, соединяющего хронометр с аппаратом, должно одновременно вызывать блокировку электроаппарата без изменений его показаний и остановку хронометра.

Чтобы аппарат мог применяться без хронометра, переключатель режима работы должен находиться внутри аппарата (см. М.44).

9. Для финалов официальных соревнований IWF хронометр должен быть оснащён системой для подключения внешнего хронометра с большими цифрами и системой для подключения звукового сигнала. Эти две системы подключения должны быть отделены от цепи основного электроаппарата оптопрерывателями (см. М.44, Т.32).

10. В момент отключения провода, соединяющего звуковой аппарат с хронометром, аппарат должен издавать звук мощностью от 80 до 100 децибел (измеренного на средней линии поля боя) и продолжительностью 2–3 сек., но электроаппарат при этом не должен блокироваться, и хронометр не должен останавливаться (см. М.44, М.51.9).

Количество и качество аппаратов

М.52.1. Для официальных соревнований IWF Организационный комитет должен обеспечить минимальное количество электрических аппаратов, равное количеству полей боя плюс не менее двух запасных аппаратов. Все аппараты должны быть в полной исправности и типа, который принят для чемпионатов мира.

2. Как только национальная федерация назначена организатором официальных соревнований IWF, она должна немедленно связаться с президентом комиссии SEMI, чтобы узнать названия фирм-производителей электроаппаратуры, принятой комиссией.

3. Обычно Организационный комитет должен предпочитать комбинированные аппараты, которые могут работать для всех трёх видов оружия. Организационный комитет должен выбрать фирму-производителя, которая может обеспечить аппараты хорошего качества, одобренные комиссией SEMI, и обеспечить бесперебойное техническое обслуживание соревнований.

4. Для официальных соревнований IWF обязательно, чтобы аппараты работали от понижающих трансформаторов или аккумуляторов.

Проверка аппаратов

М.53.1. Как только Организационный комитет выбрал фирму-производителя, с которой он собирается заключить договор, он немедленно сообщает об этом президенту комиссии SEMI, который устанавливает контакт с этой фирмой, чтобы как можно скорее получить образец аппарата выбранной модели.

2. Отчёт о проверке аппарата представляется изготовителю президентом комиссии через месяц после получения аппарата.

3. Могут возникнуть два возможных варианта:

а) предложенный аппарат принят комиссией, в этом случае другие аппараты могут быть изготовлены таким же образом, как и прототип;

б) аппарат не отвечает условиям, в этом случае он должен быть исправлен и представлен в комиссию для новой проверки.

4. Когда изготовление всех аппаратов закончено, перед тем как их отправить, нужно предупредить президента комиссии SEMI, с тем чтобы он мог документально подтвердить проверку этих аппаратов до отправки их с завода.

Каждый аппарат должен иметь сертификат проверки, содержащий различные сведения относительно времени регистрации (в миллисекундах) и сопротивления (в омах) во внешней цепи аппарата до регистрации действительного укола.

После этого каждый аппарат проходит проверку контролёром, и аппарату даётся номер.

М.54. 1. Перед каждым чемпионатом мира и Паралимпийскими играми качество работы аппаратов, которые предстоит использовать, а также их соответствие прототипу должны быть проверены делегатом комиссии SEMI совместно с делегатом от Оргкомитета. Это не зависит от того, что прототип аппарата был утверждён комиссией SEMI (см. М.52).

2. Аппараты должны быть предоставлены в распоряжение этого делегата не позднее чем за 48 часов до начала соревнований.

ГЛАВА 2. КАТУШКИ-СМАТЫВАТЕЛИ, ПРОВОДА И РАЗЪЁМЫ ПОДКЛЮЧЕНИЯ

М.55.1. Максимальное сопротивление каждого из трёх проводов катушки в соединительных проводах не должна превышать 3 Ом.

2. Штепсель, куда включается вилка личного шнура на спине участника, должен иметь предохранительное приспособление, отвечающее следующим условиям:

- его невозможно использовать, если шнур вставлен неправильно;
- его невозможно отключить в ходе боя;
- фехтовальщик может проверить, выполняются ли два предыдущих условия.

3. Сопротивление каждого из трех проводов в соединительных кабелях не должно превышать 2,5 Ом.

4. Вилки, служащие для подключения личного шнура к аппарату, должны иметь 3 штыря, каждый диаметром в 4 мм, которые располагаются на прямой линии. Крайние штыри должны находиться соответственно на расстоянии 15 и 20 мм от центрального штыря. Личный шнур и шнур подключения имеют на своих концах вилки, шнур подключения, и аппарат – штепсели для подключения.

5. Допускается использование подвесных кабелей вместо катушек при условии соблюдения уже упомянутых условий.

М.56.1. Провода, соединяющие катушки-смаыватели с аппаратом, имеют 3 проводка и покрыты слоем резины или материалом с аналогичными свойствами для защиты их от влажности и ударов.

2. Электропроводящие дорожки должны быть заземлены в центре дорожки.

3. Ответственные за проверку оборудования во время соревнований должны иметь в своём распоряжении простой и практичный аппарат, позволяющий быстро проверить, нет ли в трёх жилах провода катушки-смаывателя разрыва или короткого замыкания.

ГЛАВА 3. ТОКОПРОВОДЯЩИЕ ДОРОЖКИ

М.57.1. Электропроводящая дорожка делается из металла, металлической сетки или другого материала на токопроводящей основе.

- а) Дорожка должна быть минимум 4 м в длину и минимум 1,5 м в ширину.
- б) Сопротивление дорожки по всей поверхности не должно превышать 5 Ом.
- в) Кроме фехтования на саблях, токопроводящая дорожка должна быть заземлена по центру.

2. Токопроводящая дорожка должна покрывать всю поле боя по всей его длине и ширине, включая и его продолжения, чтобы нейтрализовать уколы, нанесённые «в пол».

3. а) Когда соревнования проводятся на помосте, токопроводящая дорожка должна покрывать всю ширину помоста.

б) Помост не должен иметь высоту более 50 см при условии, что он имеет ширину на 25 см больше, чем поле боя с каждой стороны. С каждого конца помост должен иметь некрутой наклонный спуск, идущий до пола.

4. а) Предпочтительно накладывать токопроводящие дорожки на деревянные помосты с мягкой прокладкой. Они должны быть снабжены приспособлением, позволяющим удерживать их в натянутом состоянии.

б) Деревянные помосты должны иметь высоту над уровнем пола 12–15 см. Они не должны иметь боковых уклонов.

в) Желательно, чтобы по краям дорожки имелась металлическая, по возможности привинченная лента, которая удерживала бы её по всей длине с обеих сторон помоста.

г) Дорожки из металлической сетки не должны крепиться непосредственно на бетонный или плиточный пол.

5. Краска, применяемая для нанесения линий на токопроводящей дорожке, не должна препятствовать проводимости, для того чтобы уколы, нанесённые в место проведения линии, были также нейтрализованы.

6. Организаторы должны иметь необходимое оборудование для немедленного ремонта дорожек на месте проведения соревнований.

ГЛАВА 4. ИСТОЧНИКИ ПИТАНИЯ АППАРАТОВ

М.58.1. Аппараты должны питаться током напряжением в 12 вольт ($\pm 5\%$) или, если предусмотрено, раздельное питание с двух сторон – 2x12 вольт или, возможно, 2x6 вольт (раздельное питание рекомендуется; оно облегчает решение многих проблем, встречающихся при конструировании рапирного аппарата).

2. Аппараты могут иметь индикаторные бесцветные лампы, указывающие на то, что они включены.

3. Если аппарат сконструирован для работы на батареях, он должен быть снабжён вольтметром или любым другим приспособлением, позволяющим в любой момент времени проверить напряжение батарей. Однако аппараты должны всегда иметь щупсель, описанный выше и позволяющий питать их от аккумуляторов или понижающих трансформаторов.

4. Как правило, если аппарат питается от батарей или ИБП (источника бесперебойного питания), минимальное время резервной работы для внешних батарей или ИБП составляет 5 минут.

ГЛАВА 5. ЛАМПЫ ДУБЛИРОВАНИЯ СИГНАЛОВ

М.59.1. а) Лампы дублирования сигналов, расположенные вне аппарата, обязательны для Паралимпийских игр, чемпионатов мира и региональных чемпионатов, а также для финалов Кубков мира IWF.

б) Лампы должны быть расположены на высоте не ниже, чем 1,80 м от уровня поля боя (когда фехтовальщики выступают на помосте высотой 0,50 м, нужно, чтобы эти лампы находились на высоте 2,30 м над полом).

в) Лампы, показывающие действительные уколы, должны быть цветными: одна красная, другая зелёная, – и должны быть минимум 2600 люмен.

2. а) Белые лампы, показывающие недействительные уколы, могут быть только 1100 люмен.

б) Две лампы одной стороны не могут находиться друг от друга на расстоянии более 15 см.

3. Цветные и белые лампы дублирования должны быть расположены либо горизонтально, либо вертикально с каждой стороны устройства так, чтобы они были видимыми со всех сторон (см. Приложение «Б», пункт А.1.а.2).

М.60. Наружные лампы большой яркости могут работать от обычной электрической сети, но в этом случае импульсы от электроаппарата должны быть обязательно отделены от цепи этих ламп фототранзисторами или оптопрерывателями.

ГЛАВА 6. ФЕХТОВАЛЬНАЯ РАМА

М.61. Для фехтования на колясках устанавливается специальная фехтовальная рама на дорожку. Рама должна отвечать следующим условиям:

– Рама фиксирует фехтовальную коляску в устойчивом положении, все колёса фехтовальной коляски крепятся к раме.

– Фехтовальные коляски закрепляются под углом $110^\circ (\pm 5^\circ)$ относительно центральной линии, теоретически проведённой между концами стоп-линий передних колёс на обеих платформах.

– Передние колёса должны касаться передней стоп-линии, и все колёса должны стоять на площадке рамы.

– На раме должна легко регулироваться фехтовальная дистанция в соответствии с различной длиной рук фехтовальщиков.

– Рама также должна быть легко регулируемой в зависимости от ширины инвалидных колясок. Если коляска не подходит к раме, то коляску необходимо поменять.

– Рама должна легко регулироваться для леворуких фехтовальщиков.

– Рама также должна быть сконструирована таким образом, чтобы расстояние, угол, ширина коляски были фиксированными и не могли двигаться/изменяться во время боя.

– Рама должна оставаться на земле во время выпада фехтовальщика.

– Рама должна быть сконструирована таким образом, чтобы фехтовальщики не могли травмироваться (например, острыми краями и т.д.) до, во время или после боя или при падении из коляски.

– Все рамы, используемые в официальных соревнованиях IWF, должны быть утверждены комиссией SEMI IWF.

ГЛАВА 7. ТОКОПРОВОДЯЩИЙ ФАРТУК

Рисунок 17. Фехтовальные рамы для всех трёх видов оружия



Рисунок 17. Фехтовальные рамы для всех трёх видов оружия



М.62 Токопроводящий фартук относится к шпажной экипировке фехтовальщика и перед каждым официальным соревнованием IWF он должен пройти контроль.

Заземляющие провода, соединяющие фартук с аппаратом и токопроводящей дорожкой, должны быть предоставлены организаторами соревнований.

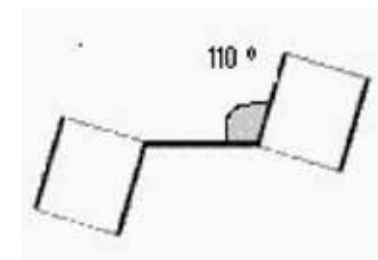
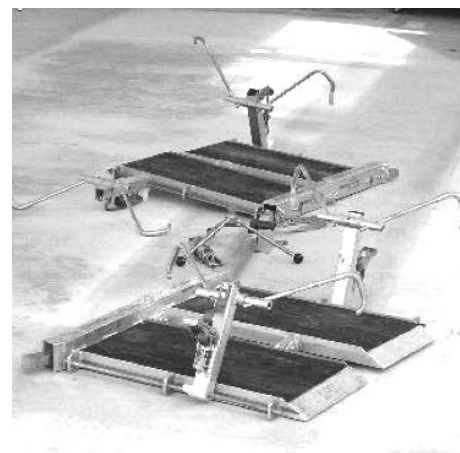
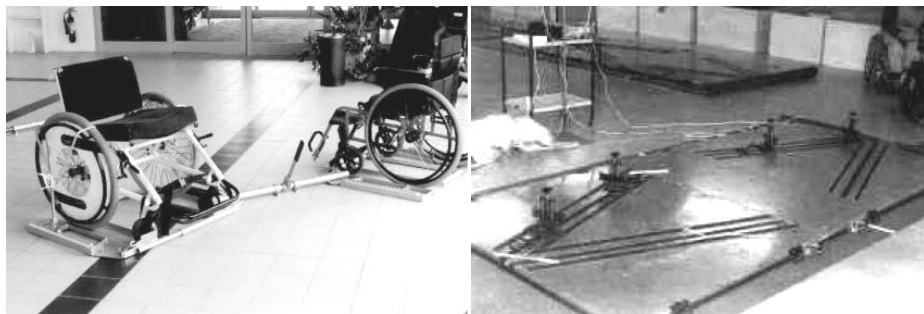
Чтобы закрыть непоражаемое пространство в фехтовании на шпагах, токопроводящий фартук должен соответствовать следующим условиям:

а) Проводящая ткань фартука такая же, что используется для токопроводящих курток. Поэтому она должна иметь те же характеристики электрического сопротивления и т.д. (см. М.28.3, М.28.5.а–в).

б) Фартук должен закрывать непоражаемое пространство, как описано в статье Т.80. В положении «к бою» он должен касаться дорожки, чтобы было невозможно нанести действительный укол по ногам или нижней части фехтовальной коляски или рамы.

в) Крепление фартука не должно ослабевать во время боя. Но при этом он не должен ограничивать объём движений фехтовальщика.

г) Фартук должен быть заземлён проводом к аппарату или к токопроводящей дорожке.

д) На фартуке обязательно должна быть указана страна фехтовальщика (аббревиатура – официальный трёхбуквенный код). Надпись должна соответствовать следующим требованиям:

Название страны должно быть напечатано непосредственно на фартуке или на куске токопроводящей ткани, тщательно пришитом к фартуку.

Буквы должны быть заглавными, тёмно-синего цвета, от 8 до 10 см высотой и от 1 до 1,5 см шириной.

В положении «к бою» надпись должна быть читаема. Она должна распо-

лагаться внизу фартука на высоте 10–20 см над дорожкой, горизонтально центрирована по ширине фартука.

Надпись на фартуке должна соответствовать стране фехтовальщика.

е) На фартуке запрещено размещение рекламы и имени фехтовальщика. Только логотип производителя (максимум 6x5,5 см) может быть размещён на фартуке в непроводящей области (например, на ремне).

Рекомендации по фиксации фартука:

Для обеспечения правильной фиксации фартука рекомендуется фиксировать фартук с помощью эластичной ленты из непроводящего материала (белого цвета или того же цвета, что и нагрудник фехтовальщика, ширина – 6–8 см), с застёжкой на липучке.

Рисунок 18. Расположение надписи



Рисунок 19. Размеры надписи

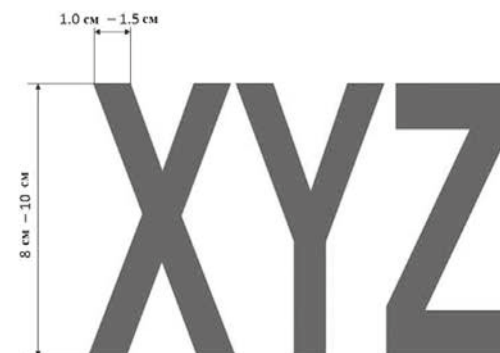

ПРИЛОЖЕНИЕ «А»

НОРМЫ БЕЗОПАСНОСТИ ДЛЯ СВЕДЕНИЯ ИЗГОТОВИТЕЛЕЙ ОРУЖИЯ, СНАРЯЖЕНИЯ И ОДЕЖДЫ ФЕХТОВАЛЬЩИКОВ

Фехтовальная экипировка, используемая на официальных соревнованиях IWF и со штампом FIE, обязательно должна получить сертификат о лицензии, удостоверяющий, что конкретный предмет или оборудование соответствует Правилам FIE. Процесс лицензирования проводится членами комиссии SEMI FIE под контролем представителя Исполнительного комитета.

Предметы экипировки, специально предназначенной для фехтования на колясках, например, платформы для спортивных колясок, должны иметь лицензию, выданную комиссией SEMI IWF под наблюдением представителя Исполнительного комитета.

Сертификат о лицензировании выдаётся после успешного прохождения процесса лицензирования, описанного ниже. Производитель должен ждать публикации результатов процесса лицензирования и сертификата, выдаваемого до начала производства и/или коммерциализации. Лицензирование обязательно для клинков, наконечников, защитной экипировки (набочки, бриджи и нагрудники), в том числе масок и перчаток, аппаратов фиксации уколов (как проводных, так и беспроводных), дорожек, платформ для спортивных колясок, систем видеосудейства и программного обеспечения для управления соревнованиями.

Этот список не является исчерпывающим и может быть расширен в любое время Исполнительным комитетом.

1. ОРУЖИЕ КЛИНКИ

Технические условия для изготовления фехтовальных клинков

1. Предмет

Описанные здесь технические условия касаются стали, используемой для изготовления фехтовальных клинков, процесса их производства, используемых методов контроля и испытаний.

2. Общие условия

Сталь, используемая для изготовления фехтовальных клинков, должна обладать высокой эластичностью, прочностью на излом и способностью сопротивления коррозии.

3. Свойства материала

После обработки и придания окончательной формы сталь должна обладать тонкой и однородной структурой.

Нарушения однородности как внутри, так и на поверхности клинка не допускаются.

После того, как тип стали точно определён, обязательно надо провести соответствующую термообработку.

3.1. Механические свойства

Механические характеристики стали после термообработки должны соответствовать величинам, приведённым в Таблице I.

Таблица I. Механические характеристики стали

Rp 0.2 Н/мм	Rm Н/мм	A %	Z %	KCU Дж/см ²	KIC М рay m	HV
1900	2000	7	35	30	120	500

3.2. Химический анализ

Предельное содержание различных элементов и примесей в разных типах стали приводится в Таблице II.

Таблица II. Химический состав (в процентах)

Элемент	Тип стали		
	GMG	*	*
C	- 0.03		
S	- 0.0005		
P	- 0.005		

Si	- 0.10		
Mn	- 0.10		
Cr	- 0.50		
Ni	18 ≥ 20		
Mo	4 ≥ 5		
Cu	- 0.30		
Sn	- 0.005		
Al	0.05 ≥ 0		
B	- 0.003		
Co	8 ≥ 13		
Ti	0.5 ≥ 2.0		
Ca	0.005		
Zr	- 0.02		

*В эту таблицу следует включить типы стали, находящиеся в настоящее время в стадии испытаний, и которые в любом случае должны удовлетворять пункту 3.1. настоящих рекомендаций.

FIE приняло решение об использовании немарагеновой стали в следующих типах шпажных клинков:

– 45Si7, 45Si Cr Mo, 45 XH2 MFA.

Клинки, изготовленные из этих типов стали, должны соответствовать циклам устойчивости на износ, установленным SEMI.

3.3. Цикл обработки

Исходный материал должен быть подвергнут соответствующим циклам обработки, указанным в Таблице III для различных типов стали.

Таблица III. Цикл обработки

Тип стали	Циклы обработки
GMG	1) Ковка в интервале температур 1150–950°C. 2) Охлаждение на воздухе свободно расположенных клинков. 3) Механическая обработка (с точным снятием излишней толщины). 4) Гомогенизация при 950±10°C в течение 1 часа. 5) Солюбилизация при 820±10°C в течение 1 часа. 6) Охлаждение на воздухе свободно расположенных клинков. 7) Старение при 480°C в течение 9 часов. 8) Охлаждение на воздухе свободно расположенных клинков. 9) «Холодная» доводка.
*	
*	

*В таблицы следует включить типы стали, находящиеся в настоящее время в стадии испытаний и которые в любом случае должны удовлетворять пункту 3.1. настоящих рекомендаций.

4. Испытания и анализы

Сталь должна быть подвергнута следующим испытаниям и анализам:

- химический анализ;
- испытание на растяжение;
- испытание на разрыв;
- испытание на сопротивление излому.

4.1. Химический анализ

Образец должен иметь массу не менее 50 г. Химический состав, выраженный в процентах, должен отвечать требованиям, приведённым в Таблице III для соответствующего типа стали.

4.2. Испытание на растяжение

Испытание производят с образцом круглого сечения, имеющим размеры, указанные в конце этого приложения (рис. А.8). Образец изготавливается из материала, прошедшего предусмотренный для клинков цикл термической обработки.

Значения величин напряжения должны соответствовать данным Таблицы I.

4.3. Испытание на разрыв

Испытанию подвергается образец с надпилотом в форме V и с размерами, указанными в конце этого приложения (рис. А.8). Образец изготавливается из материала (он берётся по его длине), прошедшего предусмотренный для клинков цикл термообработки.

Полученное значение должно соответствовать данным Таблицы I.

4.4. Испытание на сопротивление излому, KIC

Определение значения KIC для стали должно выполняться при помощи испытания на растяжение с образцом CT, имеющим размеры, указанные в конце этого приложения (Таблица VIII). Образец изготавливается из материала, прошедшего предусмотренный для клинков цикл термообработки. Образец механически надпиливается, в вершине надпила при помощи операций, ведущих к усталости металла, создаётся «предтрещинное» состояние. Испытание должно проводиться в соответствии с требованиями по стандарту ASTM E 399. Полученное значение должно отвечать данным Таблицы I.

В случае, когда нет возможности получить образец типа CT, вместо определения величины KIC определяется величина фактора интенсификации усилий с динамической нагрузкой KId.

Испытания должны быть проведены на образце, изготовленном для проведения проверки на разрыв с надпилотом в форме «Charpy V» с размерами, указанными в конце этого приложения (Таблица VIII).

Результаты должны соответствовать требованиям соответствующего стандарта.

5. Характеристики готового изделия

5.1. Форма

Клинки, в соответствии с каждым видом оружия, должны иметь форму, описанную в Приложении А, и удовлетворять требованиям, установленным FIE.

5.2. Дефектность поверхности

Клинки не должны иметь поверхностных дефектов, которые могут мешать использованию клинков по прямому назначению (дефекты проката, вмятины, сколы, обезуглероживание).

5.3. Поверхностная шероховатость

В конце процесса изготовления клинки должны быть подвергнуты чистой обработке, обеспечивающей поверхностную шероховатость – 0,1 мм. Следы обработки должны проходить только в продольном направлении клинка.

6. Испытания и анализы (готового изделия)

Сталь должна быть подвергнута следующим испытаниям и анализам:

- химический анализ;
- испытание на растяжение;
- испытание на разрыв;
- испытание на сопротивление динамическому излому, KId;
- испытание на твёрдость;
- микроскопическое исследование структуры;
- на сопротивление коррозии;
- неразрушающий контроль;
- тест устойчивости на износ.

6.1. Химический анализ

Образец должен иметь массу не менее 50 г. Химический состав, выраженный в процентах, должен отвечать требованиям, приведённым в Таблице II для соответствующего типа стали.

6.2. Испытание на растяжение

Испытания должны быть осуществлены на образце круглого сечения, взятом из клинка, имеющем размеры, указанные в конце этого приложения (рис. А.8).

Значения величин напряжения должны соответствовать данным Таблицы I.

6.3. Испытания на разрыв

Испытанию подвергается образец, взятый из клинка, без надпила, имеющий размеры, указанные в конце этого приложения (рис. А.8). Значения величин должны соответствовать данным Таблицы I.

6.4. Испытания на сопротивление излому, Kld

Определение величины Kld осуществляется на образце, изготовленном для испытания на разрыв, с надпилот «Charpy V», имеющем размеры, указанные в конце этого приложения (Таблица VIII).

Результаты должны соответствовать требованиям соответствующего стандарта.

6.5. Испытание на твёрдость

Твёрдость материала, определяемая на внешней поверхности законченного изделия, должна соответствовать данным Таблицы I.

6.6. Микроскопическое исследование структуры

Испытание должно производиться при 500-кратном увеличении на образце, взятом из клинка.

При исследовании должна быть обнаружена тонкая и однородная структура с размерами зерна 7–8 микрон, удовлетворяющая требованиям соответствующего стандарта и соответствовать результатам, полученным после термообработки и прописанным в Таблице III для данного типа стали.

6.7. Неразрушающий контроль

Перед выходом в продажу все клинки должны быть подвергнуты контролю на неразрушимость с использованием электронно-магнитных аппаратов, работающих с токами Фуко, для выявления недостатков на поверхности и в нижней части клинков. Этот тест обязателен и должен быть проведён по всей поверхности клинка.

6.8. Испытание на альтернативное сгибание (выборочное требование)

Для того чтобы исследовать поведение клинков, когда они подвергаются пластической деформации в виде принудительных альтернативных сгибаний, и изменения, вызванные ими в материале, необходимо подвергнуть испытанию новые клинки, выбранные наугад и показательные для произведённых партий клинков, с помощью специального оборудования, описанного в Приложении.

Испытание состоит в том, чтобы сгибать отрезок клинка с радиусом изгиба в 60 мм в одну сторону и с радиусом изгиба в 100 мм в другую сторону для того, чтобы получить приблизительное выпрямление.

Указанный отрезок клинка для испытаний должен иметь длину около 155 мм, из которых 60 мм от конца не должны подвергаться деформации. Совокупность сгибания и выпрямления составляет один цикл. Результат

испытаний выражается в числе выполненных циклов до полной поломки клинка.

Для проверки условий безопасности при нормальном использовании клинков испытываемые образцы должны быть подвергнуты серии сгибаний с частотой не более 1 Гц (1 Гц = 1 цикл в секунду), удостоверяющей, что клинки на сломаются до:

- 400 циклов для рапиры;
- 150 циклов для шпаги

при проведении циклов вышеописанным способом.

6.9. Тест устойчивости на износ

Для того чтобы проверить поведение клинка в соревновательных условиях, тестируемые клинки должны быть подвергнуты тесту устойчивости на износ с использованием специальной аппаратуры. Рисунки аппаратов могут быть предоставлены комиссией SEMI.

Тест состоит в том, чтобы согнуть клинок без выхода за пределы эластичности материала, то есть до точки, где изгиб достигает приблизительно 220 мм, что соответствует укорочению клинка на 250 мм, а затем дать ему выпрямиться.

Тестовые аппараты, способные выполнять сгибание и выпрямление клинков с частотой в 1 Гц (1 Гц = 1 цикл в секунду):

Верстак для проведения тестов предназначен для воспроизведения нагрузок, которым подвергается клинок во время фехтования. Нагрузки не выходят за пределы эластичности клинка, не должна производиться постоянная деформация клинка. Количество сгибаний, которым подвергается клинок до поломки, определяет его устойчивость к усталости металла.

Верстак может быть либо механического (конец лезвия прикреплён к вращающейся опоре), либо пневматического (конец лезвия не прикреплён) типа.

Тест выполняется до тех пор, пока клинок не сломается. Для того чтобы результаты были приемлемыми, клинки не должны ломаться до

- 18 000 циклов для рапиры,
- 7 000 циклов для шпаги.

6.10. Оценка в процентах поверхности развивающейся трещины

Поверхность излома, образовавшаяся в момент поломки клинка во время проведения тестов 6.8 и 6.9, должна быть проанализирована, с тем чтобы измерить протяжённость поверхности, по которой проходил излом.

Мера излома должна выражаться в процентах от общей площади.

Приемлемость механических характеристик клинка подтверждается, если процент не ниже 15 % для рапиры и 6 % для шпаги.

7. Результаты анализов и испытаний

Анализы и испытания, о которых идёт речь в пункте 6, должны дать результаты, соответствующие приведённым для каждого случая в следующей таблице.

Таблица IV. Результаты анализов и испытаний

№ пункта.	Анализ или испытание	Результат должен соответствовать данным таблицы / или пункта/
.1. 6.1.	химический анализ	Таблица II
4.2. 6.2.	испытание на растяжение	Таблица I
4.3. 6.3.	испытание на разрыв	Таблица I
4.4. 6.4.	испытание на сопротивление излому	Таблица I
6.5.	испытание на твердость	Таблица I
6.6.	микрографическое исследование структуры	пункт 6.6.
6.7.	неразрушающий контроль	пункт 6.7.

8. Маркировка

Идентификационный знак производителя и дата производства (год и месяц) должны присутствовать на каждом клинке в виде оттиска около входа клинка в гарду. Максимальная глубина оттиска – 0,5 мм.

Примечание: Все стандарты могут быть модифицированы. Поэтому так важно, чтобы все производители были абсолютно уверены, что они находятся в курсе всех последних изменений.

2. ЭКИПИРОВКА

НОРМЫ ДЛЯ ИЗГОТОВЛЕНИЯ ФЕХТОВАЛЬНЫХ МАСОК

2.1. СЕТКА ФЕХТОВАЛЬНОЙ МАСКИ

2.1.1. НОРМЫ ДЛЯ МАТЕРИАЛОВ СЕТКИ ФЕХТОВАЛЬНОЙ МАСКИ

1. Предмет

Эти спецификации касаются технических качеств круглой проволоки из нержавеющей стали, вытянутой при низкой температуре и предназначенной для изготовления сетки для фехтовальной маски, а также способов её

производства, контроля и испытаний, которые необходимо осуществить для её использования.

2. Общие условия для сырья

Сталь, предназначенная для изготовления сетки для масок, должна обладать высокой степенью устойчивости, эластичностью и пластичностью, а также очень высокой сопротивляемостью коррозии.

3. Исходные материалы

3.1. Химический состав

Проволока, предназначенная для изготовления сетки, соответствующая имеющимся правилам, должна представлять собой состав в процентах, в соответствии с выбранным типом стали, следующее:

Таблица V. Химический состав

Элемент	Тип стали		
	304	304 L	321
C	0.03 0.06	< 0.03	< 0.08
Mn	< 2	< 2	< 2
Si	< 1	< 1	< 1
P	< 0.04	< 0.04	< 0.04
S	< 0.03	< 0.03	< 0.03
Cr	18 20	18 20	17 19
Ni	8 10.5	9 12	9 12
Ti			5 ∞ Cmin (< 0.8)

В качестве указания помещаем нижеследующие названия, наиболее часто встречающиеся и имеющие приблизительно указанные составы:

- EURONORM 88-71 (ЕЭС),
- UNI 6901-71 (Италия),
- AFNOR NF 35-572 (Франция),
- DIN 17440 (Германия),
- BSI PD 6290 (Великобритания),

- MNC 900 E (Швеция),
- JIS G 4306-1972 (Япония),
- GOST 5632-61 (СССР).

3.2. Способы переработки стали и изготовление проволоки

Способ переработки стали остаётся на усмотрение поставщика. Переработка при высокой температуре до получения исходной проволоки должна обеспечить повышенную гомогенность материала, непрерывность и отсутствие изъянов на поверхности материала и внутри него.

Способ волочения проволоки при низкой температуре с целью уменьшения сечения до получения желаемого диаметра должен предусматривать соответствующие промежуточные прокаливания для производства закалённых материалов. Во всяком случае, последнему этапу в волочении проволоки должна предшествовать обработка растворами при 1050–1100°C (закалка нержавеющей стали) для типов 304 и 304 L, или обработка по стабилизации при 850–900°C для типа 321.

Последний этап волочения при низкой температуре должен состоять из затвердевания, исходя из коммерческой точки зрения, приблизительно 1/4 твёрдости, с соответствующим уменьшением сечения на 15 % и таким, чтобы в любом случае обеспечивать материалу, по меньшей мере, механические данные, указанные в пункте 3.4.2 данного Приложения.

3.3. Размер проволоки и допуски

Таблица VI. Размеры и допуски

Диаметр (d) (мм)	Допуск (*) на d (мм)	Сечение (мм ²)	Вес на 1000 м (кг)
1,0	±0,02	0,725	6,28
1,1	±0,02	0,950	7,60

*Овальзация проволоки не должна превышать половины допуска.

Промежуточные величины диаметра проволоки допускаются при условии соблюдения указанных допусков.

3.4. Условия поставки и получения

3.4.1. Состояние поставки

Проволока должна поставляться непокрытой с отполированной поверхностью; на поверхности не должно быть дефектов, таких, как царапины, пятна или другие недостатки.

3.4.2. Механические характеристики

Величины механических характеристик проволоки, определённые при температуре опыта на растяжение (см. пункт 4.1.), должны превышать минимальные величины, указанные в Таблице VII.

Таблица VII. Механические характеристики

Комбинированная нагрузка разрыва	Комбинированная нагрузка отклонения от пропорциональности <0,2 %	Растяжение при разрыве
R (Н/мм ²) мин. 700	R _p (0,2) (Н/мм ²) мин. 700	A50 (%) мин. 18

4. Пробы и исследования

4.1. Проба на растяжение

Эти испытания должны проводиться по образцам, взятым наугад из мотка, с учётом правил, существующих в каждой стране.

4.2. Проба на изгиб на 180°

Проба состоит в сгибании проволоки на 180° в патроне диаметром 2 мм, после чего на месте сгиба проволоки не должно оставаться трещин.

4.3. Микрографическое исследование структуры

Исследование проводится на поперечном срезе проволоки, покрытом соответствующей смолой, при 200–500-кратном увеличении после полировки и электролитического воздействия 10 % щавелевой кислотой (принимая во внимание норму ASTM 262-70 или подобную ей).

Надо отметить структуру деформированного аустенита с мартенситными полосами. В любом случае по краям не должно оставаться скоплений карбидов хрома (приемлемая структура, учитывая норму ASTM, упоминающуюся выше Steep structure).

5. Документация

Изготовители должны представить следующие документы, относящиеся к изделиям, отвечающим данной регламентации:

- сертификат соответствий химического состава,
- сертификат контроля механических характеристик и результаты испытаний изгиб и микрографических исследований.

2.1.2. ПРОЗРАЧНЫЕ МАСКИ

Ношение прозрачной маски запрещено на всех видах оружия и на всех соревнованиях IWF.

2.1.3 МАСКИ, ОКРАШЕННЫЕ ИЛИ УКРАШЕННЫЕ РИСУНКАМИ

Маски могут быть цветными при условии, что это утверждено Исполнительным комитетом IWF не менее чем за 30 дней до их первого использования на официальных соревнованиях IWF, если они не были ранее утверждены для использования в FIE.

2.2. ФОРМА, РАЗМЕРЫ И МЕТОДЫ ИЗГОТОВЛЕНИЯ ЭЛЕМЕНТОВ ФЕХТОВАЛЬНОЙ МАСКИ

ТЕХНИЧЕСКИЕ НОРМАТИВЫ ПО ИЗГОТОВЛЕНИЮ МАСОК ДЛЯ ФЕХТОВАНИЯ

1. Предмет

Данные технической спецификации относятся к форме, размерам, технологии обработки главных составных частей защитных масок для фехтования, а также технического качества материалов, используемых при их производстве.

2. Общие требования

Материалы, используемые для изготовления фехтовальных масок, и соответствующая технология производства должны обеспечивать высокую механическую прочность, хорошую видимость и высокий комфорт для фехтовальщика, а также неизменность этих качеств во времени при эксплуатации.

3. Форма и размеры масок

Схематическое описание формы масок приведено на рис. А.3 (вид спереди, вид сбоку и вид сверху). Размеры лицевой сетки зависят от размера

маски; размеры боковой сетки должны быть следующими: высота составляет $\frac{3}{4}$ от высоты передней сетки, ширина – от 10 до 12 см.

4. Главные составляющие части маски

Главными составными частями маски (как это показано на рис. А.3) являются:

- а) передняя сетка, защищающая лицо;
- б) боковая сетка для защиты затылка и шеи;
- в) обод для крепления и соединения сеток;
- г) подбородники.

Качество других деталей, таких, как внутренние защитные покрытия, набивка, эластичные ленты, приспособление для фиксации маски, изготовление которых поручается производителям, в любом случае должны соответствовать требованиям, предусмотренным для использования масок.

В частности, затылочное устройство для фиксации должно обеспечивать правильное и устойчивое положение маски на голове фехтовальщика при любых движениях и ударах.

Рисунок А.3. Модель маски

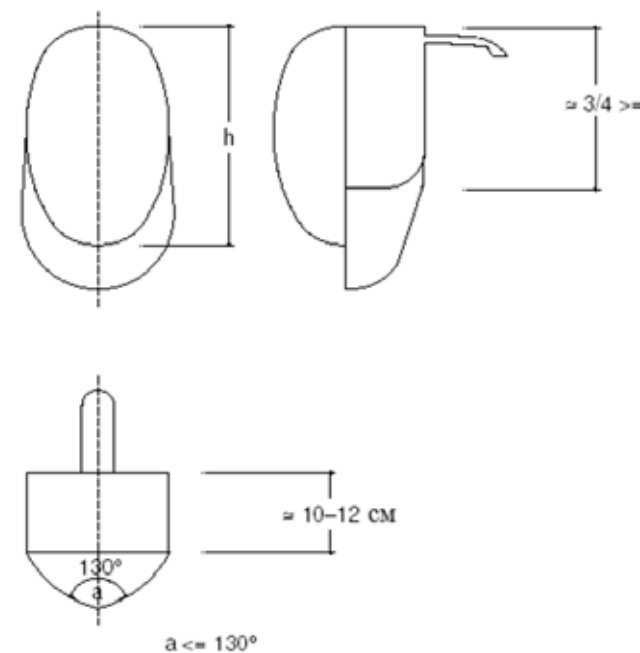

4.1. Передняя и боковая сетки

Сетка должна иметь квадратные ячейки с отверстием в 1,9 мм, она должна быть целиком изготовлена из круглой нержавеющей стальной проволоки CrNi 18-20 (об этих требованиях см. Таблицу V).

В зоне кривизны сетки допускаются ячейки большего размера, но при условии, что они не превышают 2,1 мм. Внутренний угол передней сетки по средней линии сгиба не должен превышать 130°.

4.2. Соединение передних и боковых сеток с крепящим ободом

Присоединение передней сетки к боковой с помощью крепящего обода может быть выполнено путём использования механического крепления (например, путём прошивания металлической проволокой или с помощью заклёпок) или путём сварки.

При использовании сварки, которая в любом случае должна осуществляться в соответствии со стандартными методами обработки нержавеющей стали, необходимо произвести тщательную механическую шлифовку границы сваривания для устранения шлаков и остатков. Сетка должна быть полностью покрашена краской на полимерной основе. Возможная термообработка с целью закаливания и повышения устойчивости материала должна производиться при температуре не выше 400°C.

4.3. Подбородники

Подбородник должен быть образован несколькими слоями ткани, прочно соединёнными между собой, причём хотя бы один из внутренних слоёв должен быть изготовлен из искусственного волокна Kevlar или из аналогичной ткани; во всяком случае образованная таким образом ткань должна обеспечивать высокую степень прочности относительно проникновения клинка, равную или превышающую 1600 ньютонов; ткань должна быть испытана способами, описанными в пункте 3.1; ткань должна также препятствовать образованию постоянных складок или сворачиванию самого подбородника.

Подбородник должен быть закреплён с внешней стороны сетки, начиная от боковой защитной полосы, и иметь достаточные размеры для защиты шеи (общая высота порядка 10–12 см).

5. Контроль и сертификаты

Для каждой модели и выпускаемой серии масок изготовитель должен выслать в комиссию SEMI три образца своей продукции для контрольной проверки соответствия маски настоящим требованиям. К маскам должны прилагаться фотокопии свидетельств, полученных от изготовителя сетки.

В случае положительного результата контроля изготовитель может рядом со своей фабричной маркой поместить следующую надпись «Соответствует стандарту FIE» ('Conforms with standard of the FIE', 'conforme à la norme de la FIE').

3. ОДЕЖДА

НОРМЫ ДЛЯ ИЗГОТОВЛЕНИЯ ОДЕЖДЫ

Для изготовления фехтовальной одежды обязательно использовать материал, который способен противостоять перфорации силой не менее 800 ньютонов. Это сопротивление должно быть подтверждено испытаниями, определёнными в нижеследующих пунктах.

3.1. СОПРОТИВЛЕНИЕ ТКАНЕЙ СТАНДАРТЫ ДЛЯ ИСПЫТАНИЙ СОПРОТИВЛЕНИЯ ТКАНЕЙ НА ПЕРФОРИРОВАНИЕ

1. Основные положения

Методология настоящих Стандартов преследует цель определить сопротивление к перфорированию тканей, используемых для изготовления фехтовальных костюмов.

Была определена нагрузка перфорирования, максимальная величина удара, которая регистрируется перед моментом перфорации ткани при помощи тестера: нагрузка выражается в ньютонах или же в килограммах силы с одной десятичной цифрой.

2. Метод испытаний

2.1. Испытания проводятся при использовании высокоскоростного динамометра (например, аппарат INSTRUM 1273), снабжённого подвижным тестером с квадратным сечением и длиной в 3 мм, пирамидальной головкой и углом вершины в 120° (см. рис. А.4, часть А); этот тестер должен быть из быстрорежущей или сверхбыстрорежущей стали, иметь длину 70 мм, из которых по крайней мере 50 мм выступают из фиксирующего устройства (см. рис. А.4, часть В).

2.1.1. Во время испытаний ход тестера должен быть перпендикулярен к поверхности ткани.

2.1.2. Скорость тестера при равномерном движении должна быть 6 м/сек.

2.2. Испытания должны проводиться в температурных пределах 20–25°C при относительной влажности 50–55 %.

2.3. Образец ткани для испытаний должен быть взят наугад из рулона ткани высотой в 50 см и по крайней мере в двух метрах от края.

Ткань должна быть без дефектов. Образцы должны иметь квадратную форму (со стороной 14–15 см) и крепиться на устройстве двумя зажимами (рис. А.5) таким образом, чтобы оставить полезную площадь для испытаний диаметром 50 мм. Если ткань состоит из нескольких разделяемых слоев, то до испытаний необходимо прошить стороны квадрата образца этой ткани.

Рисунок А.4. Высокоскоростной динамометр для испытания одежды на сопротивление к перфорированию.



Рисунок А.5. Устройство крепления образцов ткани для испытания одежды на сопротивление к перфорированию



2.4. Образцы тканей должны быть направлены в место, где будут проводиться испытания, за 2 часа до испытаний.

2.5. В ходе испытания усилие, приложенное тестером, должно быть установлено при надлежащих условиях температуры и влажности. Конец шкалы измерения силы не должен превышать 5000 ньютонов (с допуском ± 5 ньютонов).

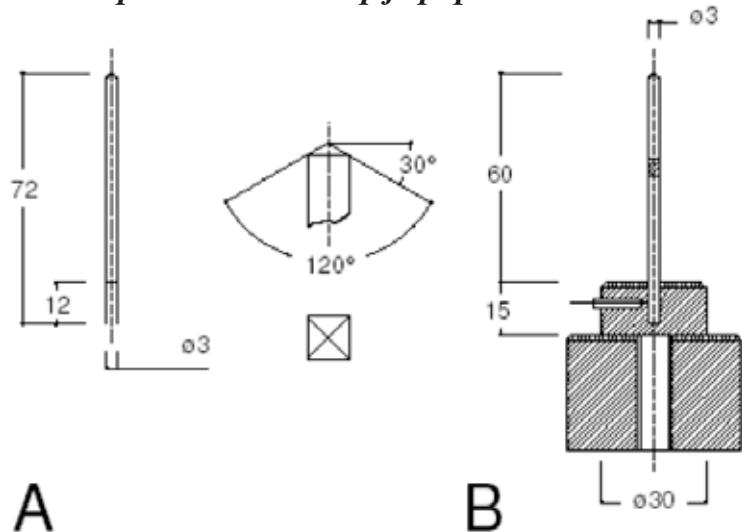
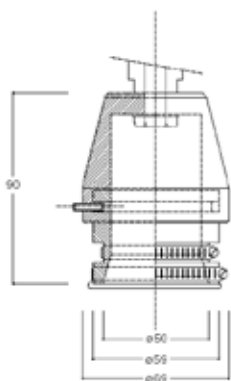
2.6. Для каждой ткани необходимо испытать не менее 3 образцов, выбранных наугад из рулона ткани.

3. Результаты

На сертификате, подтверждающем выполнение испытаний, должны быть указаны следующие данные:

- а) название фирмы, обратившейся с просьбой об испытании, тип и марка ткани;
- б) максимальная величина нагрузки перфорирования для каждого образца, их средняя величина и соответствующие графики испытаний;
- в) тип используемого динамометра, тип и скорость тестера в равномерной части хода, условия испытаний (температура и относительная влажность).

3.2. ЖИЗНЕННО ВАЖНЫЕ ЧАСТИ ТЕЛА ФЕХТОВАЛЬЩИКА ДЛЯ ЗАЩИТЫ

ВЫДЕРЖКА ИЗ ПРОТОКОЛА ЗАСЕДЕНИЯ МЕДИЦИНСКОЙ КОМИССИИ FIE

После дискуссии медицинская комиссия считает «жизненно важными для защиты» частями тела:

– Вверху:

Подкладка, включённая в куртку, должна защищать шею ниже подбородника, (перекрываясь последним), две выемки выше и ниже ключиц, область подмышечной впадины вооружённой руки и сердце;

– Внизу:

Защита, включённая в брюки, должна закрывать живот, две паховые области и половые органы (с помощью раковины).

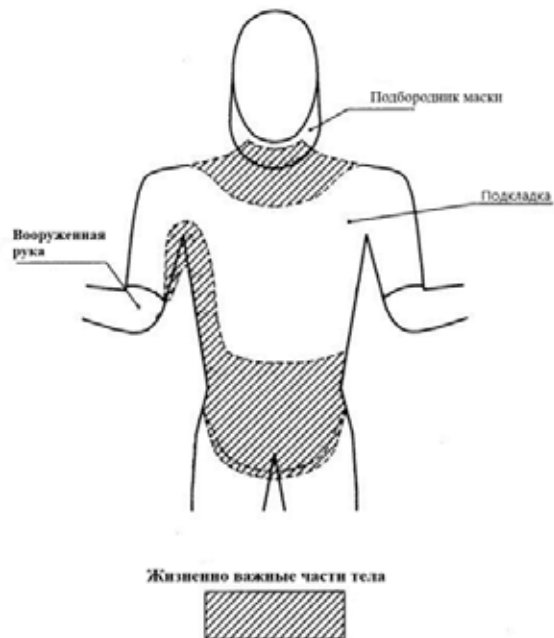

4. МАРКА КАЧЕСТВА

В том, что касается размера марки качества, комиссия SEMI установила, что марка должна быть несмываемой, иметь круглую форму диаметром 25 мм для маски и 50 мм для костюма и должна содержать следующие данные:

- знак изготовителя;
- дату (год и месяц) изготовления;
- знак FIE.

Ширина марки для клинка должна быть 7 мм.

Рисунок А.7. Маркировки качества FIE (без масштабирования)

ШТАМП НА ОДЕЖДУ



Сопrotивление ткани
300 Ньютонс

50 мм

ШТАМП НА КЛИНКИ



7 мм

ШТАМП НА МАСКУ



Сопrotивление ткани
1800 Ньютонс

25 мм

Рисунок А.8. Образцы для испытания на растяжение и на разрыв

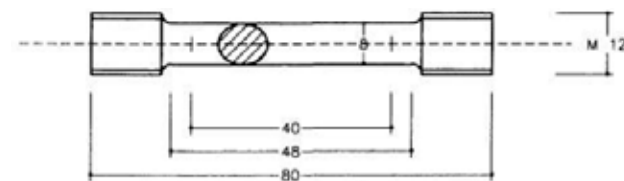

Образец для испытания на растяжение

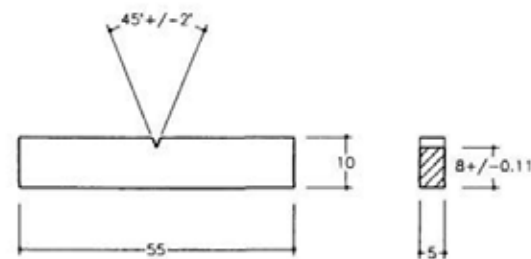

Образец для испытания на разрыв

Таблица VIII. Рекомендуемая толщина

Rp0.2/E	Рекомендуемая толщина B (мм)
От 0.005 0 - 0.005 6	75
От 0.005 0 - 0.006 1	63
От 0.006 0 - 0.006 4	50
От 0.006 0 - 0.006 7	44
От 0.006 0 - 0.007 0	38
От 0.007 0 - 0.007 4	32
От 0.007 0 - 0.007 9	25
От 0.008 0 - 0.008 4	29
От 0.008 0 - 0.009 0	12.5
0.010 0	6.5

ПРИЛОЖЕНИЕ «Б»

ХАРАКТЕРИСТИКИ АППАРАТОВ

Установка часов и системы отображения счёта обязательна для гомологизации, их должно быть хорошо видно зрителям.

А. РАПИРА

1. Центральный аппарат (см. М.51)

а) Принципы

1. Аппараты работают на принципе прерывания электротока в цепи рапиры, то есть ток, постоянно циркулирующий в цепи рапиры, прерывается в момент укола.

2. Аппарат должен показывать красный сигнал на одной стороне и зелёный сигнал на другой стороне при регистрации укола в поражаемую поверхность, белый сигнал на обеих сторонах должен указывать на укол в непоражаемую поверхность.

3. Звуковые сигналы должны представлять собой короткий звонок или же непрерывный звук, автоматически ограниченный 2 секундами, причём и тот и другой сигнал подаются одновременно с каждым световым сигналом. Звук должен быть одинаковым для обеих сторон.

4. После регистрации укола либо в поражаемую поверхность, либо в непоражаемую поверхность аппарат не должен регистрировать последующие уколы на той же стороне аппарата.

5. Аппараты не указывают преимущества времени нанесения укола одним участником по сравнению с временем нанесения укола другим участником.

6. После отрезка времени 300 мсек. (± 25 мсек.) после первого сигнала, поданного аппаратом (который не имеет отношения к «фехтовальному темпу» – основе судейства в соответствии с правилами фехтования на рапирах), последний не должен более подавать сигналы о последующих уколах.

б) Чувствительность и регулировка

1. Любой укол должен вызывать сигнал вне зависимости от сопротивления внешнего контура аппарата. Продолжительность разрыва контакта, вызывающая регистрацию сигнала, должна быть 14 мсек. (± 1 мсек.).

В зависимости от увеличения сопротивления аппарат может регистрировать:

- 1) только действительный укол;
- 2) действительный укол и недействительный укол одновременно;
- 3) только недействительный укол.

Сопротивление должно всегда быть меньше 500 Ом для пунктов 1) и 2).

2. Для регистрации действительного укола длительность разрыва контакта должна быть 13–15 мсек., при внешнем сопротивлении 0–500 Ом.

3. Длительность разрыва контакта одинакова для действительных и недействительных уколов.

Разрыв контакта длительностью 14 мсек. (± 1 мсек.) должен всегда вызывать регистрацию сигнала, когда внешнее сопротивление составляет от 0 до 200 Ом.

4. Аппарат должен быть устойчив к повышению сопротивления в закрытом контуре в рапире до 200 Ом, не вызывая регистрации недействительного укола.

5. Даже если сопротивление в рапирном заземленном контуре поднимется до 100 Ом, ничего из нижеперечисленного не должно произойти:

- регистрация укола в гарду или дорожку;
- регистрация укола из-за контакта клинка или кнопки наконечника (без его нажатия) с проводящей курткой соперника.

6. Когда клинки соприкасаются, независимо от сопротивления в омах между ними, аппарат должен нормально регистрировать уколы – действительные и недействительные.

7. Специальная программа тестов при различных условиях может быть применена к аппаратам по просьбе комиссии SEMI FIE.

8. Специальная программа тестов также включает проверку нормальной работы жёлтых ламп.

9. Конгресс FIE уполномочил данный комитет модифицировать или добавлять в вышеперечисленные требования технические улучшения, позволяющие аппаратам лучше функционировать в качестве электрических рапирных судейских аппаратов.

2. Центральный аппарат с системой антиблокировки

Этот аппарат должен отвечать требованиям Правил, указанных в статьях М.44–М.51 включительно, а также вышеуказанных пунктов а) и б), за исключением подпункта б) вышеуказанного пункта б).

Даже если нарушение изоляции у одного из участников вызывает утечку тока между его токопроводящей курткой и его оружием, аппарат должен тем не менее регистрировать нанесённые действительные или недействительные уколы.

В зависимости от сопротивления в возвратном контуре рапиры противника аппарат должен регистрировать действительный укол до 200 Ом и недействительный укол выше этой цифры.

Аппарат должен быть снабжён 2 жёлтыми лампами и работать следующим образом: жёлтая лампа, расположенная со стороны участника, должна автоматически зажигаться и оставаться зажжённой при сопротивлении между токопроводящей курткой этого участника и его оружием равно 0–450 Ом; если сопротивление выше 475 Ом, жёлтая лампа никогда не должна зажигаться.

Жёлтые лампы служат только для сигнализации о нарушении изоляции.

Если одна или обе жёлтые лампы постоянно остаются зажжёнными, судья должен остановить бой и пригласить эксперта, чтобы устранить неисправность.

Жёлтые лампы не должны обязательно сигнализировать о контактах между токопроводящей курткой участника и токопроводящей дорожкой.

Б. ШПАГА

а) Принцип

Аппарат работает при замыкании контактов шпаги, замыкающих ток в цепи.

б) Регулировка

Аппарат должен регистрировать лишь укол, нанесённый первым. Если интервал между двумя уколами составляет менее 40 мсек. (1/25 сек.), аппарат должен регистрировать обоюдные уколы (одновременное зажигание обеих ламп). Выше 50 мсек. (1/20 сек.) аппарат должен регистрировать лишь один укол (зажигание лишь одной лампы). Допустимое отклонение регулировки аппарата находится в этих двух пределах (1/25 и 1/20 сек.).

в) Чувствительность

Если внешнее сопротивление нормально, то есть равняется 10 Ом, то регистрация уколов происходит при продолжительности контакта от 2 до 10 мсек. При исключительном внешнем сопротивлении в 100 Ом регистрация укола также происходит, но без уточнения продолжительности контакта.

Аппарат не должен регистрировать сигналы продолжительностью менее 2 мсек.

г) Нерегистрируемые уколы

Аппарат не должен регистрировать уколы, нанесённые в заземленное сна-

ряжение (гарду или токопроводящую дорожку), даже при сопротивлении 100 Ом в цепи заземления.

д) Световые сигналы

1. Световые сигналы должны даваться не менее чем 2 лампами с каждой стороны аппарата, и они должны быть сконструированы так, чтобы при неработающей одной лампе другая могла бы подавать сигналы и в то же время чтобы работающая лампа не испытывала бы очень сильной нагрузки.

2. Сигнальные лампы должны подавать красный сигнал с одной стороны и зелёный – с другой.

3. Аппарат должен иметь лампочку, указывающую, что он включён.

Эта лампочка должна быть бесцветной и неяркой.

4. Аппарат может иметь индикаторные лампочки, свидетельствующие о замыкании на массу.

Эти лампочки должны быть оранжевого цвета.

5. Лампы, свидетельствующие о регистрации уколов, должны быть, как правило, покрыты прозрачным колпаком. Тем не менее, они должны быть сконструированы таким образом, чтобы колпаки можно было бы снимать и пользоваться лампочками без колпаков в случаях, если того требуют условия освещения (очень солнечное помещение или поле боя на открытом воздухе).

е) Звуковые сигналы

Звуковой сигнал аппарата должен быть мощным. Аппарат может иметь приспособление, позволяющее выключить звуковые сигналы, до сброса показаний, зарегистрированных аппаратом.

С. САБЛЯ

а) Принцип

1. Аппарат срабатывает в результате контакта между клинком сабли и токопроводящей поверхностью куртки, перчатки или маски противника.

2. Аппарат даёт красный световой сигнал с одной стороны и зелёный с другой в случае ударов/уколов, нанесённых по токопроводящей поражаемой поверхности.

Если гарда или клинок одного из участников находится в контакте с токопроводящей частью его снаряжения (в этом случае зажигается жёлтая лампочка), действительный удар, нанесённый этим участником, всё равно должен регистрироваться.

3. Звуковой сигнал, короткий или длинный (в течение 1–2 сек.), подаётся

одновременно со световыми сигналами. Для обеих сторон звуковой сигнал одинаков.

4. Удары/уколы, нанесённые по нетокопроводящей поверхности, не должны вызывать сигнал.
5. Аппарат должен быть снабжён двумя жёлтыми лампами (с каждой стороны по лампе) для обозначения контакта между гардой или клинком фехтовальщика с токопроводящей частью его собственного снаряжения.
6. Аппарат должен быть оборудован двумя белыми лампами (такими же, как в рапирном аппарате), которые сигнализируют своим зажиганием, сопровождаемым звуковым сигналом, каждое ненормальное изменение электрического состояния в цепи В и С виновного участника.
7. Аппарат не должен регистрировать удары захлестом, нанесённые противнику через клинок или гарду.
8. После регистрации удара/укола, удар/укол с другой стороны регистрируется, если он нанесён не позднее чем через интервал времени 170 мсек. (± 10 мсек.).
9. Когда два клинка соприкасаются, все другие правила должны строго выполняться.
10. Комиссия SEMI FIE оставляет за собой право изменить требования к аппаратам, для того чтобы улучшить или упростить их работу.

б) Чувствительность и регулировка

1. Длительность контакта, в течение которой должна быть обеспечена подача сигнала, варьируется в пределах 0,1–1 мсек. Эти значения могут быть изменены после практических и лабораторных испытаний, организованных комиссией SEMI.

Аппарат не будет принят, если регистрация укола/удара возможна при длительности контакта меньшей 0,1 мсек. (изменяемое значение).

2. Аппарат должен без всяких осложнений позволять увеличение внешнего сопротивления соединений до 100 Ом.

3. Если нарушение изоляции, доходящее до сопротивления в 0 Ом, вызывает у одного из фехтовальщиков утечку тока между поражаемой токопроводящей поверхностью и его оружием, аппарат должен тем не менее регистрировать все удары/уколы.

Нарушение изоляции должно сигнализироваться включением жёлтой лампы со стороны виновного фехтовальщика при величинах сопротивления в пределах 0–450 Ом.

Подача сигнала о действительном ударе, нанесённом по гарде или клинку саблиста с неисправной экипировкой, допускается при величине электри-

ческого сопротивления между гардой или клинком и его поражаемой поверхностью менее 250 Ом.

4. Аппарат должен также работать, когда клинки находятся в контакте, или контакт происходит между клинками и гардами или между двумя гардами фехтовальщиков.

5. Если контакт между клинком и поражаемой поверхностью противника происходит через «железо», аппарат:

- даёт сигналы об ударе между 0 и 4 мсек. (+1 мсек.),
- должен мешать регистрации удара между 4 и 15 мсек. (+5 мсек.) при условии, что контакт между двумя клинками не будет прерван более 10 раз в интервале.

6. В случае, когда имеется незарегистрированный удар захлестом, каким бы ни был метод, используемый для того, чтобы не произошла регистрация, после 15 (± 5) мсек., начиная с момента контакта клинка с поражаемой поверхностью (время регистрации удара захлестом), и для того, чтобы был зарегистрирован другой удар, аппарат должен позволять правильную регистрацию ударов, которые будут нанесены позднее.

7. Разрыв в цепи контроля (более 250 Ом) в течение 3 (± 2) мсек., сигнализируется зажиганием белой лампы со стороны виновного участника.

ПРИЛОЖЕНИЕ «В»

КОДЕКС ПУБЛИЧНОСТИ ПО

ФЕХТОВАНИЮ НА КОЛЯСКАХ

Вступает в силу 1 сентября 2021 года, если не указано иное

ГЛАВА 1. ОБЩИЕ ПРИНЦИПЫ И СООТВЕТСТВУЮЩИЕ ТЕКСТЫ

П.1. Ко всем паралимпийским и предпаралимпийским соревнованиям применимы только правила Паралимпийской хартии и тексты о том, как они должны применяться.

П.2. Настоящий кодекс применяется, в соответствии с правилами МПК, ко всем международным соревнованиям по фехтованию на колясках, кто бы ни отвечал за их организацию (международная федерация IWF, национальная федерация).

П.3. Ответственность за размещение рекламы в местах, где проводится фехтование на колясках, несут организаторы. Это не должно причинять неудобств фехтовальщикам, судьям или публике, контролируется Техническим директором с одобрения IWF. Необходимо также соблюдать требования телевидения.

ГЛАВА 2. КОЛЛЕКТИВНЫЙ РЕКЛАМНЫЙ ДОГОВОР

П.4. Стороны

Коллективный рекламный договор заключается между:

1. Спонсором, коммерческим, промышленным или филантропическим концерном, который предлагает поддержку на определённых условиях команде, группе фехтовальщиков на колясках, клубу, региональной организации, федерации или организатору турнира.

2. Спортивной организацией, официально признанной соответствующей нормам, установленным IWF или национальной федерацией.

а) Контракт на использование изображения (см. п. 11.1 ниже) может быть заключён только IWF, национальным паралимпийским комитетом или национальной федерацией соответствующей команды.

б) Контракт на ношение рекламной информации (см. п. 12 ниже) может быть заключён IWF, национальным паралимпийским комитетом или национальной федерацией.

в) Организация может заключать контракт только в пределах своей собственной компетенции. В случае конфликта между различными контрактами приоритет отдаётся IWF, затем национальной федерации. В случае проведения Паралимпийских игр мероприятия, проводимые Международным паралимпийским комитетом, имеют приоритет перед мероприятиями, проводимыми национальным паралимпийским комитетом, IWF и национальной федерацией.

г) Спортивная организация как организатор спортивного мероприятия может пригласить любого спонсора для поддержки мероприятия, если его деятельность не противоречит правилам IWF и Паралимпийской хартии.

3. Фехтовальщик на колясках может заключить индивидуальный рекламный контракт или получить оплату, связанную с рекламой, только в том случае, если это сделано с согласия его национальной федерации в соответствии с договоренностями, изложенными в Главе III ниже.

П.5. Процедура

1. Контракт должен быть составлен в письменной форме, подписан сторонами и принят заинтересованными фехтовальщиками на колясках.

2. Национальные федерации несут ответственность перед своими национальными паралимпийскими комитетами и IWF за то, чтобы контракты, заключаемые регионами и клубами, соответствовали Правилам, были согласованы и имели установленные процедуры их проверки.

3. В случае любого судебного разбирательства или нарушения Правил IWF может потребовать от национальной федерации все соответствующие документы, включая сам контракт, за исключением экономических и финансовых положений.

П.6. Права фехтовальщика на коляске

1. Ни одного фехтовальщика на инвалидных колясках нельзя заставить участвовать против его/её воли в рекламном контракте, даже в том, в котором есть пункт об исключениях.

2. Ни один фехтовальщик на колясках не может быть исключён из отбора или из спортивного мероприятия исключительно потому, что он/она не желает принимать участие в какой-либо рекламной деятельности.

3. Фехтовальщику на колясках может быть отказано в доле гранта (на проезд, техническое обслуживание, экипировку и т.д.), который финансируется за счёт рекламного контракта, участником которого он/она не желает быть.

4. Отобранный фехтовальщик на колясках не может отказаться от ношения и использования униформы, указанной его федерацией для всей национальной команды на любых соревнованиях.

ГЛАВА 3. ИНДИВИДУАЛЬНЫЙ КОНТРАКТ

П.7. Принцип

Фехтовальщик на колясках может связать себя контрактом с фирмой или учреждением, способным помочь ему/ей, в том числе финансово, в его/её подготовке, но только с конкретного письменного согласия его/её федерации.

П.8. Ограничения

Контракт может касаться только использования изображения фехтовальщика на колясках и может не содержать каких-либо положений, касающихся методов подготовки фехтовальщика на колясках или выбора соревнований, в которых он/она фехтует. Чтобы быть одобренным соответствующей национальной федерацией, контракт должен содержать чёткое указание на то, что требования федерации или клуба всегда и при любых обстоятельствах имеют приоритет над требованиями фирмы или учреждения, с которыми был подписан контракт.

ГЛАВА 4. ОСОБЫЕ ПРАВИЛА

Логотип

П.9. Определение

Логотип – это название или значок, который идентифицирует происхождение, производителя или продавца конкретной части снаряжения фехтовальщика на колясках. Как только логотип превышает обычные или разрешенные размеры, он становится рекламой и подпадает под действие нижеприведённых правил (см. П.12).

П.10. Положение и размеры

1. Предметы экипировки фехтовальщиков на колясках могут иметь следующие видимые логотипы:

- а) Маска – один логотип, максимальный размер 12,5 см², на задней стороне эластичной ленты или эквивалентного ей защитного элемента.
- б) Нагрудник – один логотип внизу куртки на бедре со стороны невооружённой руки, максимальный размер 30 см².
- в) Брюки/бриджи – один логотип в верхней части штанины только с одной стороны, максимальный размер 30 см².
- г) Носки – по одному логотипу на каждом носке, максимальный размер 10 см².

д) Обувь – название бренда на каждой обуви площадью не более 10 см², обычный элемент декора или опознавательный знак (например, полочки).

е) Перчатка – один логотип, максимальный размер: 10 см². Если логотип закреплён на перчатке в виде этикетки (приклеенной или пришитой), она должна быть на манжете.

ж) Оружие – максимальный размер: 2,5 см².

з) Электрокуртка – один логотип в нижней части куртки на бедре со стороны невооружённой руки. Максимальный размер: 30 см².

и) Спортивная коляска – один логотип, максимальный размер 30 см², с указанием производителя спортивной коляски. Каждый конкретный элемент спортивной коляски, например, рама, колёса, шины и т.д., может содержать один логотип, максимальный размер 10 см².

к) Защитные круги для спиц – на каждом круге для спиц может быть нанесён один логотип, максимальный размер 10 см².

л) Фартук – один логотип, максимальный размер 6x5,5 см (33 см²) для размещения на нетокопроводящем материале (пояс).

2. На изделии экипировки не должно быть никаких отличительных знаков (полосы, дизайн, каймы и т.д.) кроме тех, которые разрешены выше.

3. Вспомогательное оборудование может иметь следующие элементы производителя:

- а) Спортивная форма с простым элементом, который присутствует на всех изделиях одного и того же производителя (например, полосы Adidas) и один логотип, максимальный размер 10x10 см, на левой стороне груди или название, максимальный размер 10x4 см, на левой стороне груди.
- б) Фехтовальный чехол – без ограничений.
- в) Спортивная сумка – без ограничений.
- г) Бытовая коляска – без ограничений, за исключением того, что размеры логотипов любых производителей должны соответствовать размерам для спортивной коляски, описанным в п.10.1.и выше.

П.11. Использование изображения фехтовальщика на колясках

1. Определение

Этот раздел касается рекламных контрактов, которые предлагают:

- а) использование наличия фехтовальщика на колясках;
- б) использование имени фехтовальщика на колясках;
- в) использование изображения фехтовальщика на колясках;
- г) использование слов, сказанных фехтовальщиком, на колясках;

- д) использование выступления фехтовальщика на колясках;
- е) любое другое использование изображения или популярности фехтовальщика на колясках в рекламных целях.

2. Правила

Меры, изложенные выше (см. П.4, П.5, П.6), могут применяться отдельно.

П.12. Реклама

1. Определение

- а) Любое название или эмблема, кроме товарного знака производителя или продавца соответствующего снаряжения (см. П.9), которые указаны на основном или вспомогательном элементе экипировки фехтовальщика-колясочника, относятся к рекламе.
- б) Логотип, превышающий размеры, которые являются обычными или указанными выше (см. П.10), представляет собой рекламу.
- в) Вся реклама, противоречащая законодательству страны, в которой проводится соревнование, запрещена.

2. Одежда и экипировка для фехтования.

- а) Если федерация и/или фехтовальщик на колясках подписали спонсорский контракт с коммерческой или другой организацией, логотип этого спонсорского партнера может быть закреплён:
 - в верхней части рукава фехтовального нагрудника со стороны невооружённой руки, максимум 3 логотипа, площадью не более 85 см² каждый;
 - на носках;
 - на перчатке – один логотип площадью 30 см², напечатанный на манжете (пришивание или приклеивание не допускается);
 - на ключицах не более 2 логотипов, по одному с каждой стороны, площадью не более 50 см² каждый;
 - на воротнике фехтовального набочника или электрокуртки – один логотип площадью не более 30 см²;
 - на спине – один логотип, под кодом страны, максимальной площадью 250 см².

Логотип спонсора может быть размещён на каждой стороне маски. Максимальный размер: 100 см² с каждой стороны маски.

- б) Фехтовальщик не может иметь более десяти таких логотипов.

3. Спортивный костюм и одежда

- а) На спортивных костюмах национальных федераций допускается одна реклама, на спине между плечами:
 - либо одна линия, не превышающая 10 см в высоту;
 - либо одна эмблема размером не более 15x15 см.
- б) Логотип спонсорского партнера федерации или логотип, выбранный для соответствующего вида оружия, может быть прикреплен горизонтально спереди на правой стороне спортивного костюма. Площадь поверхности этого логотипа не может превышать 50 см².
- в) Кроме того, если фехтовальщик-колясочник подписал спонсорский контракт с коммерческой или иной организацией, официальный спортивный костюм может иметь те же логотипы, что и одежда для фехтования.
- г) На чемпионатах мира можно носить только спортивные костюмы национальных федераций (см. п. 12.3а).
- д) На других соревнованиях (кроме подиума на соревнованиях Кубка мира) реклама на спортивных костюмах, банных халатах и любой другой одежде не ограничена и используется только с согласия национальной федерации, к которой относится фехтовальщик на колясках.

4. Дополнительное оборудование

- а) Реклама на бытовой (повседневной) инвалидной коляске запрещена.
 - б) Реклама на фехтовальных чехлах и спортивных сумках разрешена без ограничений.
5. На спортивной коляске для фехтования, шпашном фартуке и защите на спицы реклама запрещена.

6. Телевидение

Когда соревнования транслируются по телевидению, требования телекомпаний имеют первостепенное значение в пределах правил, описанных выше.

ГЛАВА 5. НАКАЗАНИЯ

П.13. Индивидуальный контракт (см. П.7, П.8)

В случае несоблюдения правил, касающихся индивидуального контракта, штрафом является отстранение фехтовальщика. В случае, если фехтовальщик по окончании периода дисквалификации снова нарушит эти правила, он/она потеряет статус спортсмена и его/её лицензия будет отозвана. См. Дисциплинарный кодекс IWF.

П.14. Логотип, не соответствующий правилам (см. П.10.1.а) – л))

В случае, если логотип не соответствует правилам, фехтовальщик обязан немедленно сменить элемент экипировки и получает предупреждение, затем применяются штрафные санкции (см. Т.170).

П.15. Реклама на одежде (см. П.12.2.а) – б)).

В случае, если реклама не соответствует правилам, фехтовальщик обязан немедленно сменить элемент экипировки и получает штраф, предусмотренный статьями (см. Т.170).

П.16. Реклама, не соответствующая Правилам или несогласованная (см. П.12.3.а) – д))

1. Обязательство удалить несогласованную информацию из поля зрения и предупреждение.
2. В случае повторения правонарушения во время соревнований применяются наказания, предусмотренные статьями (см. Т.170).

П.17. Название или эмблема (см. П.12.1, П.12.2)

1. Фехтовальщик, который отказывается носить название или эмблему, которые были согласованы заранее, будет исключён из соревнования и не будет участвовать в общей классификация турнира.
2. Если название или эмблема не соответствуют правилам, организаторы должны их отозвать; если они этого не сделают, они подлежат штрафу в размере 400 фунтов стерлингов, подлежащему уплате национальной федерации.
3. Если это Кубок мира, штраф составляет 1000 фунтов стерлингов в пользу IWF и соревнование автоматически теряет статус Кубка мира в следующем году.
4. В случае повторения правонарушения в течение следующих пяти лет штраф удваивается, и турнир не появится в Международном календаре в течение трёх лет.

П.18. Реклама изображения (см. П.11)

Штрафы

1. Первое нарушение, касающееся использования изображения фехтовальщика, если отсутствует составленный контракт, наказывается предупреждением от национальной федерации или IWF.
2. Первое повторение наказывается отстранением на шесть месяцев.
3. Второе повторение карается дисквалификацией на один год.

4. Любые последующие повторения наказываются дисквалификацией на два года за каждое нарушение.

П.19. Нарушение

1. Виновником считается фехтовальщик-колясочник, нарушивший правила.
2. Если фехтовальщик на колясках отрицает свою ответственность за нарушение, он/она должен предоставить IWF все полномочия для проведения необходимых расследований и должен уступить IWF свои права действовать против стороны, виновной в неправомерном использовании его/её изображения. Если он/она этого не делает, пункт 1 выше применяется автоматически.

П.20. Области компетенции и действия

1. Дисциплинарная комиссия IWF является органом IWF, компетентным заниматься этими вопросами (см. Дисциплинарный кодекс IWF).
2. IWF уведомляет национальные федерации обо всех наказаниях, которые стали окончательными.

ПРИЛОЖЕНИЕ «Г»

ШТРАФЫ И ПЛАТЕЖИ. ФЕХТОВАНИЕ НА КОЛЯСКАХ IWAS

Дата 2022-08-18

International Wheelchair & Amputee Sport Federation, www.iwasf.com
Buckinghamshire Colleges, Aylesbury Campus, Oxford Road, Aylesbury,
Buckinghamshire, HP21 8PD, UK Registered and Incorporated Charity
(2713410 and 1011552)

Уровень официального турнира	Стоимость проведения (оргкомитет в офис)	IWAS взнос за участие (за человека) нац. федерации – в офис	Официальные суточные (суточные должны быть выплачены организаторами не позднее 2-го дня после прибытия на соревнование)
Чемпионаты мира	£600	£70	£50 за рабочий день (+2 дня дороги)
Первенства мира до 17 и до 23 лет	£400	£50	£50 за рабочий день (+2 дня дороги)
Региональные чемпионаты	£400	£50	£50 за рабочий день (+2 дня дороги)
Этап Кубка мира	£200	£50	£50 за рабочий день (+2 дня дороги)
Сателлит	£50	£20	£50 за рабочий день (+2 дня дороги)
IWAS WF семинары	нет	нет	£50 за рабочий день (+2 дня дороги)
Лицензии и взносы (валюта – фунты стерлингов £ GBP)			
Лицензия спортсмена (ежегодная)		£10	
Лицензия судьи (ежегодная)		£10	
Лицензия тренера (ежегодная)		£10	
Лицензия официального лица (на паралимпийский цикл – 4 года)		£20	
Судейский семинар/экзамены		£100	
Классификационный семинар		£100	

Классификация спортсмена первичная	£50
Протест	£200 – возвращается, если протест удовлетворён
Запрос на переклассификацию	£100
Штрафы (валюта – фунты стерлингов £ GBP)	
Штраф за отсутствие регистрации судьи – Отсутствие до крайних сроков Отсутствие после крайних сроков	£1,500
	£2,000
Поздняя регистрация (после крайних сроков) – за каждую доп. регистрацию до 12:00 (местное время) за 3 дня до соревнования – за доп. регистрацию до встречи глав делегаций турнира (до формирования пуля)	£150
	£250
Выбывание/неучастие спортсмена или команды без причины (зафиксированной травмы или форс-мажорных обстоятельств) – до встречи глав делегаций турнира (до формирования пуля) – в день соответствующего вида	£250
	£500
Штраф для организаторов официальных соревнований за ошибки в заявках (например, спортсмены отсутствуют в системе Orhardt, регистрация спортсмена без классификации или действительной лицензии) – Отправка необходимых документов (например, положение, подписанный контракт, подписанное антидопинговое соглашение) после крайних сроков	£1,000
	£500 за документ